

code notice : 005309

07/2007 FR

Kit audio bus 2 fils

Réf. 367211

Notice de montage

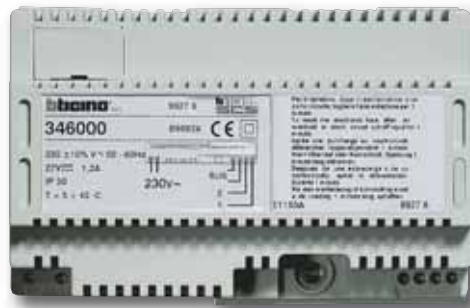



Sommaire

Installation de la platine de rue	Page 3
Installation du poste intérieur	Page 4
<u>Différents schémas de câblage :</u>	
• Schéma N°1 : Installation avec 1 poste intérieur et commande de gâche	Page 5
• Schéma N°2 : Installation avec automatisme de portail ou gâche alimentée par une source extérieure.	Page 6
• Schéma N°3 : Installation avec commande de gâche et d'un automatisme de portail ou autre dispositif	Page 7
• Schéma N°4 : Installation avec plusieurs platines de rue	Page 8
• Schéma N°5 : Installation avec plusieurs postes intérieurs (maxi 5)	Page 9
• Schéma N°6 : Installation avec intercommunication entre postes intérieurs (maxi 5)	Page 10
<u>Configuration du système :</u>	
• Configuration de la platine de rue	Pages 11-12
• Configuration du poste intérieur	Page 13
• Fonction profession libérale	Page 13
<u>Distances à respecter et type de câble à utiliser</u>	
• Distances à respecter et type de câble à utiliser	Page 14
<u>Variantes :</u>	
• Installation avec appel porte palière	Page 15
• Changement de la sonnerie du poste intérieur	Page 16
• Installation avec sonneries supplémentaires	Page 17
<u>Dépannage : Problèmes rencontrés/solutions préconisées</u>	
• Dépannage : Problèmes rencontrés/solutions préconisées	Page 18

Installation de la platine de rue

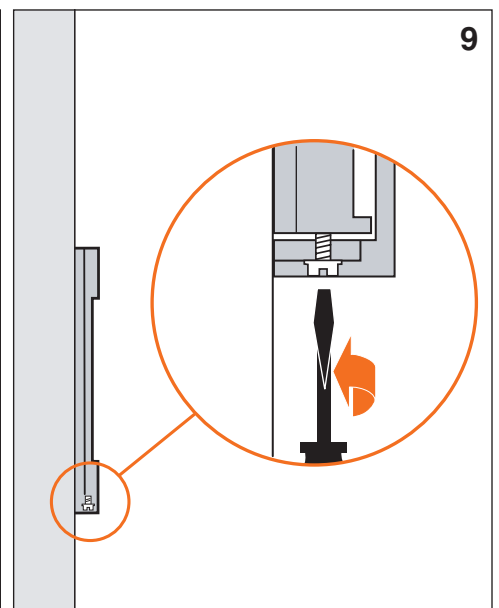
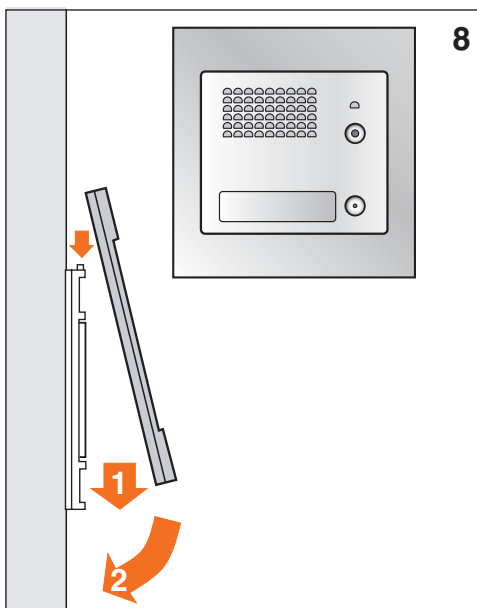
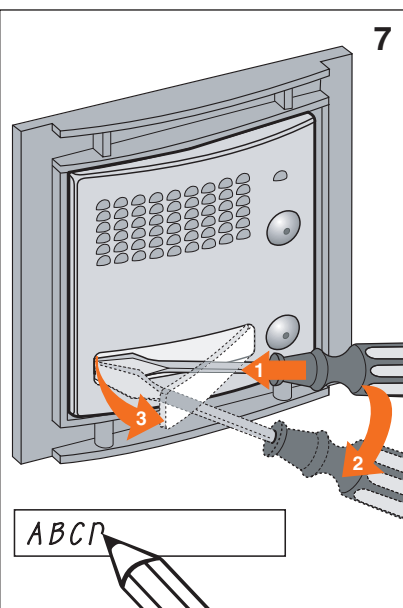
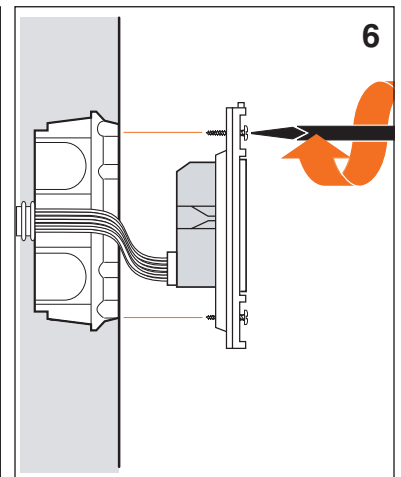
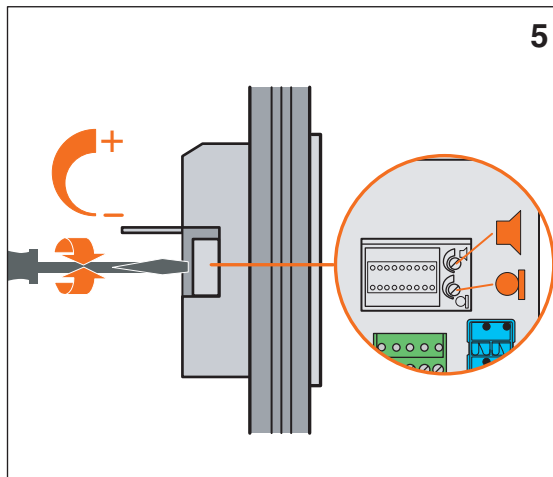
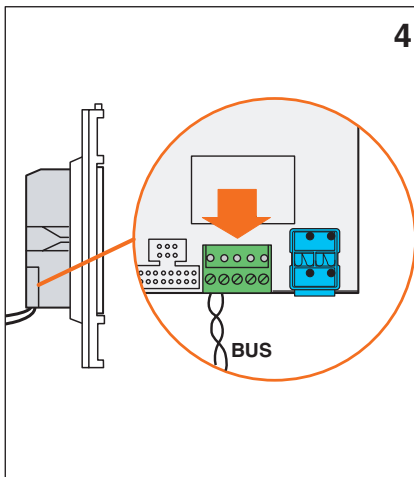
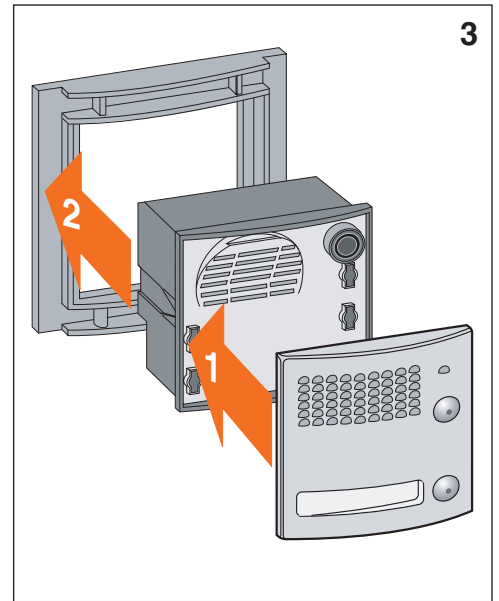
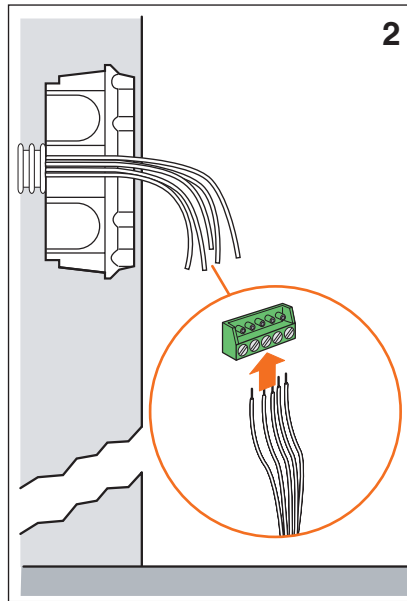
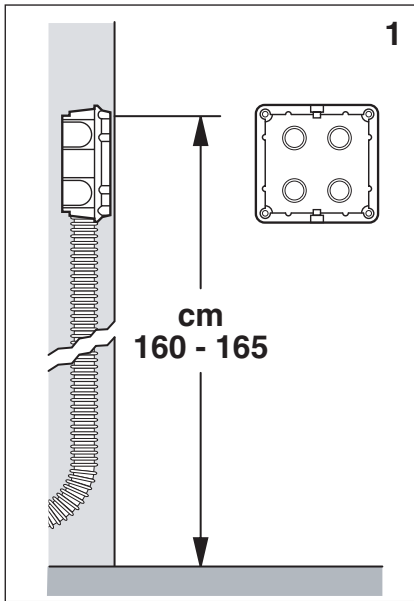

Installation du poste intérieur



Schéma de câblage

Schéma 1 Installation avec 1 poste intérieur et commande de gâche

- A** De base aucune configuration n'est nécessaire.
- C** Gâche à émission de courant ou gâche à 2 temps 12Vcc.
- 1** Bouton poussoir de sortie.

• Distance maximum :

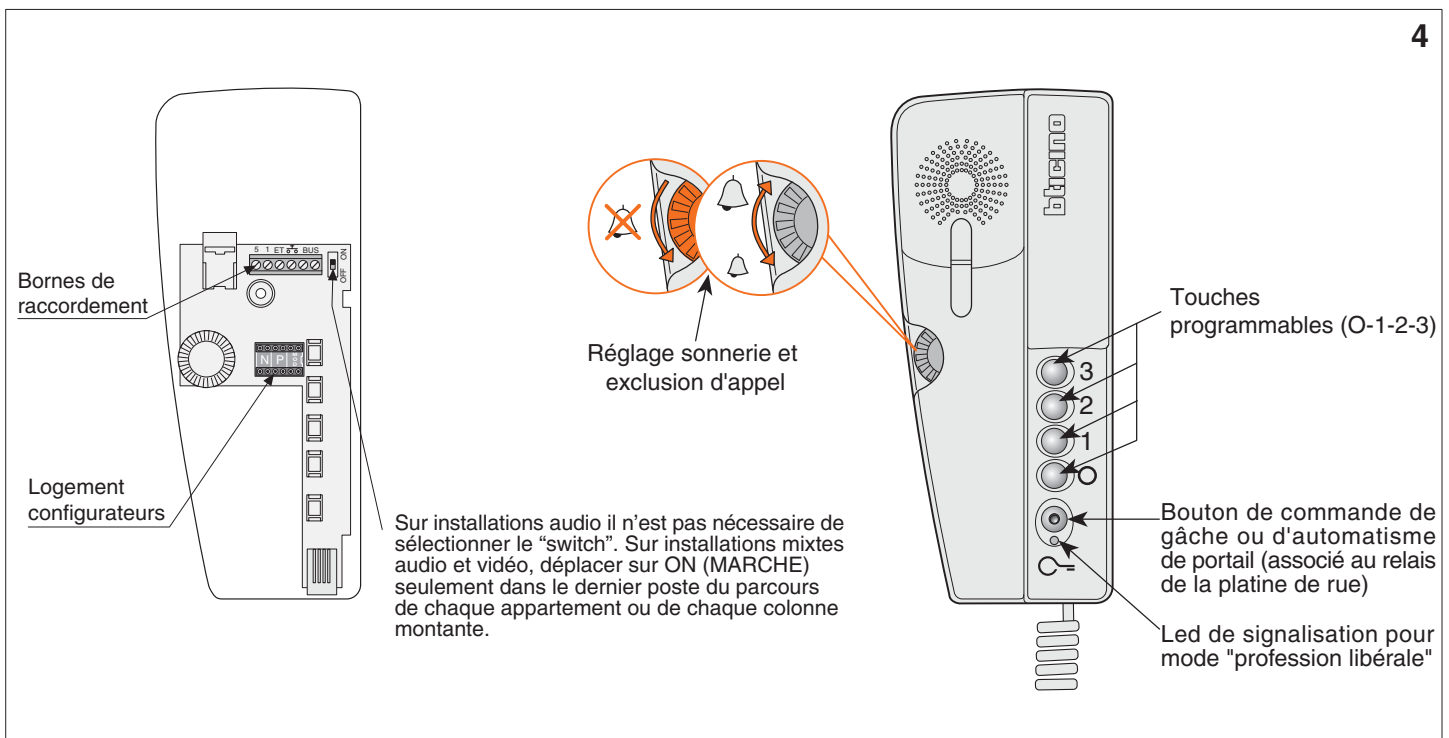
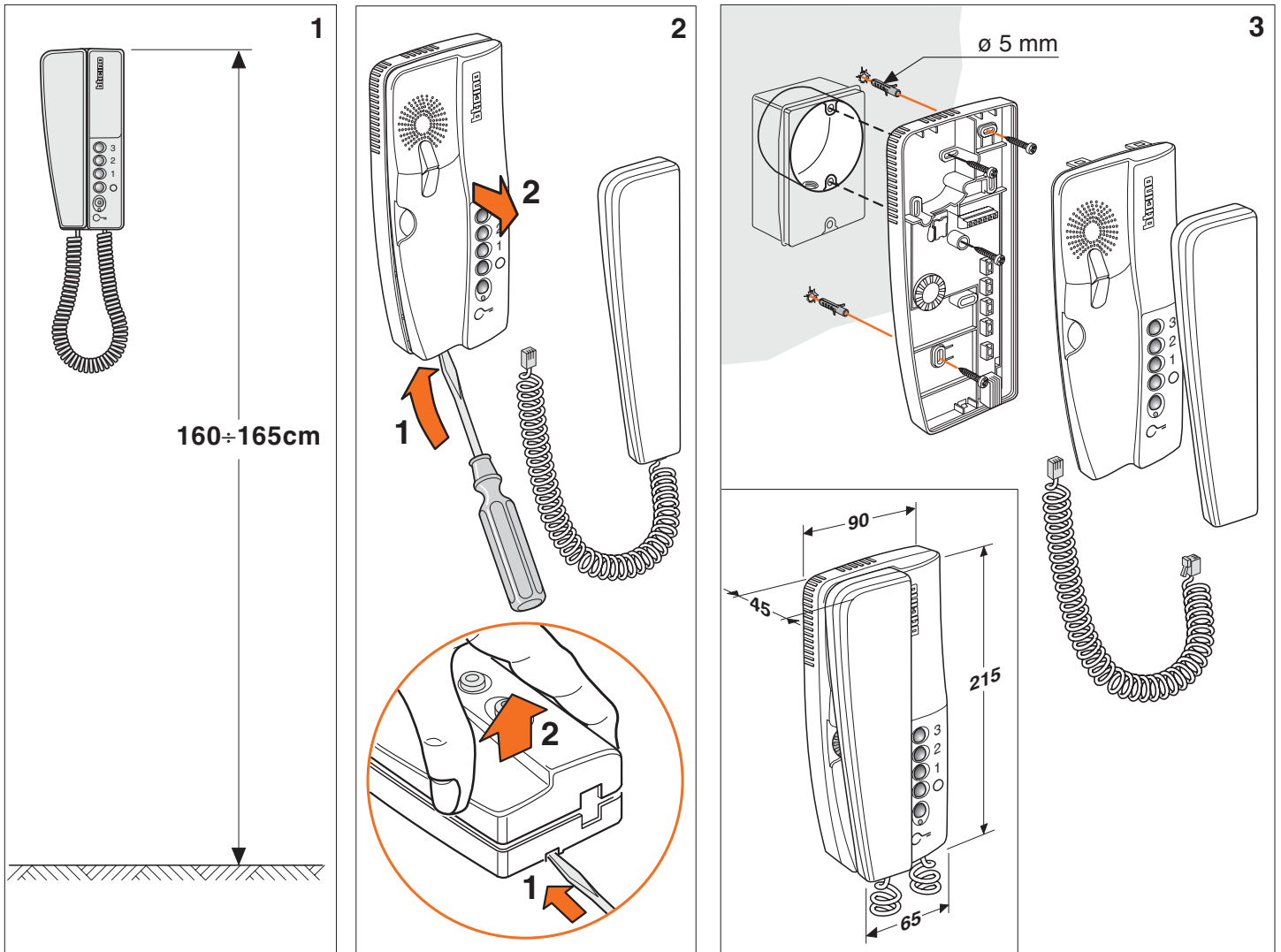
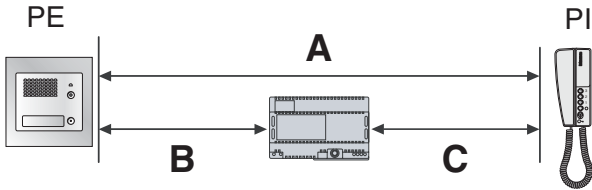

	SYT 9/10 (0,636mm ²) SYT 8/10 (0,50mm ²)
A	610m
B	290m
C	320m

Pour détail des distances avec autre type de câble : Voir page 14



Ne pas doubler les fils du Bus. N'utiliser qu'une seule paire pour câbler le Bus.

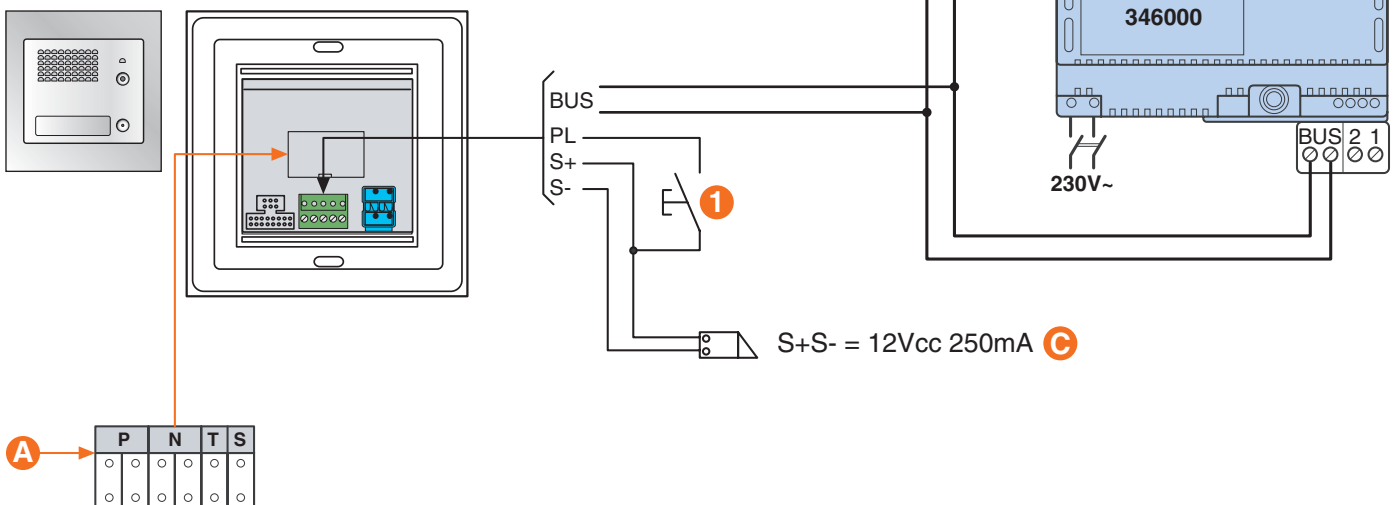

Temporisation de commande de gâche par défaut : 4s. Pour une autre temporisation, voir page 11.

Remarque : Il est préconisé de tirer 2 câbles entre la platine de rue et l'alimentation au cas où une seconde ouverture devrait être commandée dans le futur. Ex : Commande du portail et du portillon.
Voir schéma d'installation page 7.

Schéma de câblage

Schéma 2

Installation avec automatisme de portail ou gâche alimentée par une source extérieure.

1 Bouton poussoir de sortie.

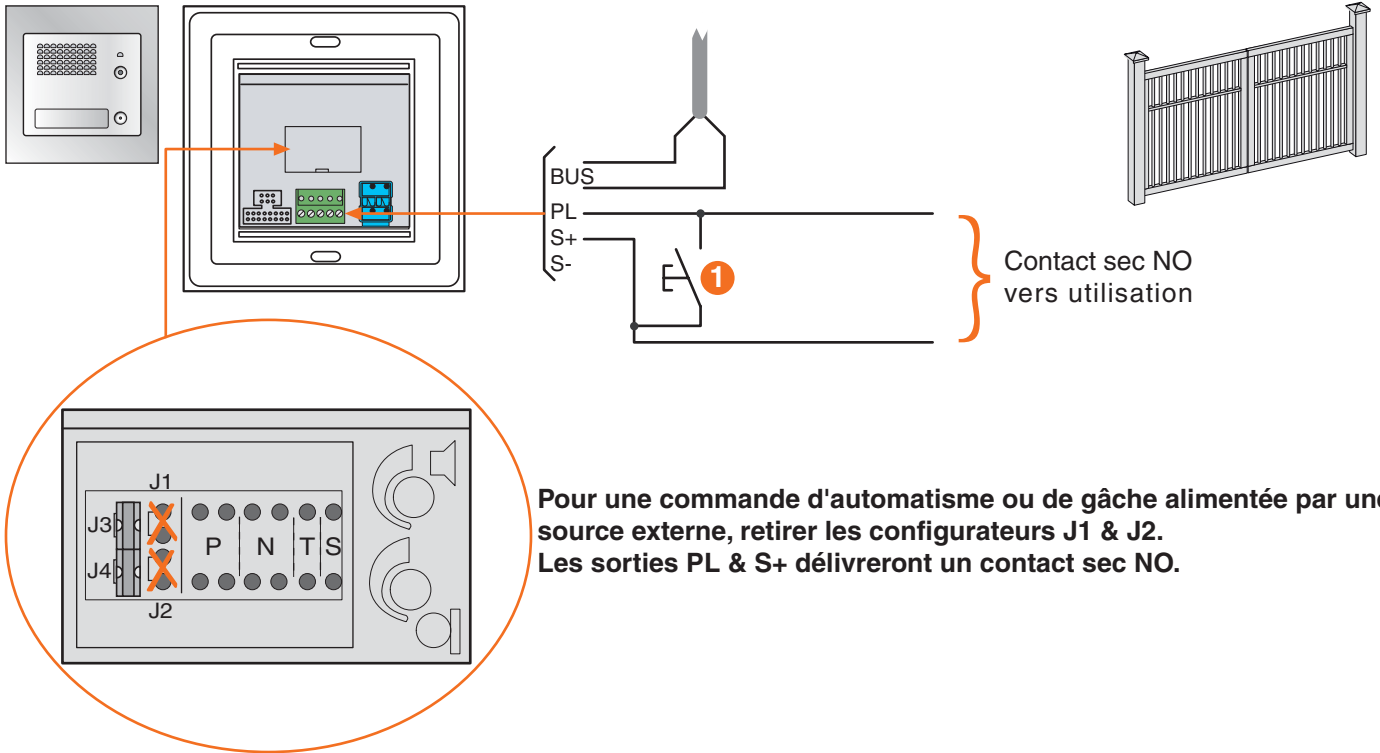

Câblage avec relais de découplage pour commande de ventouse ou gâche électrique à forte consommation (>400 mA).

2 Relais de découplage pour contacts secs.

Réf: 346250

Caractéristiques : 24V - 8A résistif, 24V - 4A inductif.

Pour une alimentation du relais par le Bus 2 fils, laisser les deux configureurs J1 & J2.

! Attention: La liaison BUS doit être tirée dans un câble seul.



Schéma de câblage

Schéma 3 Installation avec commande d'une gâche et d'un automatisme de portail ou autre dispositif

- A** Les cavaliers de configuration sont à commander séparément réf. 306065 (voir page 11 pour détail).
- B** Gâche à émission de courant ou gâche à 2 temps 12Vcc.
- C** Relais auxiliaire 346200 pour commande de portail ou autre dispositifs.
- 1** Bouton poussoir de sortie.

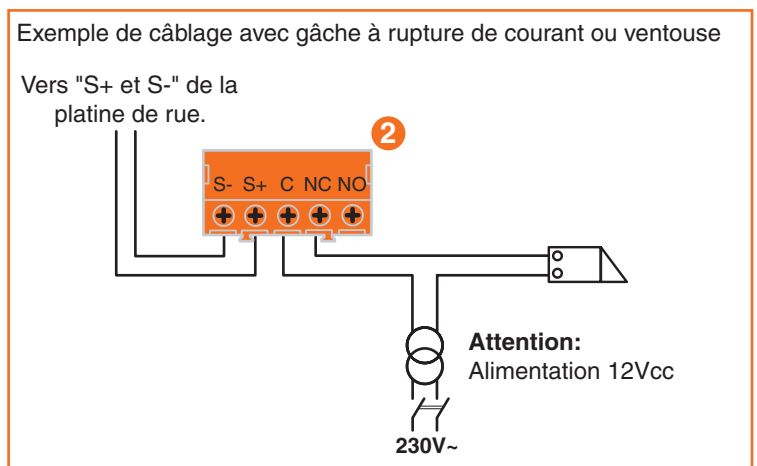
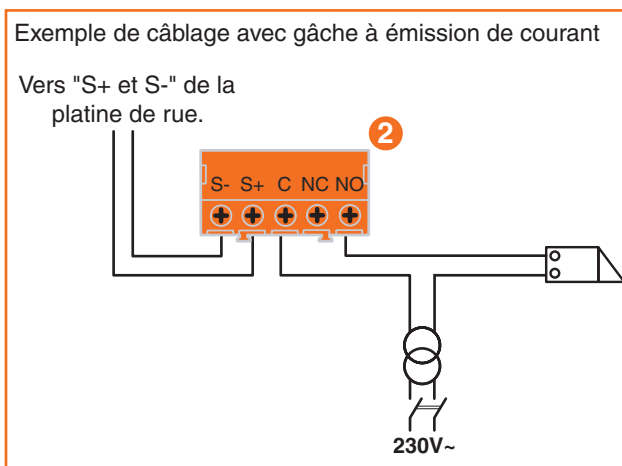
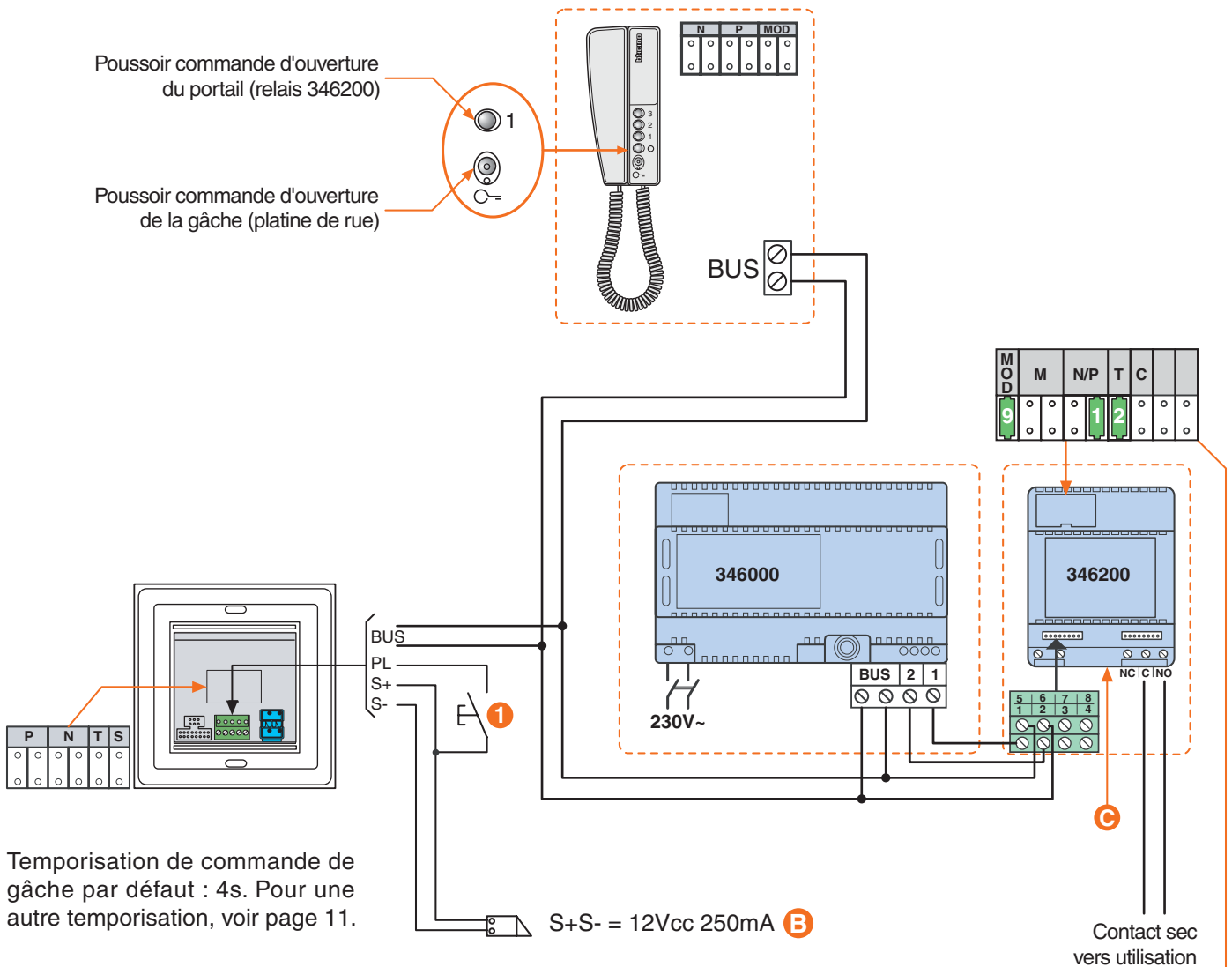

Attention: Couper l'alimentation pendant quelques instants après toute modification de la configuration. (1 Minute)
La liaison BUS doit être tirée dans un câble seul.

T=Temporisation contacts secs du relais

Sans configurateur	1	2	3	4	5	6	7	8	9 ← A
3 min.	1 sec.	3 sec.	6 sec.	10 sec	1 min.	6 min.	10 min.	Fonctionne comme un poussoir	Cycle ON/OFF

Schéma de câblage

Schéma 4 Installation avec plusieurs platines de rue

- A** Configurer la platine de rue avec un cavalier N°9 dans la zone "S".
- B** Configurer les postes intérieurs N°1 à 5 avec respectivement N=1, N=2, N=3, N=4, N=5.
- 1** Bouton poussoir de sortie.

A

Codification des platines de rue	
Platine principale	P=0
1 ^{ère} Platine secondaire	P=1
2 ^{ème} Platine secondaire	P=2
3 ^{ème} Platine secondaire	P=3
4 ^{ème} Platine secondaire	P=4
5 ^{ème} Platine secondaire	P=5
6 ^{ème} Platine secondaire	P=6
7 ^{ème} Platine secondaire	P=7
8 ^{ème} Platine secondaire	P=8

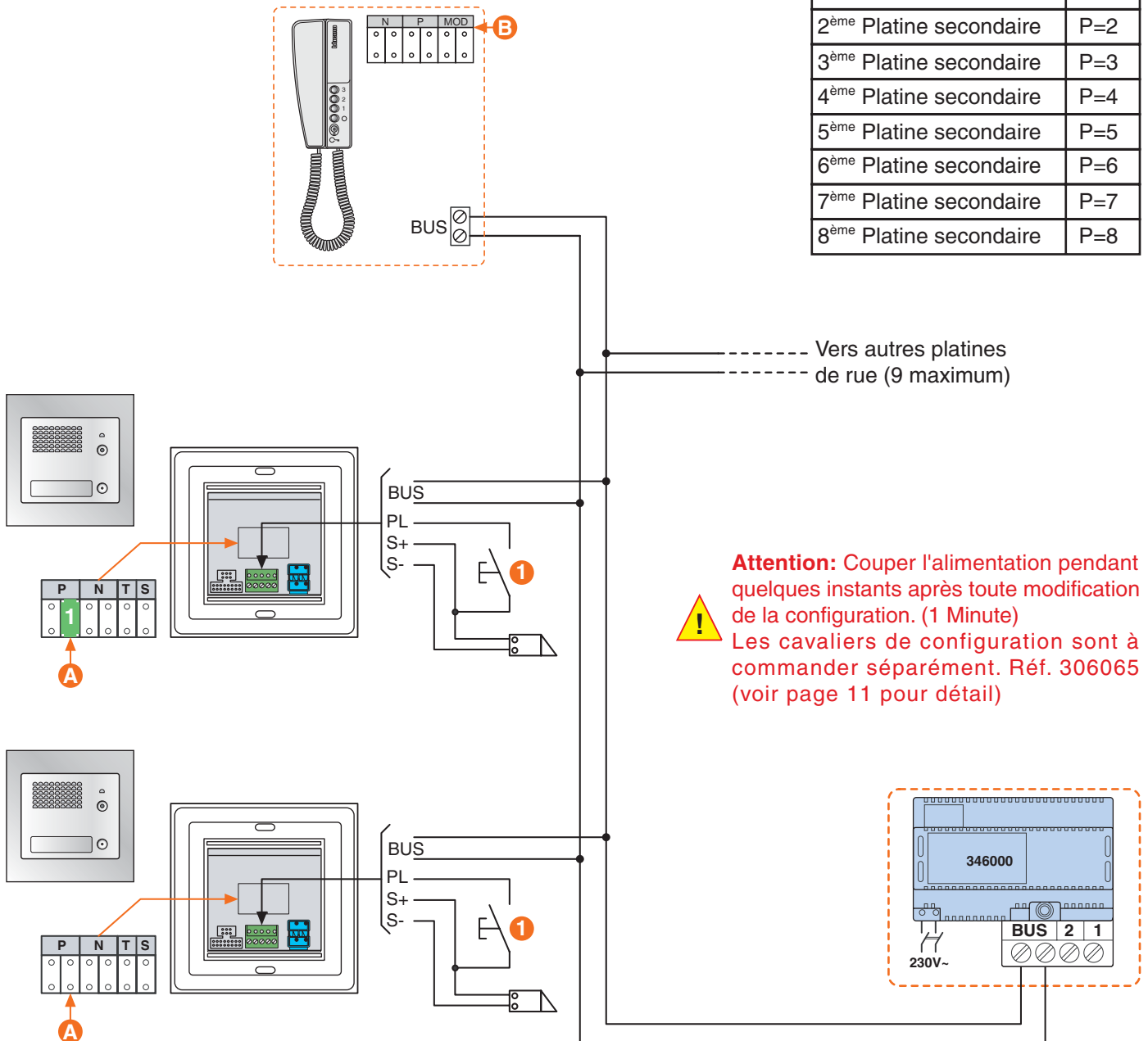

Temporisation de commande de gâche par défaut : 4s. Pour une autre temporisation, voir page 11.

Schéma de câblage

Schéma 5 Installation avec plusieurs postes intérieurs (maxi 5)

- A** Configurer la platine de rue avec un cavalier N°9 dans la zone "S".
- B** Configurer les postes intérieurs N°1 à 5 avec respectivement N=1, N=2, N=3, N=4, N=5.
- 1** Bouton poussoir de sortie.

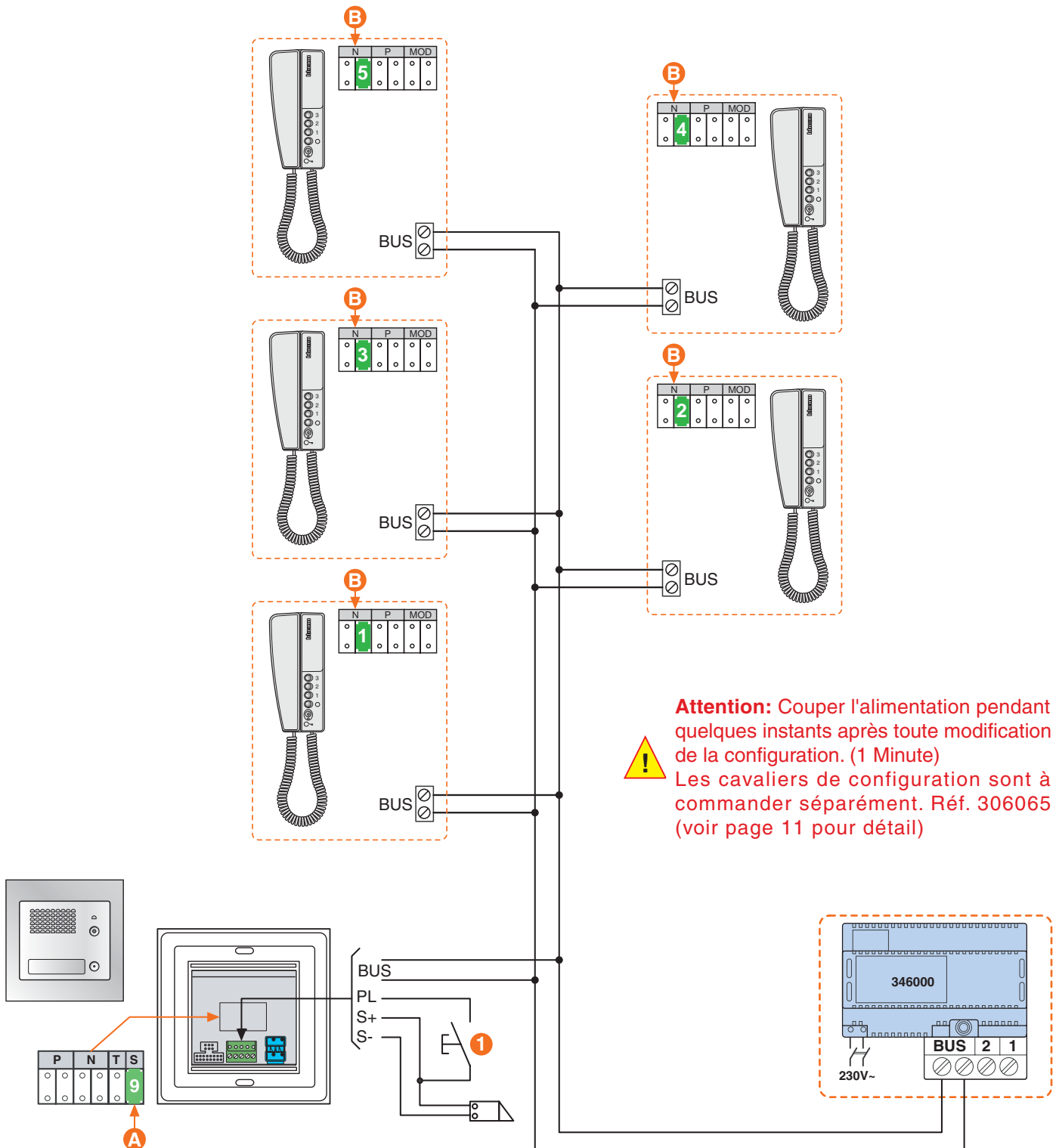

Attention: Couper l'alimentation pendant quelques instants après toute modification de la configuration. (1 Minute)
 Les cavaliers de configuration sont à commander séparément. Réf. 306065 (voir page 11 pour détail)

Temporisation de commande de gâche par défaut : 4s. Pour une autre temporisation, voir page 11.

Schéma de câblage

Schéma 6 Installation avec intercommunication entre postes intérieurs (maxi 5)

- A** Configurer la platine de rue avec un cavalier N°9 dans la zone "S".
- B** Configurer les postes intérieurs N°1 à 5 avec respectivement N=1, N=2, N=3, N=4, N=5. Tous les postes intérieurs doivent être configurés avec MOD=11 pour l'intercommunication.
- 1** Bouton poussoir de sortie.

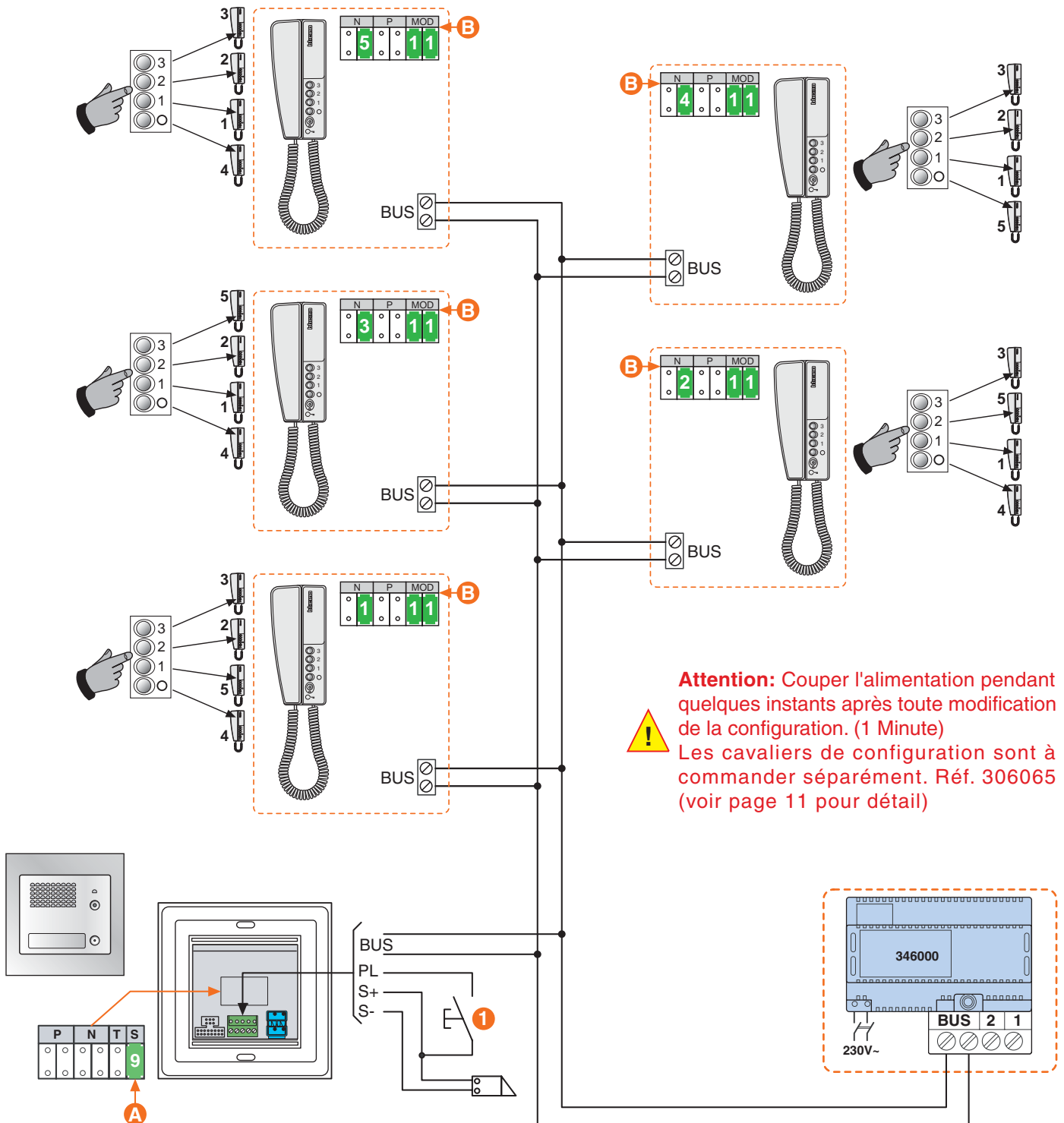

Temporisation de commande de gâche par défaut : 4s. Pour une autre temporisation, voir page 11.

Configuration du système

- Dans une installation basique (avec une platine de rue et un poste intérieur), aucune configuration n'est nécessaire.
- Celle-ci sera obligatoire pour toute extension du système : ajout de postes intérieurs, ajout de platine de rue, ajout de relais...
- La configuration s'effectue avec les configurateurs "cavaliers".



Les cavaliers doivent être commandés séparément. Référence du kit de codification : 306065.

Composition du Kit 306065 : 13 cavaliers N°1, 3 cavaliers N°2, 2 cavaliers N°3, 2 cavaliers N°4, 2 cavaliers N°5, 2 cavaliers N°6, 2 cavaliers N°7, 2 cavaliers N°8, 2 cavaliers N°9 et 2 cavaliers N°0.

Platine de rue :

- La zone de configuration est divisée en 4 parties:

- P= Numéro de platine de rue.

Configurer la 1^{ère} platine de rue supplémentaire avec P=1

Exemple :

P	N	T	S
<input checked="" type="checkbox"/>	<input type="checkbox"/>	<input type="checkbox"/>	<input type="checkbox"/>
<input type="checkbox"/>	<input type="checkbox"/>	<input type="checkbox"/>	<input type="checkbox"/>

Codification des platines de rue	
Platine principale	P=0
1 ^{ère} Platine secondaire	P=1
2 ^{ème} Platine secondaire	P=2
3 ^{ème} Platine secondaire	P=3
4 ^{ème} Platine secondaire	P=4
5 ^{ème} Platine secondaire	P=5
6 ^{ème} Platine secondaire	P=6
7 ^{ème} Platine secondaire	P=7
8 ^{ème} Platine secondaire	P=8

- N= Numéro d'appel.

Cette zone n'a pas à être configurée.

- T= Temporisation du relais de la platine.

Sans configurateur	1	2	3	4	5	6	7
4 sec.	1 sec.	2 sec.	3 sec.	Fonctionne comme un BP	6 sec.	8 sec.	10 sec.

Exemple pour 6 secondes :

P	N	T	S
<input type="checkbox"/>	<input type="checkbox"/>	<input checked="" type="checkbox"/>	<input type="checkbox"/>
<input type="checkbox"/>	<input type="checkbox"/>	<input type="checkbox"/>	<input type="checkbox"/>

- S= Type de signal d'appel

La configuration de "S" détermine la tonalité de l'appel des postes intérieurs.

Il est ainsi possible de différencier les appels provenant de platines de rue différentes.

Configurateur	Sans configurateur	1	2	3
Type de sonnerie	Double tonalité 1200Hz / 600Hz	Double tonalité 1200Hz / 0Hz	Double tonalité 1200Hz / 2400Hz	Simple tonalité 1200Hz



Lors d'une installation avec plusieurs postes intérieurs, il faut configurer la zone "S" avec un cavalier N°9. Exemple :

P	N	T	S
<input type="checkbox"/>	<input type="checkbox"/>	<input type="checkbox"/>	<input checked="" type="checkbox"/>
<input type="checkbox"/>	<input type="checkbox"/>	<input type="checkbox"/>	<input type="checkbox"/>



Attention : Couper l'alimentation pendant quelques instants après toute modification de la configuration. (1 Minute)

Configuration du système

Platine
de rue :

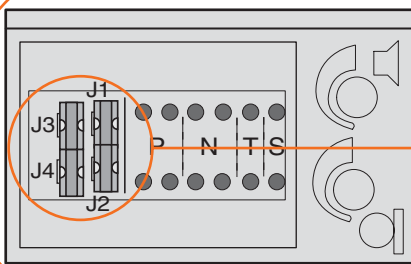
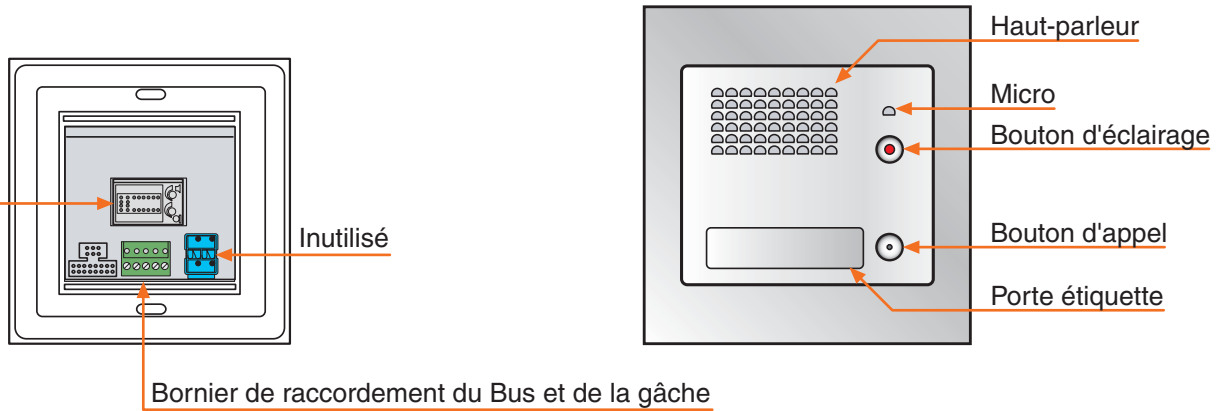

J1 & J2 : Type d'alimentation gâche.

Pour une alimentation de la gâche par le Bus 2 fils, laisser les 2 configurateurs J1 & J2.

Pour une alimentation de la gâche autre que par le Bus 2 fils, retirer les configurateurs J1 & J2. Les sorties PL & S+ délivreront un contact sec NO.

J3: Inutilisé.



Laisser le configurateur en place.

J4: Confirmation d'appel.

Pour avoir la confirmation d'appel à la platine de rue, laisser le configurateur J4. Pour annuler la confirmation d'appel, retirer le configurateur J4.

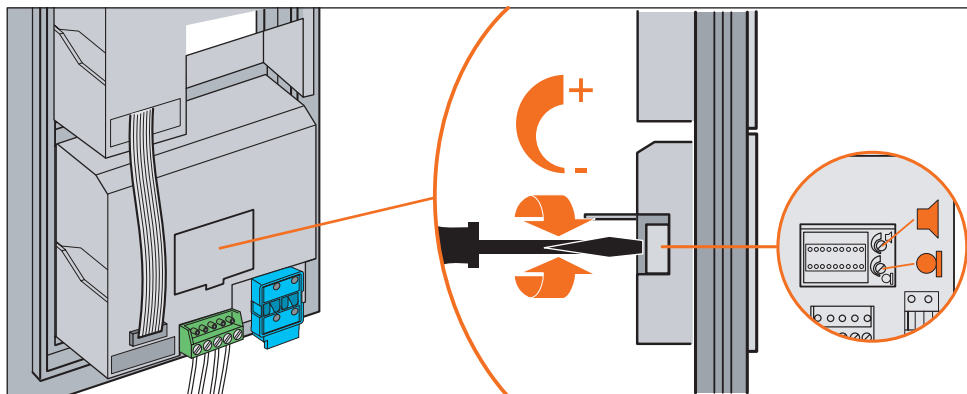
● Réglage du volume



Lors de sifflements (effet de Larsen), réduire d'abord la puissance du micro  , sur le potentiomètre correspondant, à l'aide d'un tournevis, jusqu'à l'obtention d'un niveau satisfaisant. Si le sifflement persiste, régler le potentiomètre du haut-parleur  jusqu'à son élimination.

Si le volume est trop bas, augmenter d'abord la puissance du haut-parleur et éventuellement celle du micro, en considérant qu'une réception claire et sans parasite est préférable à une communication à la limite de l'accrochage (effet de Larsen).

Configuration du système

Poste intérieur :

- La zone de configuration est divisée en 3 parties:

- N= Numéro de poste intérieur.
Configurer avec N=1, N=2, N=3, N=4, N=5 respectivement les postes N°1, N°2, N°3, N°4, N°5 d'une installation multipostes. Exemple pour le poste N°4 :

N	P	MOD
○	○	○
○	○	○
○	○	○
○	○	○
4	○	○

- P= Reprise d'image de la platine de rue.
Cette zone n'a pas à être configurée.
- MOD = Modalité de fonctionnement des boutons poussoirs des postes intérieurs Swing.
La configuration MOD permet d'assigner une fonctionnalité particulière à chaque BP du poste Swing.

Fonctions de base :

- 3 Commande d'éclairage
- 2 Commande direct gâche platine secondaire
- 1 Activation platine extérieure secondaire
- 0 Activation platine extérieure principale

MOD =  (aucun configurateur)

Fonctions intercommunication :

Les BP "O à 3" sont utilisés pour appeler d'autres postes intérieurs.

Tous les postes intérieurs Swing de l'installation (max. 5) doivent être configurés de la manière suivante :

N = 1 à 5 MOD =  (voir schéma 6 page 10)

Fonction profession libérale :

Grâce à cette fonction, un appel de la platine de rue fera sonner le poste Swing (configuré en conséquence) et l'ouverture de la porte sera automatique. Tout poste Swing avec fonction profession libérale doit être

configuré avec : MOD = 

Pour activer ou désactiver le mode, il suffit de maintenir appuyé le BP ouverture de porte pendant une dizaine de secondes, jusqu'à l'indication d'un bip sonore. En mode activé, la led située sur le BP ouverture de porte clignote.

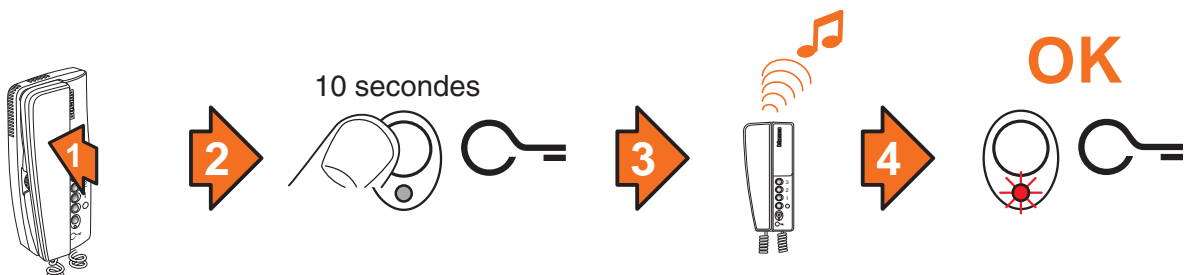

Distances à respecter et type de câble à utiliser

Règles à respecter :

- Poser les câbles d'après les schémas sur lesquels sont indiqués le nombre de câbles à placer et la localisation physique des appareils qui forment l'installation.
- L'alimentation ne doit pas être exposée à des ruissellements ou à des pulvérisations d'eau.
- Ne pas boucher les ouvertures d'aération de l'alimentation.
- Le tableau suivant indique la section minimale des câbles en fonction de la distance entre platine de rue et poste intérieur.
- Monter et brancher les appareils comme indiqué sur les schémas.
- S'assurer que, pendant les opérations d'installation des appareils, l'alimentation ne soit pas raccordée au réseau public.
- Avant d'alimenter l'installation, vérifier que le câblage est correct et s'assurer que la tension du réseau est compatible avec celle de l'alimentation.
- La liaison BUS doit être tirée dans un câble seul et ne doit pas cheminer dans un fourreau qui distribue une tension supérieure à 70V, ceci afin d'éviter des dysfonctionnements dus à des perturbations électro-magnétiques.

● Tableaux des distances en fonction du type de câble:

	ou 0,28mm ² Ø 6/10 ^{ème}	ou 0,5mm ² Ø 8/10 ^{ème} ou Ø 9/10 ^{ème}	ou 1,5mm ²
	Distance A		
	180m	320m	500m
	Distance B		
	200m	290m	500m
	Distance C		
	30m	50m	100m

Variantes

● Installation avec appel porte palière:

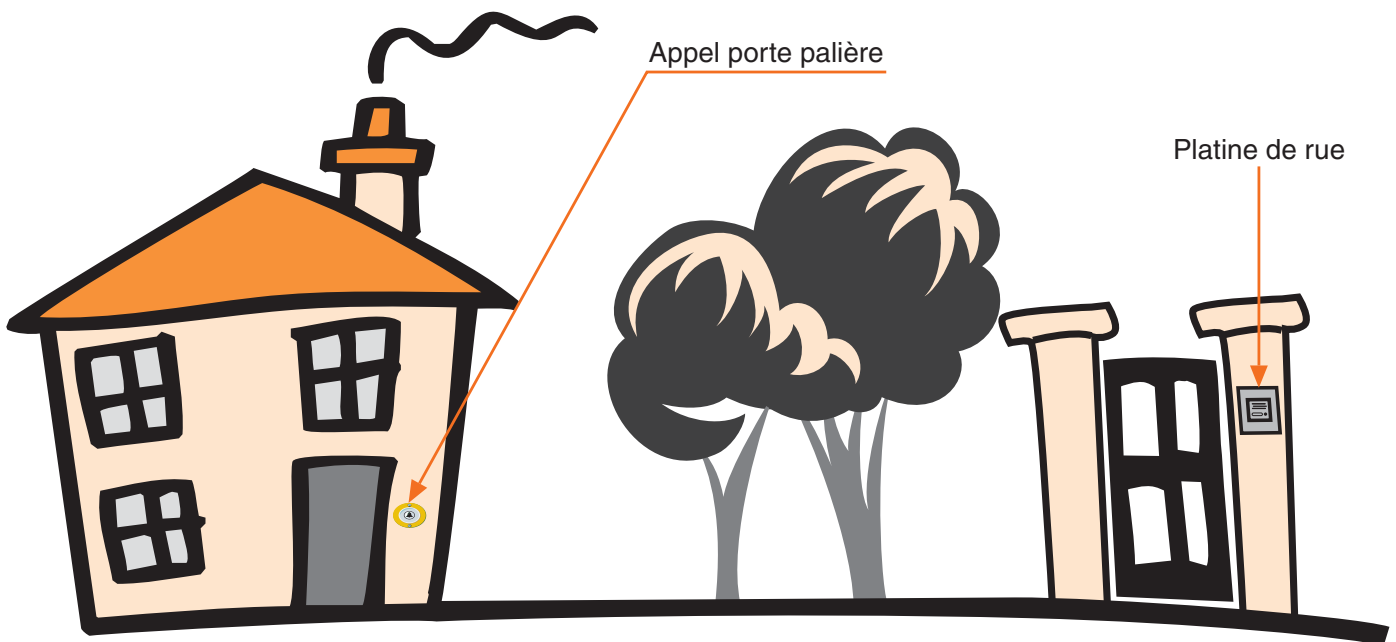
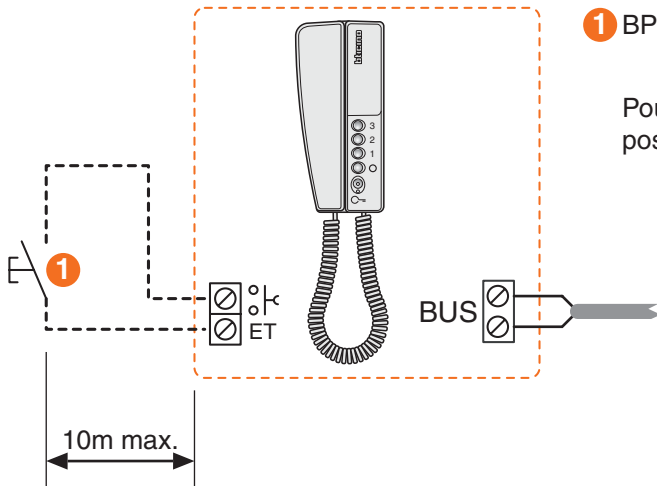

Variantes

● Changement de la sonnerie du poste intérieur

- Un choix de 17 sonneries est disponible.
- Il est possible de différencier les appels :
 - Provenant de la platine de rue principale (S=0)
 - Provenant de la platine de rue secondaire (S=1)
 - Provenant de l'appel porte palière
 - Provenant d'une intercommunication

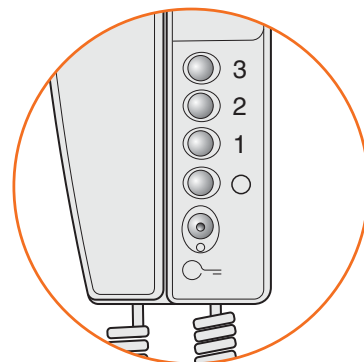

Appel de la platine de rue principale S=0

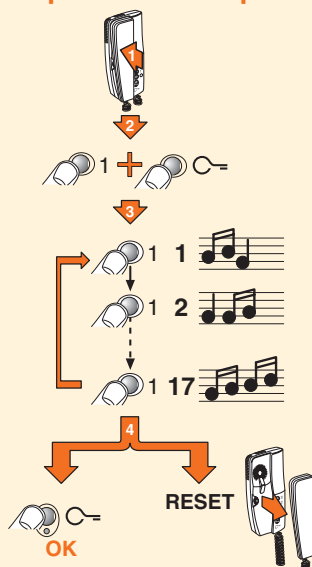

Appel intercom.

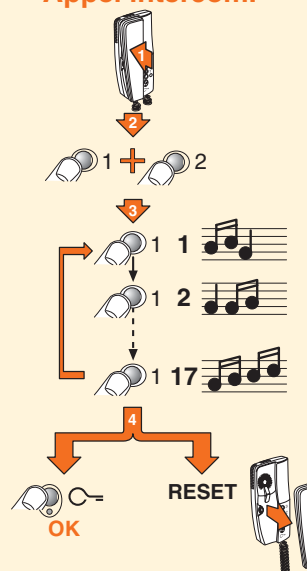

Appel porte palière

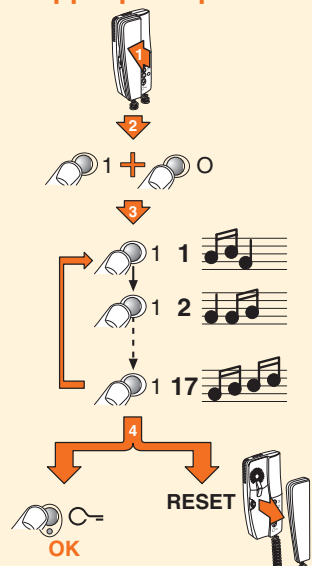

Appel d'une platine de rue secondaire S=0

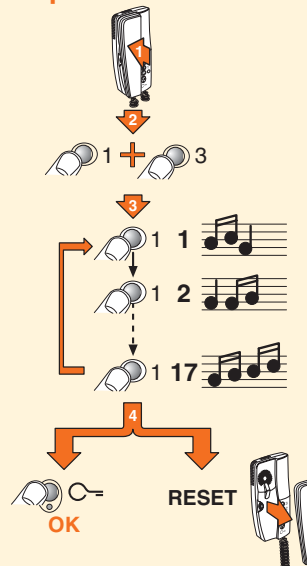

Variantes

- Installation avec sonneries supplémentaires :

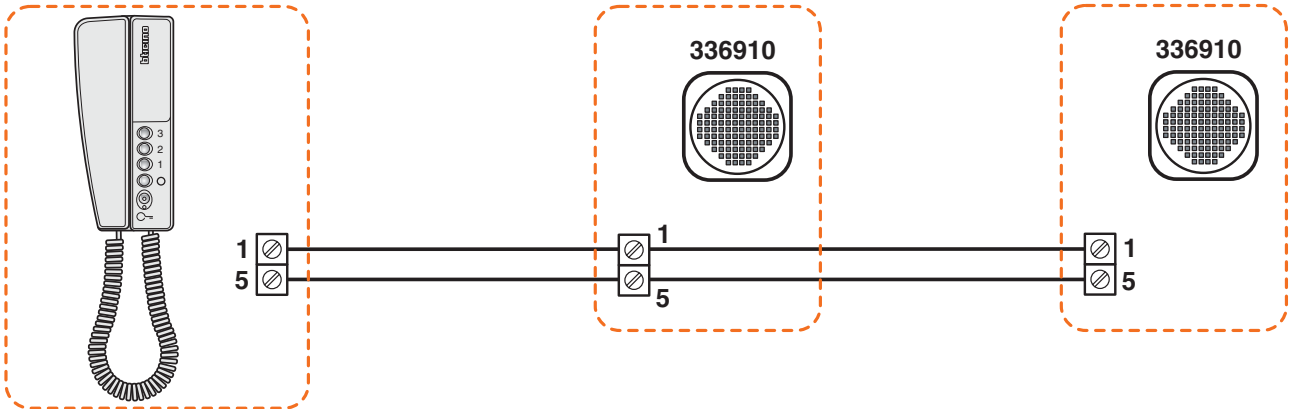

Sur chaque poste intérieur, on peut raccorder **au maximum 2 sonneries** supplémentaires.

- Installation avec sonnerie supplémentaire alimentée séparément :

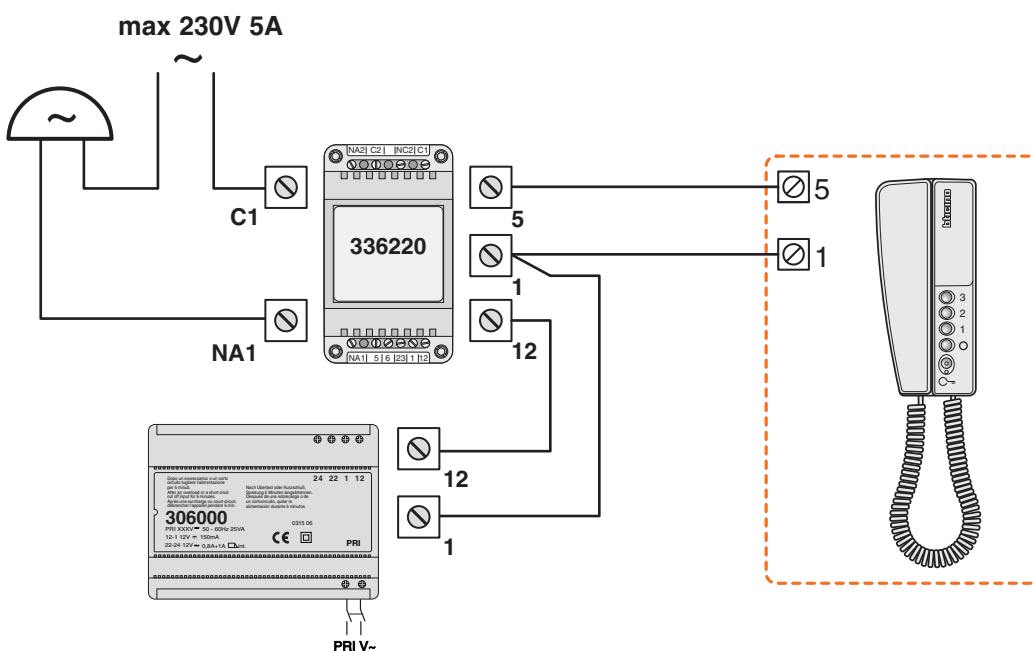

Dépannage

Problème	Solution
Rien ne fonctionne.	Vérifier l'ensemble des connexions, le "BUS" doit avoir une tension de 27Vcc. La connexion du "BUS" sur les appareils n'est pas polarisée.
Pas de phonie mais l'appel fonctionne	Vérifier que les bornes "BUS" soient reliées aux bornes "BUS" de l'alimentation et non aux bornes 1 & 2.
L'installation fonctionne mais il y a un sifflement dans le Haut Parleur.	Régler à la platine de rue la puissance du micro et du Haut-Parleur. Voir page 12.
Le relais 346200 fonctionne en permanence.	Vérifier que la zone "T" soit bien codifiée. (6ème emplacement à partir de la gauche) Couper l'alimentation 346000 pendant 1 minute et remettre l'installation sous tension. Débrancher, si nécessaire, l'entrée bouton poussoir du relais.
L'installation fonctionne mais il n'y a pas d'appel.	Vérifier que la molette du réglage sonnerie ne soit pas en position exclusion d'appel. Voir page 4. Vérifier que les bornes "BUS" soient reliées aux bornes "BUS" de l'alimentation et non aux bornes 1 & 2.
L'installation fonctionne mais les appels sont décalés.	Vérifier que la liaison "BUS" soit câblée avec une seule paire. L'utilisation de paires doublées peut engendrer des dysfonctionnements.



Cofrel

5 rue Jean Nicot

93691 Pantin Cedex

Tél.: 01.48.10.44.00

Fax: 01.48.10.44.44

www.cofrel.fr