

bticino

Audio - kit

Manuale installatore • Installation manual

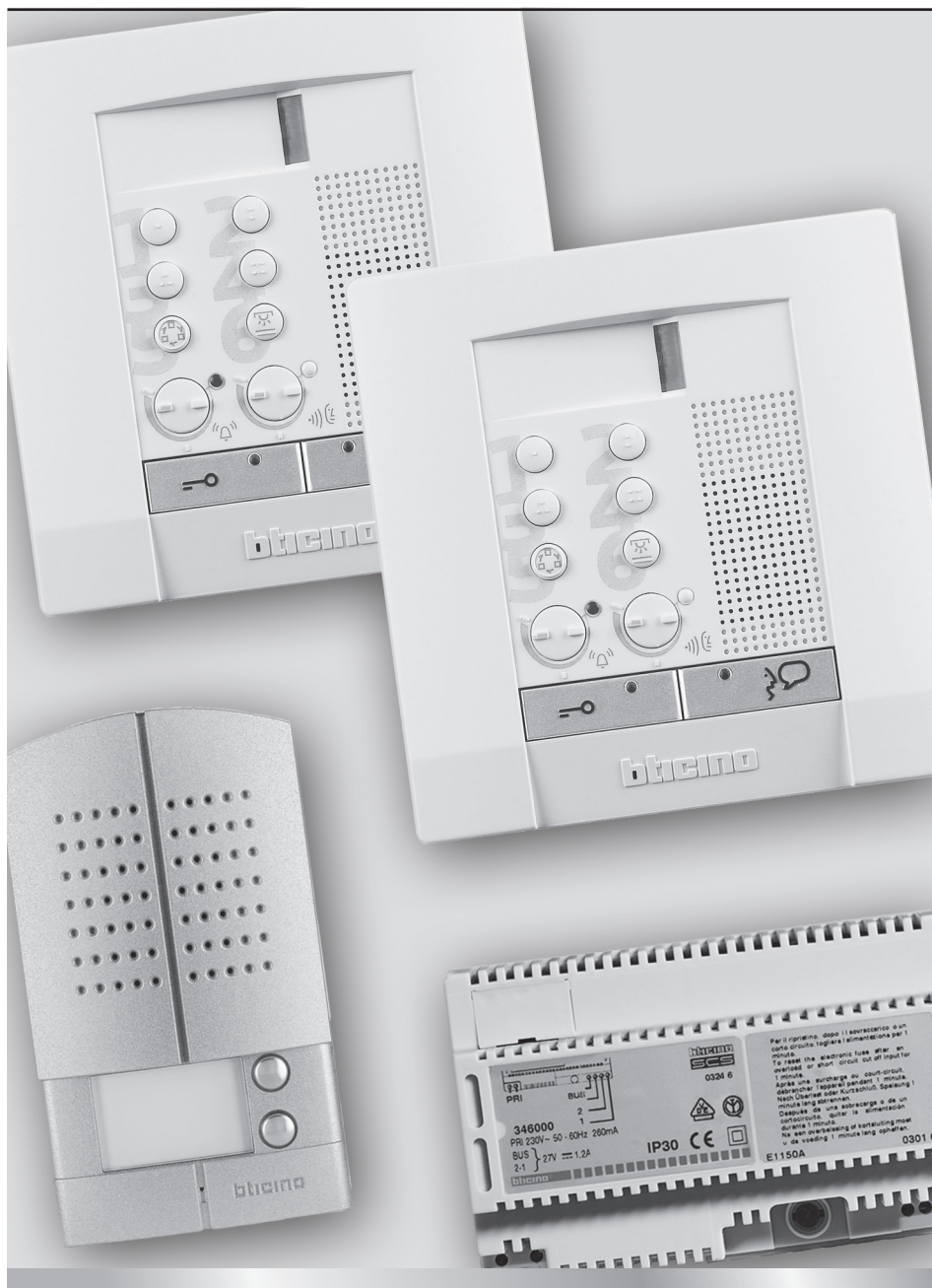

Audio - Kit

- **Vecchio impianto a campanello**

Impianto esistente con 3 fili e sola chiamata.

- **Old system with bell**

Existing system with 3 wires and just call.

- **Ancienne installation a sonnette**

Installation existante à 3 fils et un seul appel.

- **Alte klingelanlage**

Vorhandene 3-Leiter Anlage nur mit Ruffunktion.

- **Vieja instalación con timbre**

Instalación existente con 3 hilos y una llamada.

- **Oude deurbelinstallatie**

Bestaande 3-aderige installatie met alleen een oproepfunctie.

- **Antiga instalação em campainha**

Instalação existente com 3 fios e somente chamada.

- **Παλιό σύστημα με κουδούνι**

Παρόν σύστημα με 3 καλώδια και μιας κλήσης

- **Старая система со звонком**

Существующая система с 3 проводами и вызовом.

- **Eski zil sistemi**

3 kablo ve sadece arama ile donatılmış halihazırda mevcut sistem.

- **Stara instalacja z dzwonkiem**

Istniejąca instalacja dzwinkowa na 3 przewodach.

• المنظومة القديمة المزودة بجرس

المنظومة الموجودة ذات 3 أسلاك وجهاز اتصال واحد.

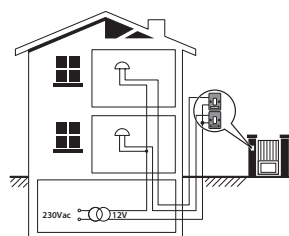

- **Nuovo impianto citofonico**

Impianto realizzato senza modifiche ai 2 fili esistenti: chiamata, citofono e serratura.

- **New door entry system**

System made without modifications to the 2 existing wires; call, door entry and electric door lock.

- **Nouvelle installation phonique**

Installation réalisée sans modifications sur les 2 fils existants: appel, phone, et serrure électrique.

- **Neue haustelefonanlage**

Anlage ohne Änderungen an den vorhandenen 2 Leiter: Ruffunktion, haustelefon und elektrischer Schloss.

- **Nueva instalación interfónica**

Instalación realizada sin las modificaciones a los 2 hilos existentes: llamada, interfono y cerradura eléctrica.

- **Nieuwe deurtelefooninstallatie**

Installatie aangelegd zonder wijzigingen aan de 2 bestaande aders: oproep, deurtelefoon en elektrisch deurslot.

- **Nova instalação do intercomunicador**

Instalação realizada sem modificar os 2 fios existentes: chamada, intercomunicador e fechadura eléctrica.

- **Νέο σύστημα ενδοεπικοινωνίας**

Κατασκευή συστήματος χωρίς μετατροπές στα 2 υπάρχοντα καλώδια: κλήση, ενδοεπικοινωνία και κλειδαριά.

- **Новая домофонная система**

Система, реализованная без изменения 2 существующих проводов: вызов, домофон и замок.

- **Yeni dahili ünite sistemi**

Halihazırda mevcut 2 kabloda değişiklik yapılmadan gerçekleştirilmiş sistem: Arama, dahili ünite ve kilitleme.

- **Nowa instalacja domofonowa**

Instalacja wykorzystująca 2 istniejące przewody – wywołanie, domofon, otwarcie drzwi.

• منظومة الاتصال الداخلي الجديدة

منظومة تمت دون حدوث تعديلات بزوج الأسلاك الموجودة:

جهاز الاتصال ووحدة الاتصال الداخلي وقفل الباب.

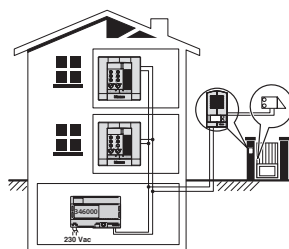

bticino

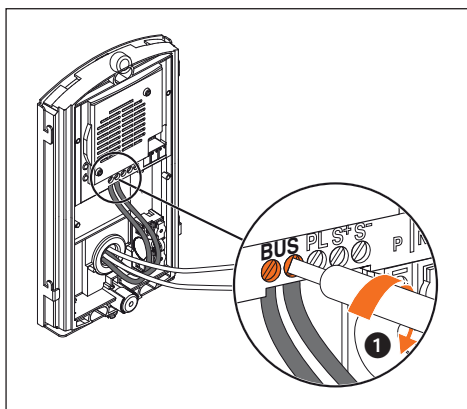
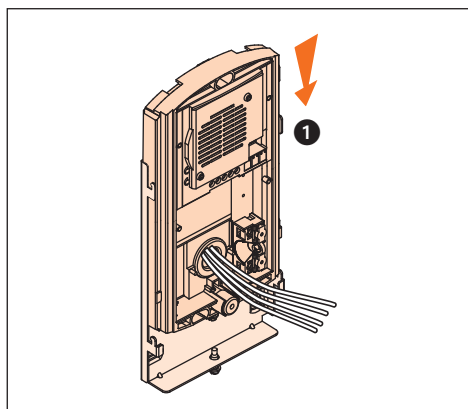
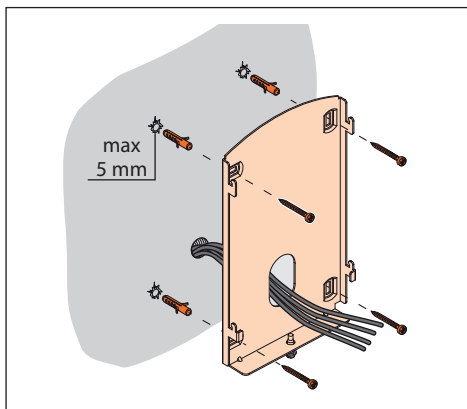
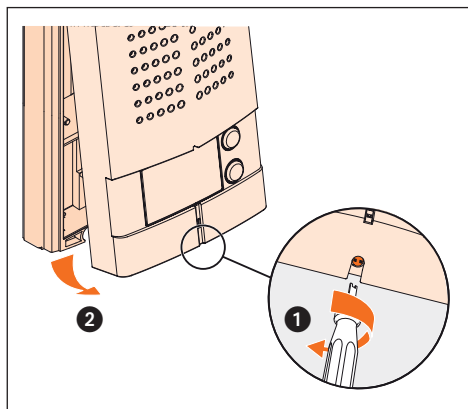
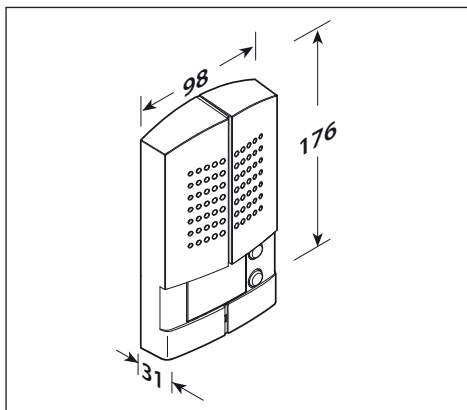
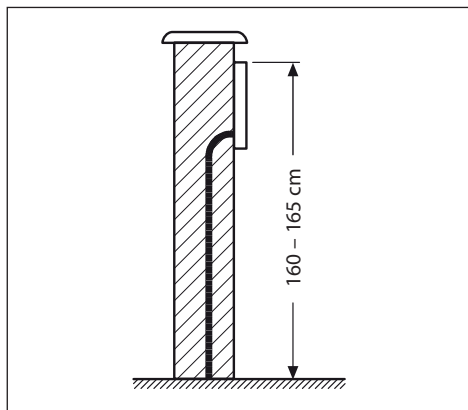

Audio - Kit

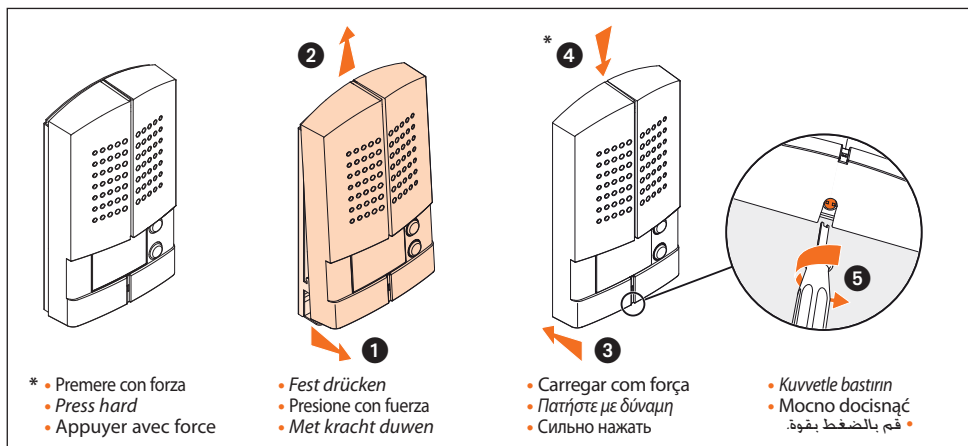
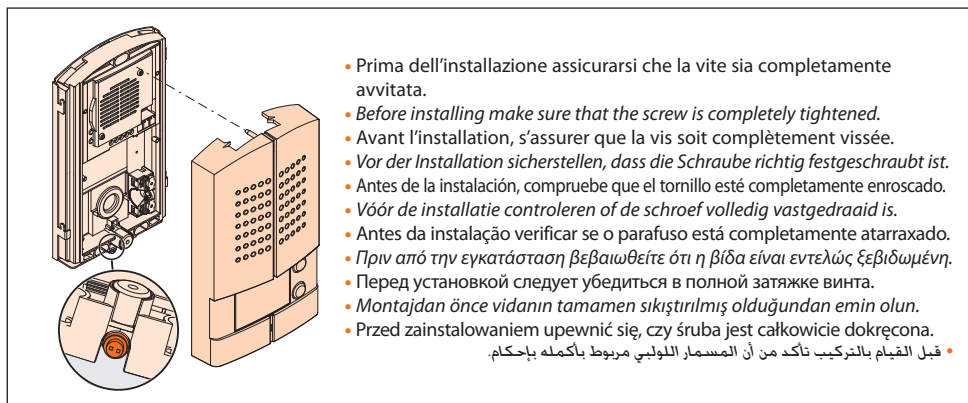
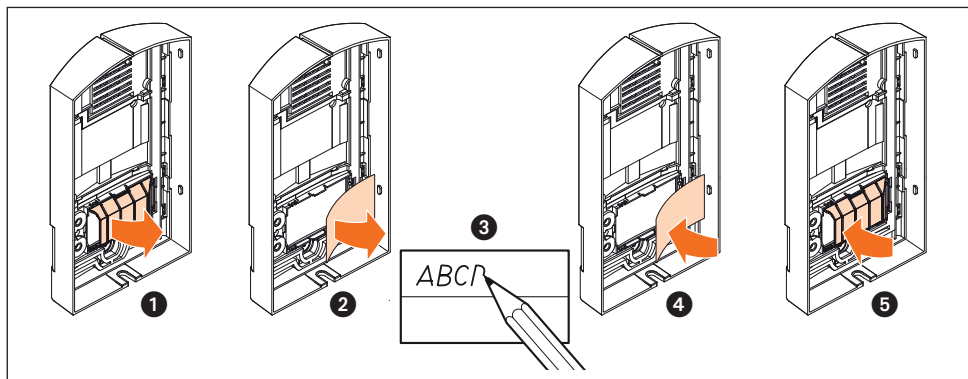



- Installazione del posto interno • *Handset installation* • Installation du poste interne • *Installation der Hausstation* • Instalación de la unidad interior • *Installatie van het intern punt* • Instalação da unidade interna • *Εγκατάσταση της εσωτερικής θέσης* • Установка внутреннего блока • *Dahili ünite kurma* • Instalacja miejsca wewnętrznego
- التركيب في الأماكن الداخلية

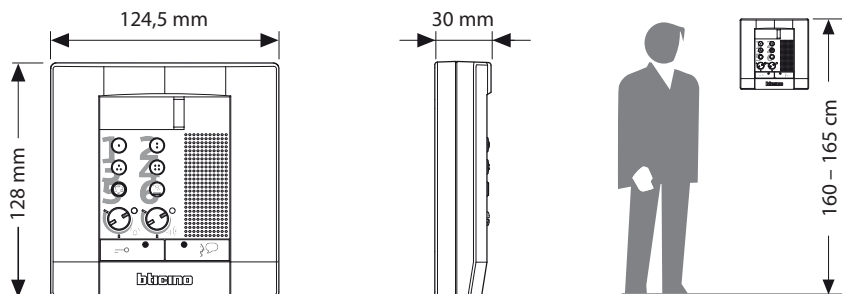

- Altezza consigliata salvo diversa normativa vigente
 - *Recommended height, unless different regulations are specified*
 - Hauteur conseillée sauf autre norme en vigueur
 - *Empfohlene Höhe falls die gesetzlichen Vorschriften nichts anderes vorschreiben*
 - Altura recomendada salvo normativa vigente diferente
 - *Aanbevolen hoogte behoudens andere normen in voege*
 - Altura aconselhada a não ser se a norma em vigor for diferente
 - *Συνιστούμενο ύψος πλην διαφορετικής ισχύουσας νομοθεσίας*
 - *Рекомендуемая высота, если нет других норматив-ных предписаний*
 - *Yürürlükteki kanunlarca farklı şekilde belirlenenler hariç olarak, tavsiye edilen yükseklik*
 - *Zalecana wysokość z zastrzeżeniem innych obowiązujących przepisów*
- الارتفاع المنصوح به، باستثناء إذا ما كانت هنالك قوانين سارية المفعول تنص على غير ذلك

Audio - Kit

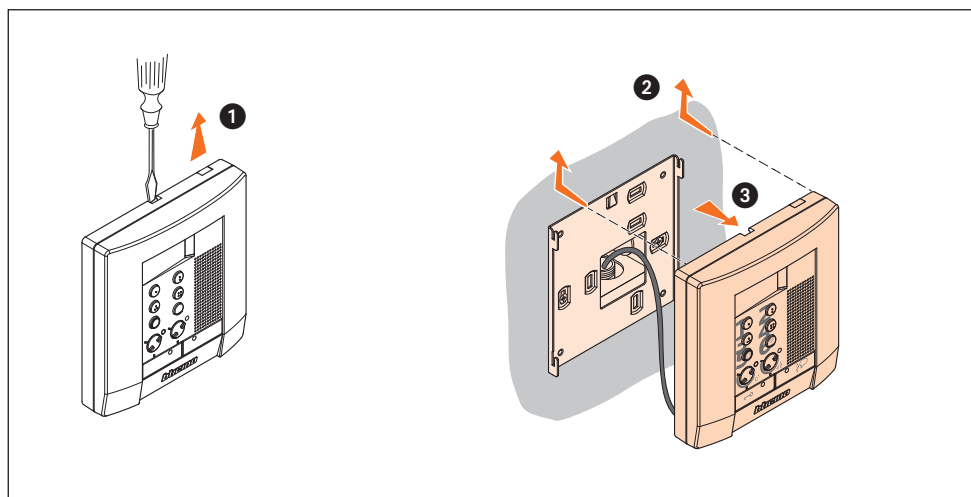
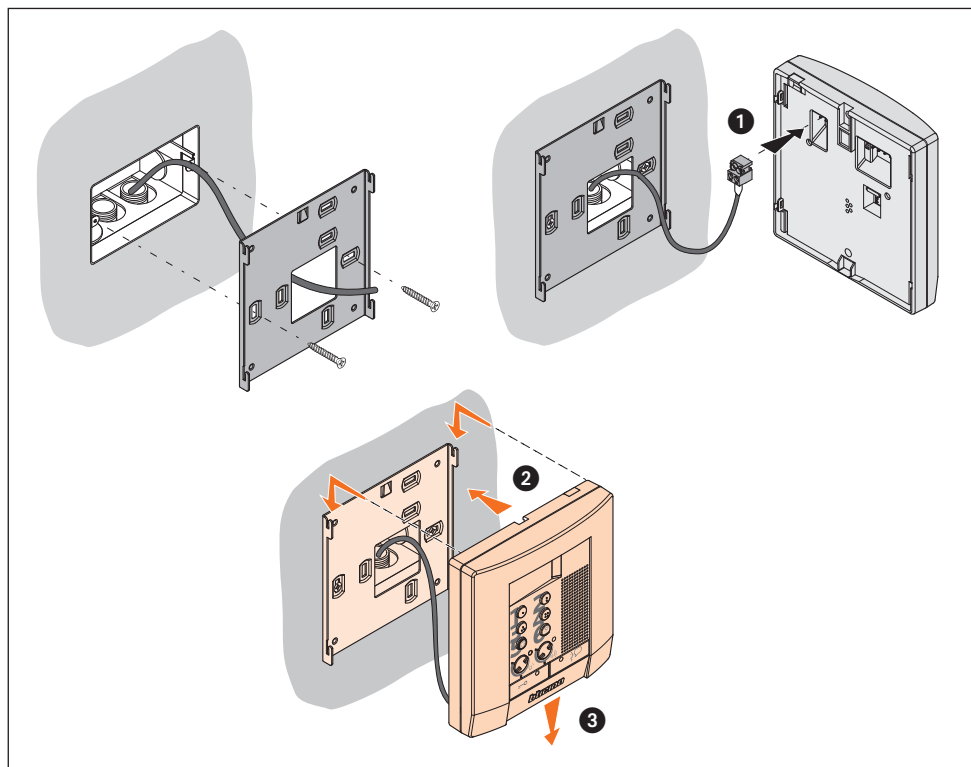

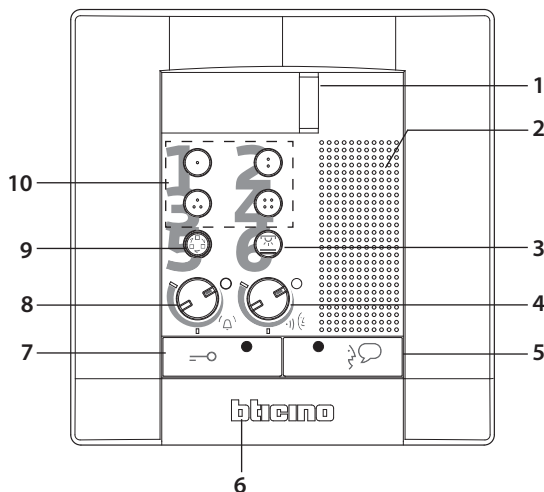

- | | | |
|---|---|--|
| <p>1 • Led di segnalazione chiamata</p> <ul style="list-style-type: none"> • <i>Call signal LEDs</i> • Voyants de signal d'appel • <i>Meldeleuchte für Ruf</i> • Leds de señalización llamada • <i>Led van signalering oproep</i> • Indicador de sinalização de chamada • <i>Led επισήμανσης κλήσης</i> • Светодиод индикации вызова • <i>Arama sinyal ledi</i> • Dioda sygnalizacyjna wywołania • المؤشر الضوئي لتنبيه المكالمة | <p>2 • Altoparlante</p> <ul style="list-style-type: none"> • <i>Loudspeaker</i> • Haut-parleur • <i>Lautsprecher</i> • Altavoz • <i>Luidspreker</i> • Altifalante • <i>Ηχείου</i> • Громкоговорители • <i>Hörlär</i> • Głośnik • مكبر الصوت | <p>3 • Accensione luci scale</p> <ul style="list-style-type: none"> • <i>Switching on staircase lights</i> • Allumage lumière escaliers • <i>Treppenlicht einschalten</i> • Encendido de la luz de la escalera • <i>Inschakeling lichten trapzaal</i> • Ligação das luzes escadas • <i>Αναμμα φώτων σκάλας</i> • Включение света на лестницах • <i>Merdiven ışıklarının yakılması</i> • Włączenie światła na klatce schodowej • إضاءة مصباح السلم |
| <p>4 • Volume (altoparlante)</p> <ul style="list-style-type: none"> • <i>Volume (Loudspeaker)</i> • Volume (haut-parleur) • <i>Lautstärke (Lautsprecher)</i> • Volumen (Altavoz) • <i>Volume (Luidspreker)</i> • Volume (Altifalante) • <i>Ένταση (ηχείου)</i> • Звук (громкоговорители) • <i>Ses yüksekliği (hörlär)</i> • Natężenie dźwięku (głośnik) • مستوى الصوت (مكبر الصوت) | <p>5 • Tasto di connessione + Led</p> <ul style="list-style-type: none"> • <i>Connection key + Led</i> • Touche de connexion + Led • <i>Schalttaste + Led</i> • Tecla de conexión + Led • <i>Toets aansluiting + Led</i> • Tecla de conexão + Led • <i>Πλήκτρο σύνδεσης + Led</i> • Кнопка подключения + Светодиод • <i>Bağlantı tuşu + Led</i> • Klawisz łączący + Led • زر التوصيل + المؤشر الضوئي | <p>6 • Microfono</p> <ul style="list-style-type: none"> • <i>Microphone</i> • Micro • <i>Mikrofon</i> • Micrófono • <i>Microfoon</i> • Microfone • <i>Μικρόφωνο</i> • Микрофон • <i>Mikrofon</i> • Mikrofon • الميكروفون |

Audio - Kit

7 • Tasto serratura + Led

- *Door lock key + Led*
- Touche serrure + Led
- *Schlosstaste + Led*
- Tecla cerradura + Led
- *Toets slot + Led*
- Tecla da fechadura + Led
- *Πλήκτρο κλειδαριάς + Led*
- Кнопка замка + Светодиод
- *Kilit tuşu + Led*
- Klawisz zamka+ Led

• زر قفل الباب + المؤشر الضوئي

8 • Regolazione suoneria ed esclusione

- *Bell adjustment and exclusion*
- Réglage sonnerie et exclusion
- *Ruflautstärkereglung und Rufabschaltung*
- Ajuste timbre y deshabilitación
- *Afstelling en uitschakeling bel*
- Regulação campainha e exclusão
- *Ρύθμιση κουδουνιού και Αποκλεισμός*
- Регулирование мелодии звонка и Отключение
- *Alarm ayarlama ve hariç bırakma*
- Regulacja głośności sygnału/ wyłączenie

• ضبط الجرس وإيقاف تشغيله

9 • Accensione posto esterno/ciclamento

- *Switching on entrance panel/cycling*
- Allumage poste externe/cyclage
- *Einschalten einer Türstation/Taktierung*
- Encendido de la placa exterior/visualización cíclica de telecámaras
- *Inschakeling extern punt/cyclusopvolging*
- Ligaçao unidade externa/mudança cíclica
- *Άναμμα εξωτερικής θέσης/έναρξης κύκλου*
- Включение наружной точки / циклирование
- *Diş ünite/periyojik işletme çalıştırılması*
- Włączenie miejsca zewnętrzznego/ przewijania

• تشغيل لوحة المدخل / تدوير الكاميرات

10 • Pulsanti programmabili

- *Programmable pushbuttons*
- Touches programmables
- *Programmierbare Tasten*
- Pulsadores programables
- *Programmeerbare drukknoppen*
- Botões programáveis
- *Προγραμματιζόμενα κουμπιά*
- Программируемые кнопки
- *Programlanabilir butonlar*
- Przyciski programowalne

• أزرار ضاغطة قابلة للبرمجة

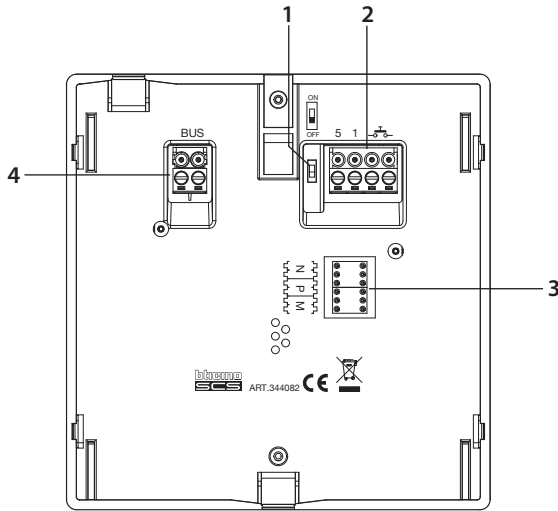

- 1 • Spostare su ON solo nell'ultimo citofono della tratta di ogni appartamento e di ogni montante.
- Move to ON only in the last internal unit of the stretch of each apartment or each riser.
 - Déplacer sur ON (MARCHE) seulement dans le dernier phone du parcours de chaque appartement ou de chaque colonne montante.
 - Bei der letzten Hausstation ist der Schalter auf ON zu stellen.
 - Mueva a ON sólo el último interfono de la trama de cada departamento o de cada montante.
 - Zet slechts de laatste beeld-telefoon van iedere appartementlijn verdiepingslijn op ON.
 - Desloque sobre ON somente no último intercomunicador do trecho de cada apartamento ou de cada montante.
 - Μετακινήστε στο ON μόνο στην τελευταία μονάδα του τομέα για κάθε διαμέρισμα και σε κάθε παραστάτη
 - Установить в позицию ON только в последнем домофоне отрезка каждой квартиры и каждой стойки
 - Sadece her daire veya her dikme hattının son dahili ünitesinde ON üzerine getirin
 - Ustawić w p ozycji ON tylko w ostatnim domofon w obrębie pionu lub linii w mieszkaniu.
- قم بالانتقال إلى وضع التشغيل "ON" فقط في آخر وحدة اتصال داخلي في امتداد كل شقة أو كل علبة تركيب.

Audio - Kit

2 • Morsetti di collegamento per funzioni aggiuntive

- *Connection terminals for additional functions*
- Bornes de branchement pour fonctions supplémentaires
- *Anschlussklemmen für zusätzliche Funktionen*
- Bornes de conexión para funciones adicionales
- *Klemmen van verbinding voor bijkomende functies*
- Bornes de conexão para funções adicionais
- *Ακροδέκτες σύνδεσης για πρόσθετες λειτουργίες*
- Соединительные выводы для дополнительных функций
- *İlave işlevler için bağlantı terminalleri*
- *Zacisk łączący funkcji dodatkowych*
- *نهايات توصيل طرفية لخواص إضافية*

4 • Morsetto per collegamento al BUS

- *BUS connection terminal*
- Borne de branchement au BUS
- *Klemme für den BUS-Anschluss*
- Borne de conexión al BUS
- *Klem voor de verbinding met de BUS*
- Borne para conexão com o BUS
- *Ακροδέκτης για σύνδεση σε BUS*
- Вывод для подключения к шине (BUS)
- *BUS bağlantısı için terminal*
- *Zacisk połączenia do BUS*
- *نهاية طرفية للتوصيل بـ BUS*

3 • Sede dei configuratori

- *Configurator seat*
- Logement configurateurs
- *Sitz der Konfiguratoren*
- Alojamiento configuradores
- *Alojamento configurador*
- Plaats van de configuratiemodules
- *Έδρα διαρυθμιστών*
- *Гнездо конструкторов*
- *Konfigüratörler yuvası*
- *Gniazdo konfiguratorów*
- *موضع عناصر الإعداد*



• **Attenzione:** il citofono deve rispettare le seguenti regole installative:

- deve essere installato solo in ambienti interni
- non deve essere esposto a stillicidio o a spruzzi d'acqua
- non ostruire le aperture di ventilazione
- deve essere usato unicamente su sistemi 2 fili SCS BTicino.

Ogni uso improprio dell'articolo può comprometterne le caratteristiche di sicurezza.

• **Caution:** the internal unit must respect the following installation rules:

- it must only be installed indoors
- it must not be exposed to water drops or splashes
- do not block the ventilation openings
- it must be used only on SCS BTicino 2-wire systems.

An improper use of the item can compromise its safety features.

• **Attention:** le phone doit respecter les règles d'installation suivantes:

- il doit être monté seulement à l'intérieur
- il ne doit pas être exposé à des suintements ou à des éclaboussures
- ne pas boucher les ouvertures d'aération
- il doit être utilisé uniquement sur des systèmes 2 fils SCS BTicino.

Tout usage impropre de la référence peut compromettre les caractéristiques de sécurité.

• **Achtung:** die Hausstation muss unter Beachtung folgender Regeln installiert werden:

- es darf nur im Inneren installiert werden
- es darf nicht Wassertropfen oder-spritzer ausgesetzt werden.
- Belüftungsschlitze nicht verstopfen
- Es darf nur mit "2-Draht-Bus-System" der SCS BTicino verwendet werden.

Jeder ungeeigneter Gebrauch des Geräts kann seine Sicherheitseigenschaften beeinträchtigen.

• **Atención:** el interfono debe respetar las siguientes normas de instalación:

- se debe instalar sólo al cubierto
- no debe estar expuesto a goteo o salpicones de agua
- no tape las aberturas de ventilación
- se debe utilizar exclusivamente en sistemas 2 hilos SCS BTicino.

Cualquier uso impropio del artículo puede comprometer sus características de seguridad.

• **Let op:** Bij de installatie van de telefoon moet men de volgende voorschriften in acht nemen:

- binnenshuis installeren
- niet aan waterdruppels en -stralen blootstellen
- de ventilatieopeningen niet versperren
- uitsluitend in 2-dradige SCS BTicino systemen installeren.

Leder oneigenlijk gebruik kan de veiligheid van het product schaden.

- Schema base (369211) • Basic diagram (369211) • Schéma de base (369211)
- Übersichtszeichnung (369211) • Esquema básico (369211) • Basis schema (369211)
- Esquema de base (369211) • Βασικό διάγραμμα (369211) • Базовая схема (369211)
- Standart şema (369211) • Schemat podstawowy (369211)
- الرسم التخطيطي الأساسي (369211)

- B=
- Chiamata al piano
 - Floor call
 - Appel à l'étage
 - Etagenruf
 - Llamada al piso
 - Oproep aan verdieping
 - Chamada ao piso
 - Κλήση στον όροφο
 - Звонок на этаж
 - Katta arama
 - Dzwonek przy drzwiach
 - المكالمة في الطابق

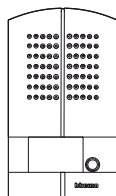
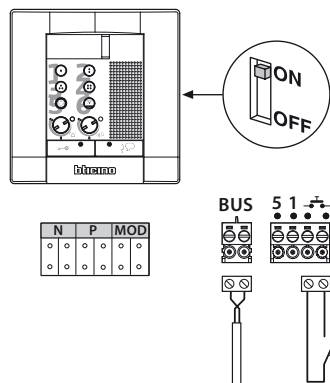

P	N	T	S
o	o	o	o
o	o	o	o

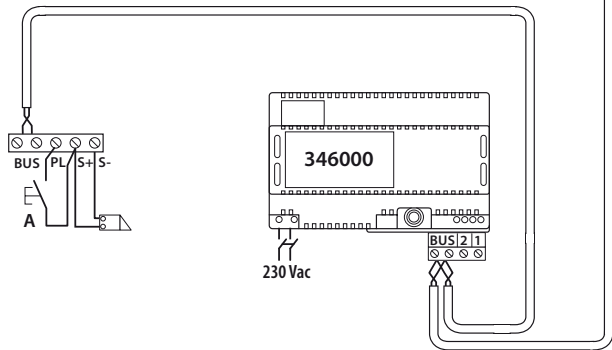

- A=
- Pulsante apertura serratura
 - Door lock pushbutton
 - Poussoir d'ouverture serrure
 - Schalter Türöffner
 - Pulsador apertura cerradura
 - Drukknop opening
 - Botão para abertura do trinco
 - Πλήκτρο ανοίγματος κλειδαριάς
 - Кнопка открытия замка
 - kilit açma butonu
 - Przycisk otwarcia zamka drzwi
 - زر فتح وحدة الإغلاق
 - S+ S- = 18 V; 4 A impulsivi; 250 mA mantenimiento (30 Ω max);
 - S+ S- = 18 V; 4 A impulsiva; 250 mA holding current (30 Ω max)
 - S+ S- = 18 V; 4 A impulsifs; 250 mA entretien (30 Ω max)
 - S+ S- = 18 V; 4 A impulsstrom; 250 mA Haltestrom (30 Ω max)
 - S+ S- = 18 V; 4 A impulsivos; 250 mA mantenimiento (30 Ω max)
 - S+ S- = 18 V; 4 A impulsief; 250 mA onderhoud (30 Ω max)
 - S+ S- = 18 V; 4 A instantâneos; 250 mA continuos (30 Ω max)
 - S+ S- = 18 V; 4 A παλμικά; 250 mA διατήρησης (30 Ω max)
 - S+ S- = 18 V; 4 A импульсные; 250 mA поддержание (30 Ω макс.)
 - S+ S- = 18 V; 4 A empülsiyonlu; 250 mA muhafaza (30 Ω max)
 - S+ S- = 18 V; 4 A impuls; 250 mA podtrzymanie (maks. 30 Ω)
 - S+ S- = 18 V; 4 A أمبير متردد - 250 مللي أمبير ثابت (30Ω بحد أقصى)

Audio - Kit

- **Schema base (369221) • Basic diagram (369221) • Schéma de base (369221)**
- **Übersichtszeichnung (369221) • Esquema básico (369221) • Basis schema (369221)**
- **Esquema de base (369221) • Βασικό διάγραμμα (369221) • Базовая схема (369221) • Standart şema (369221) • Schemat podstawowy (369221)**
- **الرسم التخطيطي الأساسي (369221)**

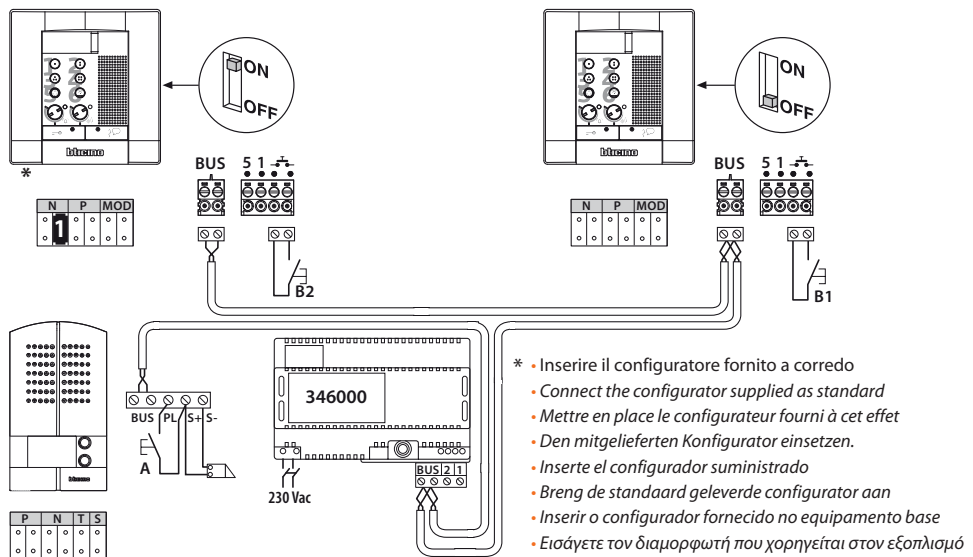

- * Inserire il configuratore fornito a corredo
- Connect the configurator supplied as standard
- Mettre en place le configurateur fourni à cet effet
- Den mitgelieferten Konfigurator einsetzen.
- Inserte el configurador suministrado
- Breng de standaard geleverde configurator aan
- Inserir o configurador fornecido no equipamento base
- Εισάγετε τον διαμορφωτή που χορηγείται στον εξοπλισμό
- Вставьте конфигурагор, входящий в комплект поставки
- Donanım dahilinde tedarik edilmiş konfigüratörü takın
- Umieścić konfigurator będący na wyposażeniu
- أدخل عنصر الإعداد المرفق.

- B1, B2=**
- Chiamata al piano
 - Floor call
 - Appel à l'étage
 - Etagenruf
 - Llamada al piso
 - Oproep aan verdieping
 - Chamada ao piso
 - Κλήση στον όροφο
 - Звонок на этаж
 - Katta arama
 - Dzwonek przy drzwiach
 - المكالمة في الطابق

- A=**
- Pulsante apertura serratura
 - Door lock pushbutton
 - Poussoir d'ouverture serrure
 - Schalter Türöffner
 - Pulsador apertura cerradura
 - Drukknop opening
 - Botão para abertura do trinco
 - Πλήκτρο ανοίγματος κλειδαριάς
 - Кнопка открытия замка
 - kilit açma butonu
 - Przycisk otwarcia zamka drzwi
 - زر ففتح وحدة الإغلاق
 - S+ S- = 18 V; 4 A impulsivi; 250 mA mantenimiento (30 Ω max);
 - S+ S- = 18 V; 4 A impulsiva; 250 mA holding current (30 Ω max)
 - S+ S- = 18 V; 4 A impulsifs; 250 mA entretien (30 Ω max)
 - S+ S- = 18 V; 4 A impulsstrom; 250 mA Haltestrom (30 Ω max)
 - S+ S- = 18 V; 4 A impulsivos; 250 mA mantenimiento (30 Ω max)
 - S+ S- = 18 V; 4 A impulsief; 250 mA onderhoud (30 Ω max)
 - S+ S- = 18 V; 4 A instantaneos; 250 mA continuos (30 Ω max)
 - S+ S- = 18 V; 4 A παλμικά; 250 mA διατήρησης (30 Ω max)
 - S+ S- = 18 V; 4 A импульсные; 250 mA поддержание (30 Ω макс.)
 - S+ S- = 18 V; 4 A empülsiyonlu; 250 mA muhafaza (30 Ω max)
 - S+ S- = 18 V; 4 A impuls; 250 mA podtrzymanie (maks. 30 Ω)

-S+ = 18 فولت - 4 أمبير متردد - 250 مللي أمبير ثبات (30Ω بحد أقصى)







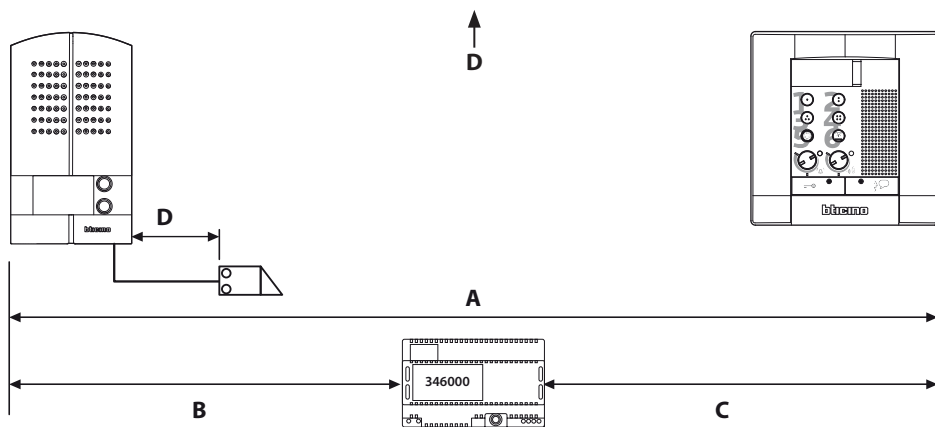



- Sezione cavi (mm²) • Cable section (mm²) • Section câbles (mm²) • Kabelschnitt (mm²)
- Sección cables (mm²) • Doorsnede sleutels (mm²) • Secção cabos (mm²) • Διατομή καλωδίων (mm²) • Сечение кабелей (mm²) • Kablo seksiyonu (mm²) • Przekrój przewodów (mm²)
- مقطع الكابلات (2 مم)

0,28 mm ²	Bticino 336904	Bticino L4669	1 mm ²
30 m	50 m	30 m	100 m



- Installazione fino a 3 PI
 - Installation of up to 3 handsets
 - Montage jusqu'à 3 PI
 - Installation von bis zu 3 Türstationen
 - Instalación con un máximo de 3 PI
 - Installatie tot 3 PI
 - Instalação até 3 UI
 - Εγκατάσταση μέχρι 3 PI
 - Установка до 3 внутр. блоков
 - En fazla 3 dahili ünite kurma
 - Instalacja do 3 aparatów wewnętrznych
 - التركيب حتى 3 PI*
- Installazione fino a 5 PI
 - Installation of up to 5 handsets
 - Montage jusqu'à 5 PI
 - Installation von bis zu 5 Türstationen
 - Instalación con un máximo de 5 PI
 - Installatie tot 5 PI
 - Instalação até 5 UI
 - Εγκατάσταση μέχρι 5 PI
 - Установка до 5 внутр. блоков
 - En fazla 5 dahili ünite kurma
 - Instalacja do 5 aparatów wewnętrznych
 - التركيب حتى 5 PI*

	 0,28 mm ²	Bticino 336904 	Bticino L4669 	 1 mm ²
A	380 m	610 m	400 m	1000 m
B	200 m	290 m	210 m	580 m
C	180 m	320 m	190 m	560 m

	 0,28 mm ²	Bticino 336904 	Bticino L4669 	 1 mm ²
A	340 m	500 m	360 m	1000 m
B	200 m	290 m	210 m	580 m
C	140 m	210 m	150 m	420 m

Audio - Kit

- **Configurazione posto esterno • Entrance panel configuration • Configuration poste extérieur • Konfiguration Türstation • Configuración placa exterior • Configuratie externe plaats • Configuração unidade externa • Διαρρύθμιση εξωτερικού σημείου • Конфигурация внешнего блока • Diş ünite konfigürasyonu • إعداد المكان الخارجي**

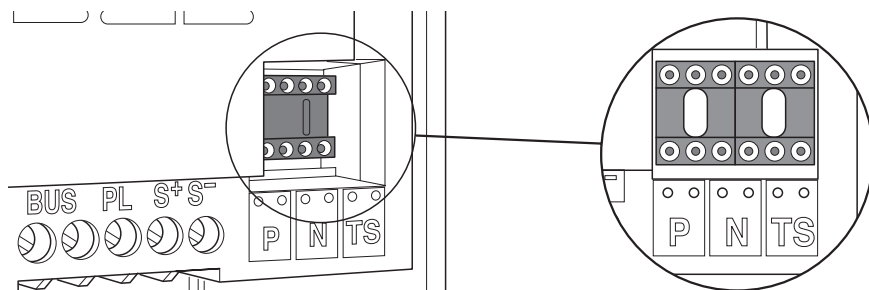

- P= non deve essere configurato
N= non deve essere configurato

- T= temporizzatore serratura
S= non deve essere configurato

Numero del configuratore - T

0 = nessun configuratore	1	2	3	4	5	6	7
4 s	1 s	2 s	3 s	come pulsante	6 s	8 s	10 s

⚠ Attenzione: tutte le volte che si modifica la configurazione è necessario togliere e ridare l'alimentazione all'impianto, attendendo circa 1 minuto.

- P= must not be configured
N= must not be configured

- T= door lock timer relay
S= must not be configured

Number of the configurator - T

0 = no configurator	1	2	3	4	5	6	7
4 s	1 s	2 s	3 s	as pushbutton	6 s	8 s	10 s

⚠ Caution: every time the configuration is altered the system must be switched off and back on again, waiting for about 1 minute.



- P= ne doit pas être configuré
- N= ne doit pas être configuré
- T= temporisateur relais serrure
- S= ne doit pas être configuré

Numéro du configurateur - T

0 = aucun configurateur	1	2	3	4	5	6	7
4 s	1 s	2 s	3 s	comme poussoir	6 s	8 s	10 s

 **Attention:** chaque fois que l'on modifie la configuration, il faut retirer, puis redonner l'alimentation à l'installation, après avoir attendu environ 1 minute.

- P= muss nicht konfiguriert werden
- N= muss nicht konfiguriert werden
- T= zeitgeber schlossrelais
- S= muss nicht konfiguriert werden

Konfiguratornummer - T

0 = kein Konfigurator	1	2	3	4	5	6	7
4 s	1 s	2 s	3 s	wie taste	6 s	8 s	10 s

 **Achtung:** jedes Mal, wenn die Konfiguration geändert wird, den Strom abschalten, etwa 1 Minute warten und dann wieder einschalten.

- P= no debe estar configurado
- N= no debe estar configurado
- T= temporizador relé cerradura
- S= no debe estar configurado

Numero del configurador - T

0 = ningun configurador	1	2	3	4	5	6	7
4 s	1 s	2 s	3 s	come pulsador	6 s	8 s	10 s

 **Atención:** cada vez que modifica la configuración, es necesario cortar y volver a dar alimentación a la instalación, después de esperar aproximadamente 1 minuto.



- P= moet niet geconfigureerd worden
- N= moet niet geconfigureerd worden
- T= timer deurslotrelais
- S= moet niet geconfigureerd worden

Configurator nummer - T



0 = geen configurator	1	2	3	4	5	6	7
4 s	1 s	2 s	3 s	als de drukknop	6 s	8 s	10 s

 **Let op:** na iedere wijziging in de configuratie moet de installatie ongeveer 1 minuut van het elektriciteitsnet worden afgesloten.



• Adjustment volume:

In case of a whistle (Larsen effect), first reduce the microphones  power, adjusting the corresponding potentiometers with a screw driver, until an acceptable level is reached. Should the whistle persist, adjust the loudspeakers  volume in order to eliminate the trouble. If the volume is too low level then, increase first the potentiometer of the loudspeaker and secondly the one for the microphone, bearing in mind that a clear and noise free reception is preferable than one just before whistling (Larsen).



• Réglage du volume:

Lors de sifflement (effet de Larsen), réduire d'abord la puissance du micro  , sur le potentiomètre correspondant, à l'aide d'un tournevis, jusqu'à l'obtention d'un niveau satisfaisant. Si le sifflement persiste, régler le potentiomètre du haut-parleur  jusqu'à l'élimination de celui-ci. Si le volume est trop bas, augmenter d'abord la puissance du haut-parleur et éventuellement celle du micro, en considérant qu'une réception claire et sans parasite est préférable à une communication à la limite de l'accrochage (effet de Larsen).



• Einstellung der Lautstärke:

Beim etwaigen Auftreten eines Pfeiftones (Larsen-Effekt), zuerst die Lautstärke des Mikrophones  bis auf einen angenehmbaren Wert herabsetzen, indem man das entsprechende Potentiometer mit einem Schraubendreher einstellt. Sollte die Störung weiterhin bestehen, dann das Potentiometer des Lautsprechers  bis zur Beseitigung des Pfeiftones einstellen. Ist die Lautstärke nun zu niedrig, dann zuerst die des Lautsprechers und erst danach evtl. auch die des Mikrophones erhöhen, wobei ein deutlicher und störungsfreier Empfang einem an der Störungsgrenze liegendem (Larsen-Effekt) vorzuziehen ist.



• Regulación del volumen:

Si se manifiesta el silbido de acoplamiento, (efecto Larsen), reducir primero la potencia del micrófono  , girando con un destornillador el potenciómetro correspondiente, hasta obtener un nivel aceptable. Si el fenómeno persistiera, regular el potenciómetro del altavoz  hasta eliminar la interferencia. Si el volumen es demasiado bajo, aumentar primero el volumen del altavoz y eventualmente también el del micrófono, teniendo en cuenta que es preferible una transmisión clara y limpia de interferencias, que una al limite del acoplo (Larsen).

• De geluidssterkte regelen:

Als er een fluittoon hoorbaar is (effect van Larsen): verminder eerst het vermogen van de microfoon  met behulp van een schroevendraaier zijn stroomregelaar zo te regelen dat de geluidssterkte van het gefluit aanvaardbaar is. Als het verschijnsel niet verdwijnt, dan moet u ook de stroomregelaar van de luidspreker  bijstellen. Als de geluidssterkte nu te klein is, verhoog dan eerst de geluidssterkte van de luidspreker en daarna eventueel ook die van de microfoon, en denk er bij het bijstellen aan dat een duidelijk hoorbaar en ongestoord geluid beter is dan een harder geluid op de grens van het Larsen effect.

• ضبط درجة الصوت

في حالة صدور صفير (ظاهرة Larsen). قم أولاً بتقليل قوة الميكروفون . باستخدام مفك لضبط مقياس الجهد الكهربائي الخاص بذلك. حتى تصل إلى مستوى مقبول.
في حالة استمرار هذه الظاهرة. اضبط مقياس الجهد الكهربائي الخاص بمُكبر الصوت  بحيث تتخلص من هذا العطب.
إذا كانت درجة الصوت منخفضة جداً. قم أولاً بزيادة قوة مُكبر الصوت وعند الضرورة قم بزيادة قوة الميكروفون. مع الوضع في الاعتبار أنه من المُفضل الحصول على إرسال واضح وصافي. وليس إرسال يصل إلى حد التحفيز (Larsen).

• Selezione suoneria

La suoneria di chiamata del citofono è selezionabile tra 16 differenti tipi di melodie.
Si possono differenziare le seguenti tipologie di chiamata:
Chiamata al piano; Chiamata da posto esterno; Chiamata intercom.

• Bell selection

*The door entry unit call bells can be selected from 16 different types of tune.
The following types of call can be differentiated:
Call to the floor; Call from entrance panel; Intercom Call.*

• Sélection sonnerie

La sonnerie d'appel du phone peut être sélectionnée parmi 16 différents types de mélodies.
On peut différencier les typologies d'appel suivantes:
Appel à l'étage; Appel de poste extérieur; Appel intercom.

• Lütwerk wählen

*Für das Lütwerk der Rufe des haustelefons stehen 16 verschiedene Melodien zur Verfügung.
Die Rufe können folgendermaßen differenziert werden:
Etagenruf; Ruf von der Türstation; Intercom Anruf.*

• Selección del timbre

El timbre del llamada del interno fono se puede seleccionar entre 16 melodías diferentes.
Es posible diferenciar las siguientes tipologías de llamadas:
Llamada a la planta; Llamada desde puesta exterior; Llamada interna.

• Beltoon kiezen

*De oproepbeltoon van de telefoon biedt de keus uit 16 melodiën.
Het is mogelijk om de volgende types oproepen te kenmerken:
Oproep aan de verdieping; Oproep vanuit het deurstation; Intercom oproep.*

• Seleção toques

Os toques de chamada do intercomunicador podem ser selecionados em 16 tipos de melodias diferentes.
Podem ser diferenciados os seguintes tipos de chamada:
Chamada ao piso; Chamada da unidade externa; Chamada Intercom.

• Επιλογή κουδουνιού

Το κουδούνι κλήσης του θυροτηλεφώνου είναι επιλέξιμο μεταξύ 16 διαφορετικών τύπων μελωδιών. Μπορούν να διαφοροποιούνται οι ακόλουθες τυπολογίες κλήσης: Κλήση στον όροφο. Κλήση από εξωτερικό σημείο. Κλήση intercom.

• Выбор мелодии

Μελодия звонка домофона может быть выбрана из 16 различных типов мелодии. Различаются следующие виды звонков: Звонок на этаж; Звонок с внешнего блока; Звонок интрекомм.

• Zil sesi seçimi

Dahili ünitenin arama zil sesi, 16 farklı melodi tipi arasından seçilebilir. Aşağıdaki arama tipleri farklılaştırılabilir: Kat araması; Dış üniteden arama; Intercom araması

• Wybór dźwięku sygnału wywołania

Dźwięk sygnału wywołania może być wybrany spośród 16 dostępnych dźwięków. Możliwe jest przypisanie różnych dźwięków do różnych źródeł wywołania, np.: Wywołanie z dzwonka przy drzwiach; Wywołanie z panelu zewnętrznego; Wywołanie interkomowe

• اختيار النغمة

يمكن اختيار نغمة الاتصال الخاصة بهاتف الاتصال الداخلي من بين 16 نوع مختلف من الألحان. يمكن التفريق بين أنماط الاتصال التالية: الاتصال من الطابق: الاتصال من مكان خارجي: الاتصال الداخلي intercom

- Selezione suoneria chiamata al piano • Selection call to the floor bell • Sélection sonnerie appel à l'étage • Änderung Rufton Etagentaster • Selección timbre llamada al piso • Kies belgeluid oproep aan verdieping • Seleccion do toque para chamada ao andar • Επιλογή κουδουνιού κλήσης στον όροφο • Выбор мелодии звонка на этаж. • Kat araması zil sesi seçimi • Wybór dźwięku wywołania z dzwonka

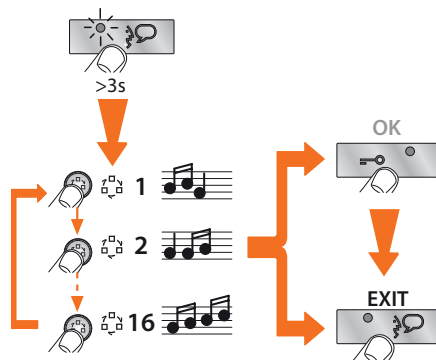

Audio - Kit

- Selezione suoneria da posto esterno principale (S=0) • *Selection call from main outdoor station (S=0) bell* • Sélection sonnerie appel d'un poste extérieur principal (S=0) • *Änderung Rufton der Haupttürstation (S=0)* • Selección timbre llamada desde el puesto exterior principal (S=0) • *Kies belgeluid oproep vanuit eerste externe post (S=0)* • Seleccção do toque para chamada da unidade externa principal (S=0) • *Επιλογή κουδουνιού από κύριο εξωτερικό σημείο (S=0)* • Выбор мелодии с главного внешнего блока (S=0) • *Ana diş üniteden zil sesi seçimi (S=0)* • Wybór dźwięku wywołania z głównego panelu zewnętrznego (S=0) • اختبار النغمة لمكان خارجي رئيسي (S = 0)

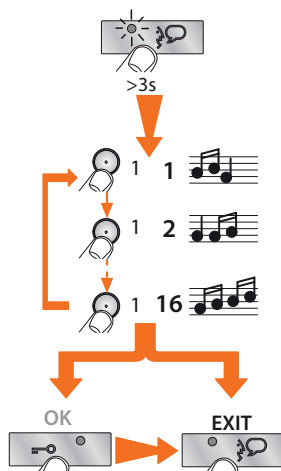

- Selezione suoneria chiamata intercom • *Selection call intercom bell* • Sélection sonnerie appel intercom • *Änderung interner Rufton* • Selección timbre llamada intercomunicante • *Kies belgeluid intercom oproep gebouw* • Seleccção do toque para chamada intercomunicador • *Επιλογή κουδουνιού κλήσης intercom* • Выбор мелодии звонка интеркомм • *Intercom araması zil sesi seçimi intercom* • اختيار نغمة الاتصال الداخلي (S=0)

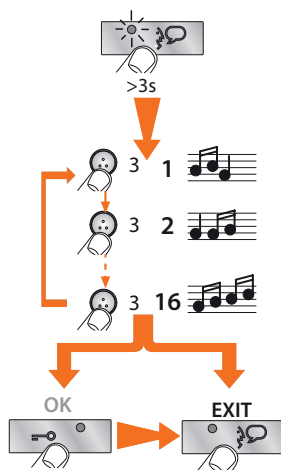

- **Funzione "Studio professionale" attiva • "Professional studio" function active •**
 - Fonction "Bureau professionnel" activée • Funktion "Professionelles Studio" aktiv •**
 - Función "Oficina Profesional" activada • Kantoorfunctie actief • Função "Escritório profissional" activa •**
 - Λειτουργία "Επαγγελματικό στούντιο" ενεργή • Функция "Профессиональная студия" активирована • "Mesleki büro" fonksiyonu etkin •**
 - Funkcja "Pracownia" aktywna**
- تنشيط خاصية "الاستوديو المحترف"

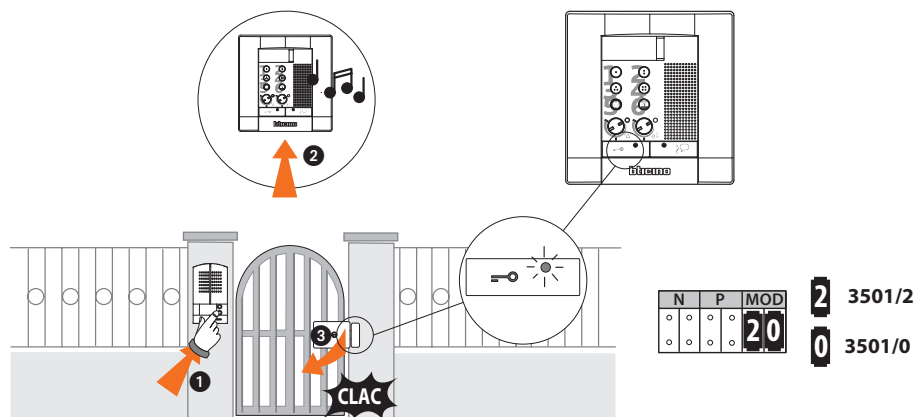

- Per rendere operativa la funzione "Studio Professionale" configurare MOD = 20
- To make the "Professional Studio" function operative, configure MOD = 20
- Pour rendre la fonction "Bureau Professionnel" opérationnelle, configurer MOD = 20
- Um die Funktion "Professionelles Studio" benutzen zu können, folgendermaßen konfigurieren: MOD = 20
- Para activar la función "Estudio Profesional" configure MOD = 20
- Om de functie "kantoorfunctie" operatief te maken MOD = 20 configureren
- Para fazer com que a função "Departamento Profissional" fique operativa configurar MOD = 20
- Για να κάνετε ενεργή τη λειτουργία "Επαγγελματικό Στούντιο" ρυθμίστε MOD = 20
- Для активации функции "Профессиональная студия" следует выполнить конфигурацию MOD = 20
- "Mesleki Büro" fonksiyonunu etkin kılmak için MOD = 20 configure edin
- Aby uaktywnić funkcję „Pracownia”, skonfigurować MOD = 20

• حتى تجعل خاصية "الاستوديو المحترف" مستخدمة، قم بإعداد MOD = 20.

Audio - Kit

- Per attivare la funzione • *To activate the function* • Pour activer la fonction • *Zum Aktivieren der Funktion* • Para activar la función • *Om de functie te activeren* • Para activar a função • *Για ενεργοποίηση της λειτουργίας* • Чтобы включить функцию *V işlevi etkin kılmak için* • Aby aktywować funkcję
- لتنشيط الخاصية.

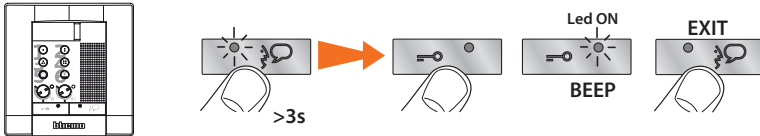

- Per disattivare la funzione • *To deactivate the function* • Pour désactiver la fonction • *Zum Deaktivieren der Funktion* • Para desactivar la función • *Om de functie te deactiveren* • Para desactivar a função • *Για απενεργοποίηση της λειτουργίας* • Чтобы выключить функцию • *İşlevi devreden çıkarmak için* • Aby dezaktywować funkcję
- لإلغاء تنشيط الخاصية.

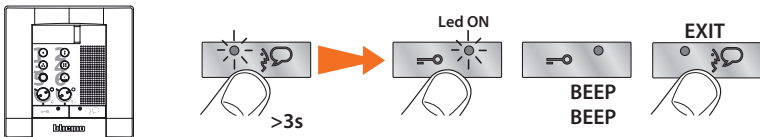

- **Funzione Mani Libere • Hands Free function • Fonction Mains Libres • Funktion Freie Hände • Función Manos Libres • Handsfreefunctie • Função Mãos Livres • Λειτουργία Ελεύθερα Χέρια • Функция “Свободные Руки” (Free Hand) • Eller Serbest işlevi • Funkcja Wolne Ręce**
- خاصية التحدث الحر

N	P	MOD
○	○	60
○	○	60

6 3501/6 **0** 3501/0

- Per rendere operativa la funzione “Mani Libere” configurare MOD = 60;
- *To make the “Hands Free” function operative, configure MOD = 60;*
- Pour rendre la fonction “Mains Libres” opérationnelle, configurer MOD = 60
- *Um die Funktion “Freie Hände” benutzen zu können, folgendermaßen konfigurieren: MOD = 60;*
- Para activar la función “Manos Libres” configure MOD = 60;
- *Om de functie “Handsfree” operatief te maken MOD = 60 configureren;*
- Para fazer com que a função “Mãos Livres” fique operativa configurar MOD = 60;
- *Για να κάνετε ενεργή τη λειτουργία “Ελεύθερα Χέρια” ρυθμίστε MOD = 60;*
- *Чтобы “Свободные Руки”, сконфигурировать MOD = 60;*
- *“Eller Serbest” fonksiyonunu etkin kılmak için MOD = 60 konfigüre edin;*
- *Aby uaktywnić funkcję „Wolne Ręce”, skonfigurować MOD = 60;*
- لحتى تجعل خاصية التحدث الحر” مستخدمة، قم بإعداد MOD = 60



- La funzione **Mani Libere** attiva automaticamente microfono ed altoparlante in caso di chiamata, evitando di dover premere il tasto Connessione per rispondere (la connessione si stabilisce immediatamente al momento della chiamata).
- *The **Hands Free** function automatically activates the microphone and loudspeaker when there is a call, avoiding having to press the Connection key to answer (the connection is established immediately the call is made).*
- La fonction **Mains Libres** active automatiquement micro et haut-parleur en cas d'appel, évitant ainsi de devoir appuyer sur la touche Connexion pour répondre (la connexion est immédiatement établie au moment de l'appel).
- *Die Funktion **Freie Hände** aktiviert automatisch Mikrofon und Lautsprecher wenn ein Ruf eintrifft, so dass man die Verbindungstaste nicht mehr drücken muss, um den Ruf zu beantworten (die Verbindung stellt sich sofort beim Eintreffen des Rufes her).*
- La función **Manos Libres** activa automáticamente el micrófono y el altavoz en caso de llamada, evitándole tener que presionar la tecla de conexión para contestar (la conexión se establece inmediatamente al momento de la llamada)
- *De functie **Handsfree** activeert automatisch microfoon en luidspreker in geval van een oproep, en vermijdt dat je de toets Aansluiting moet indrukken om te antwoorden (de aansluiting komt onmiddellijk tot stand op het ogenblik van de oproep).*
- A função **Mãos Livres** activa automaticamente o microfone e o altifalante em caso de chamada evitando-lhe ter de pressionar a tecla Conexão para atender (a conexão se estabelece imediatamente no momento da chamada).
- *Η λειτουργία **Ελεύθερα Χέρια** ενεργοποιεί αυτομάτως μικρόφωνο κι ηχείο σε περίπτωση κλήσης, αποφεύγοντας το υπο-χρεωτικό πάτημα του πλήκτρου Σύνδεσης για απάντηση (η σύνδεση καθορίζεται αμέσως τη στιγμή της κλήσης).*
- Функция "**Свободные Руки**" автоматически активировывает микрофон и громкоговорители при поступлении вызова без нажатия кнопки Подключения для ответа (подключение устанавливается немедленно в момент вызова)
- *Eller Serbest işlevi, arama halinde, cevap vermek için Bağlantı tuşuna basma gereğini ortadan kaldıracak (bağlantı, aramanın gerçekleştirildiği anda derhal kurulur) otomatik olarak mikrofonu ve hoparlörü etkin kılar.*
- Funkcja **Wolne Ręce** automatycznie aktywuje mikrofon i głośnik w przypadku wywołania, bez potrzeby naciskania klawisza Połączenie w celu odpowiedzi (połączenie następuje natychmiast w momencie wywołania).
- *تقوم خاصية التحدث الحر بتنشيط تلقائي للميكروفون ومكبر الصوت في حالة وجود مكالمة. وبذلك تتجنب ضرورة الضغط على زر التوصيل للرد (ينتم التوصيل فورًا عند وجود المكالمة).*

Audio - Kit

- Per attivare la funzione • *To activate the function* • Pour activer la fonction • *Zum Aktivieren der Funktion* • Para activar la función • Om de functie te activeren • Para activar a função • *Για ενεργοποίηση της λειτουργίας* • Чтобы включить функцию • *İşlevi etkin kılmak için* • Aby aktywować funkcję • لتنشيط الخاصية.

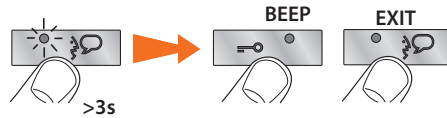
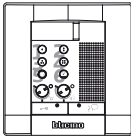

- Per disattivare la funzione • *To deactivate the function* • Pour désactiver la fonction • *Zum Deaktivieren der Funktion* • Para desactivar la función • Om de functie te deactiveren • Para desactivar a função • *Για απενεργοποίηση της λειτουργίας* • Чтобы выключить функцию • *İşlevi devreden çıkarmak için* • Aby dezaktywować funkcję • لإلغاء تنشيط الخاصية.

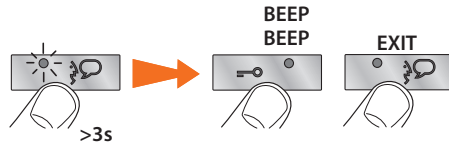
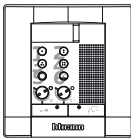

- **Modalità Push to Talk** • *Push to Talk mode* • **Modalité Push to Talk** • *Modus Push toTalk* • **Función Push to Talk** • *Push to Talk functie* • **Função Push to Talk** • *Τρόπος Push to Talk* • **Режим Push to Talk** • *Push to Talk (Bas Konuş) Yöntemi* • **Tryb Push to Talk** • *وضع اضغط لتتكلم*

- Se il posto esterno si trova in un ambiente particolarmente rumoroso è possibile, durante la conversazione, attivare la funzione Push to Talk al fine di ottenere una comunicazione meno disturbata. Durante la conversazione è possibile attivare la funzione Push to Talk nel seguente modo.
 - Premere il tasto Connessione per almeno 2 secondi per parlare con il posto esterno. Il Led rimane verde.
 - Rilasciare il tasto per poter ascoltare dal posto esterno. Il Led diventa rosso.
 - Per terminare la connessione premere brevemente il tasto Connessione. Il Led si spegne.



-
- *If the entrance panel is in a particularly noisy place, during the conversation the Push to Talk function can be activated for a less disturbed call. During the conversation the Push to Talk function can be activated as follows.*
 - *Press the Connection key for at least 2 seconds to talk to the entrance panel. The LED remains green.*
 - *Release the key to ear from the entrance panel. The LED becomes red.*
 - *To end the connection press the connection key briefly. The LED goes out*
 - *Si le poste externe se trouve dans un environnement particulièrement bruyant, il est possible d'activer durant la conversation la fonction Push to Talk pour obtenir une meilleure communication. Durant la conversation, il est possible d'activer la fonction Push to Talk en procédant comme suit.*
 - *Appuyer sur la touche Connexion pendant au moins 2 secondes pour parler avec le poste externe. Le voyant reste vert.*
 - *Relâcher la touche pour pouvoir écouter depuis le poste externe. Le voyant devient rouge.*
 - *Pour mettre fin à la connexion, appuyer brièvement sur la touche connexion. Le voyant s'éteint.*
 - *Wenn die Türstation in einem besonders geräuschvollen Bereich installiert ist, kann man während des Gesprächs die Funktion Push to Talk drücken, um diese Geräusche zu überwinden. Während des Gesprächs kann die Funktion Push to Talk folgendermaßen aktiviert werden.*
 - *Die Verbindungstaste mindestens 2 Sekunden lang drücken, um mit der Türstation zu sprechen. Die grüne Meldeleuchte leuchtet immer noch.*
 - *Taste loslassen, um die Türstation hören zu können. Die Meldeleuchte leuchtet rot auf.*
 - *Um die Verbindung abzubrechen, die Verbindungstaste kurz drücken. Die Meldeleuchte erlischt*
 - *Si la placa exterior se encuentra en un ambiente con un alto nivel de ruido, durante la conversación es posible activar la función Push to Talk para obtener una comunicación con menor interferencias. Durante la conversación es posible activar la función Push to Talk en el modo siguiente.*
 - *Presione la tecla de conexión al menos 2 segundos para conversar con la placa exterior. El led permanece verde.*
 - *Suelte la tecla para poder escuchar desde la placa exterior. El led se vuelve rojo.*
 - *Para terminar la conexión, presione brevemente la tecla de conexión. El led se apaga*
 - *Indien het extern punt zich op een bijzonder lawaaierige plaats bevindt, is het mogelijk, tijdens het gesprek, de functie Push to Talk te activeren teneinde een minder gestoorde communicatie te verkrijgen. Tijdens het gesprek is het mogelijk de functie Push to Talk te activeren op de volgende manier.*
 - *De drukknop van Verbinding gedurende minstens 2 seconden indrukken om met het externe punt te communiceren. De led blijft groen.*
 - *De toets loslaten om vanuit het externe punt te kunnen luisteren. De led wordt rood.*
 - *Om de verbinding te beëindigen, eventjes de toets van verbinding indrukken. De led gaat uit.*
 - *Esta função permite difundir uma mensagem vocal, ditada ao microfone do dispositivo, por meio de altifalantes do sistema de Difusão sonora. A ativação realiza-se premindo brevemente a tecla "Conexão" com o dispositivo em espera, o indicador luminoso verde aceso indica que a função está activada. Para cessar a função pressionar novamente a tecla "Conexão".*
 - *Pressionar a tecla de conexão por pelo menos 2 segundos para falar com a unidade externa. O indicador luminoso continua verde*
 - *Soltar a tecla para poder escutar a unidade externa. O indicador luminoso fica vermelho*
 - *Para desligar pressionar ligeiramente a tecla da conexão. O indicador luminoso apaga.*
-

Audio - Kit

- Αν η εξωτερική θέση βρίσκεται σε ένα ιδιαίτερα θορυβώδες περιβάλλον είναι δυνατή, στη διάρκεια της συνδιάλεξης, η ενεργοποίηση της λειτουργίας Push to Talk για να επιτευχθεί η επικοινωνία με λιγότερες παρενοχλήσεις. Στη διάρκεια της συνδιάλεξης είναι δυνατή η ενεργοποίηση της λειτουργίας Push to Talk με τον ακόλουθο τρόπο.

 - Πατήστε το πλήκτρο Σύνδεσης για τουλάχιστον 2 δευτερόλεπτα για να μιλήσετε με την εξωτερική θέση. Το Led παραμένει πράσινο.
 - Απελευθερώστε το πλήκτρο για να μπορέσετε να πό την εξωτερική θέση. Το Led γίνεται κόκκινο.
 - Για να περατώσετε τη σύνδεση πατήστε συντόμως το πλήκτρο Σύνδεσης. Το Led σβήνει.
- Если наружная точка находится в очень шумном месте, то во время разговора можно включить функ- цию Push to Talk с тем, чтобы снизить помехи во время связи. Функцию Push to Talk во время разговора можно активировать следующим образом:

 - Нажмите кнопку Подключение на не менее 2 се- кунды для включения голосовой связи с наружной точкой. Светодиод будет гореть зеленым цветом.
 - Чтобы выслушать ответ с наружной точки, отпустите кнопку. Светодиод станет красным.
 - Чтобы завершить связь, коротко нажмите кнопку Подключение. Светодиод погаснет.
- Dış ünitenin özellikle gürültülü bir ortam çerçevesinde bulunması halinde, konuşma esnasında, konuşmanın gürültüden daha az etkilenmesini sağlamak üzere Push to Talk işlevinin etkin kılınması mümkündür. Konuşma esnasında aşağıdaki şekilde Push to Talk işlevinin etkin kılınması mümkündür.

 - Dış ünite ile konuşmak için en az 2 saniye boyunca Bağlantı tuşuna basın. Led yeşil kalır.
 - Dış üniteden dinleyebilmek için tuşu bırakın. Led kırmızı olur.
 - Bağlantıyı sona erdirmek için kısa olarak Bağlantı tuşunabasin. Led söner.
- Jeśli miejsce zewnętrzne znajduje się w szczególnie hałaśliwym pomieszczeniu, można podczas rozmowy aktywować funkcję Push to Talk w celu uzyskania mniej zakłóconej komunikacji. Podczas rozmowy można aktywować funkcję Push to Talk w poniższy sposób.

 - Nacisnąć klawisz Połączenie przez przynajmniej 2 sekundy, aby rozmawiać z miejscem zewnętrznym. Dioda LED pozostaje zielona.
 - Zwolnić klawisz, aby umożliwić słuchanie z miejsca zewnętrznego. Dioda Led staje się czerwona.
 - Aby zakończyć połączenie, krótko nacisnąć klawisz Połączenie. Dioda gaśnie.

- إذا كانت لوحة المدخل موجودة في بيئة صاخبة بشكل خاص. من الممكن خلال الحوار تنشيط خاصية الضغط للتكلم حتى تحصل على اتصال غير مشوش.

من الممكن تنشيط خاصية الضغط لتكلم أثناء الحوار بإتباع الطريقة التالية.

 - قم بالضغط على زر التوصيل على الأقل لمدة 2 ثانية للاتصال بلوحة المدخل. يصبح المؤشر الضوئي بلون أخضر.
 - قم بترك الزر حتى تتمكن من الاستماع إلى الصوت من لوحة المدخل. يصبح المؤشر الضوئي بلون أحمر.
 - لإنهاء التوصيل. قم بالضغط لزمناً قصير على زر التوصيل. ينطفئ المؤشر الضوئي.

- **Attivazione/Disattivazione suono tasti • Key sound ON/OFF • Activation/ Désactivation son des touches • Tastenton aktivieren/deaktivieren • Activación/ Desactivación sonido de las teclas • Activering/Deactivering geluid toetsen • Activação/ Desactivação do som teclas • Ενεργοποίηση/Απενεργοποίηση ήχου πλήκτρων • Включение/Выключение звука кнопок • Tuş sesi etkin kılma/ devreden çıkarma • Aktywacja/Dezaktywacja dźwięku klawiszy**
- **تنشيط / إلغاء تنشيط صوت الأزرار**

- Per attivare la funzione • *To activate the function* • Pour activer la fonction • *Zum Aktivieren der Funktion* • Para activar la función • *Om de functie te activeren* • Para activar a função • *Για ενεργοποίηση της λειτουργίας* • *Чтобы включить функцию* • *İşlevi etkin kılmak için* • *Aby aktywować funkcję* • *لتنشيط الخاصية.*

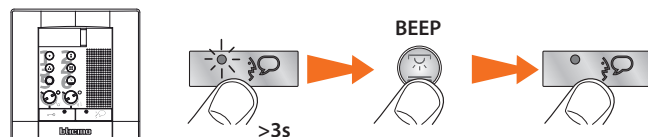

- Per disattivare la funzione • *To deactivate the function* • Pour désactiver la fonction • *Zum Deaktivieren der Funktion* • Para desactivar la función • *Om de functie te deactiveren* • Para desactivar a função • *Για απενεργοποίηση της λειτουργίας* • *Чтобы выключить функцию* • *İşlevi devreden çıkarmak için* • *Aby dezaktywować funkcję* • *لإلغاء تنشيط الخاصية.*

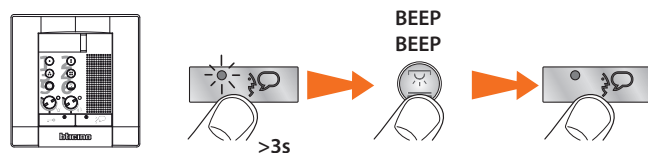

Audio - Kit

- **Comando luci scale** • *Staircase light control* • **Commande lumières escaliers**
 - *Treppenlichtsteuerung* • **Mando luces escaleras** • *Bediening lichten trapzaal*
 - **Comando das luzes da escada** • *Εντολή φώτων σκαλών* • **Устройство управления освещением лестницы** • *Merdiven ışıkları kumandası* • **Sterowanie oświetleniem na klatce**
- **أمر التحكم في أضواء السلالم**

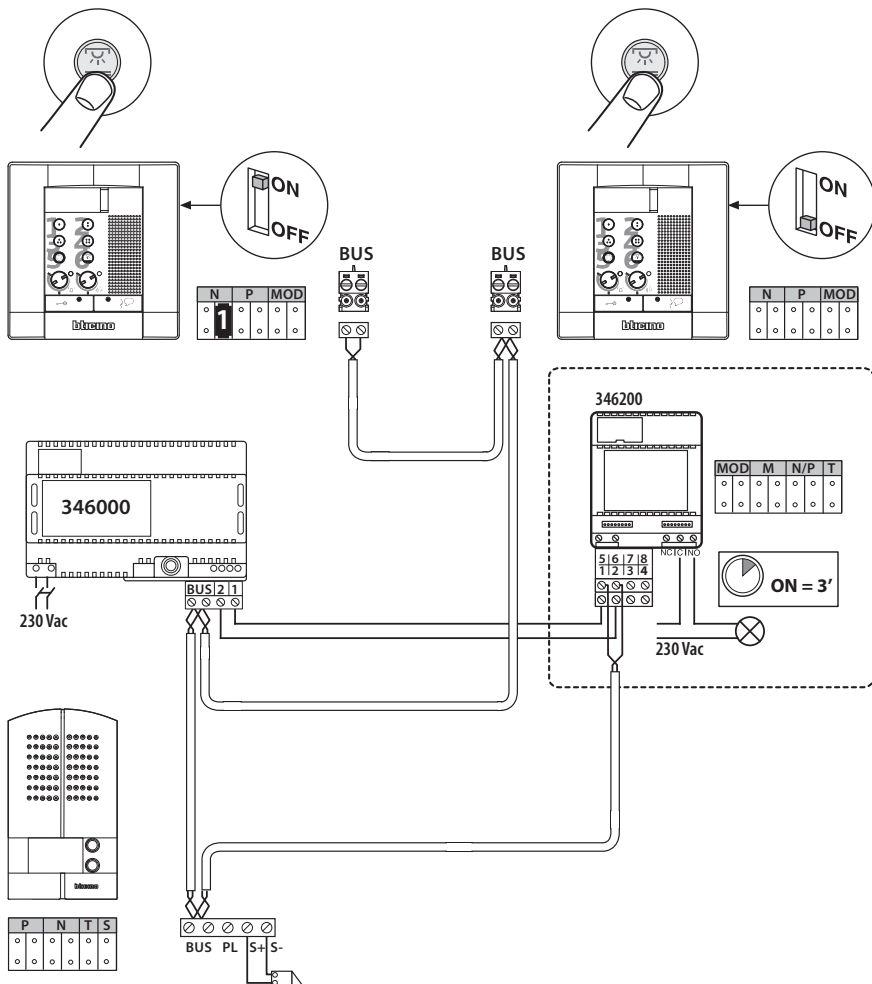

- Comando serratura secondaria • Secondary door lock control • Commande serrure secondaire • Steuerung zweites Schloss • Mando cerradura secundaria
- Bedienung secundair slot • Comando da fechadura secundária • Εντολή δευτερεύουσας κλειδαριάς • Устройство управления второстепенным замком • İkincil kilit kumandası • Sterowanie zamkiem drugorzędnym

• المتحكم في القفل الثانوي

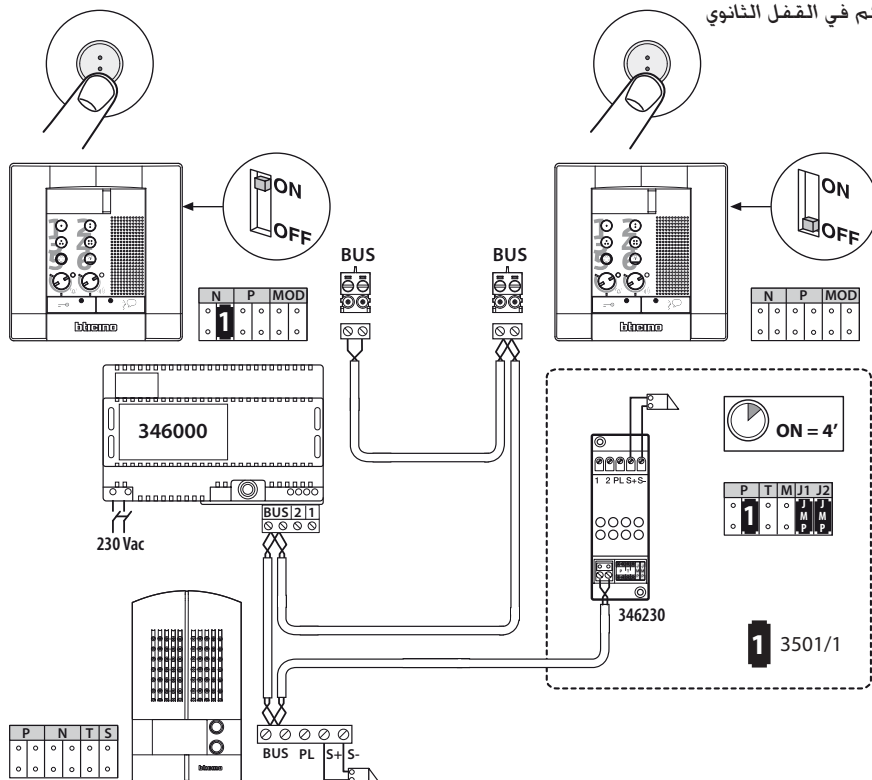

- S+ S- = 18 V; 4 A impulsivi; 250 mA mantenimiento (30 Ω max);
- S+ S- = 18 V; 4 A impulsive; 250 mA holding current (30 Ω max)
- S+ S- = 18 V; 4 A impulsifs; 250 mA entretien (30 Ω max)
- S+ S- = 18 V; 4 A impulsstrom; 250 mA Haltestrom (30 Ω max)
- S+ S- = 18 V; 4 A impulsivos; 250 mA mantenimiento (30 Ω max)
- S+ S- = 18 V; 4 A impulsief; 250 mA onderhoud (30 Ω max)
- S+ S- = 18 V; 4 A instantâneos; 250 mA continuos (30 Ω max)
- S+ S- = 18 V; 4 A παλμικά; 250 mA διατήρησης (30 Ω max)
- S+ S- = 18 V; 4 A импульсные; 250 mA поддержание (30 Ω макс.)
- S+ S- = 18 V; 4 A empülsiyonlu; 250 mA muhafaza (30 Ω max)
- S+ S- = 18 V; 4 A impuls; 250 mA podtrzymanie (maks. 30 Ω)

-S+S = 18 فولت - 4 أمبير متردد - 250 ميلي أمبير ثبات (30Ω بحد أقصى)

Retrouvez tous les produits du fabricant Bticino sur notre site internet www.confort-electrique.fr



BTicino SpA

Via Messina, 38
20154 Milano - Italy
www.bticino.com

Servizio clienti



Timbro installatore
Installer stamp

BTicino SpA si riserva il diritto di variare in qualsiasi momento i contenuti illustrati nel presente stampato e di comunicare, in qualsiasi forma e modalità, i cambiamenti apportati.

BTicino SpA reserves at any time the right to modify the contents of this booklet and to communicate in any form and modality, the changes brought to the same.