

- Installazione
- Instalación
- **Installation**
- Installation
- Instalación
- Installatie
- Instalação
- Instalacja

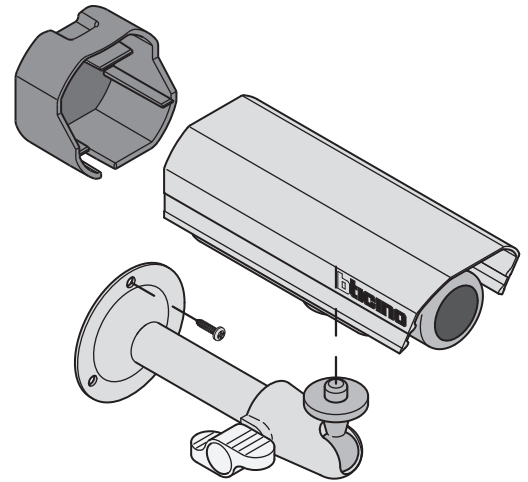

- É possibile variare la messa a fuoco della telecamera agendo sull'apposita vite. Per maggiori informazioni fare riferimento all'assistenza tecnica
- It is possible to change the focusing of the camera using the appropriate screw. For further information contact technical support.
- **Il est possible de modifier la mise au point de la caméra en utilisant la vis prévue à cet effet. Pour plus d'information, contacter l'assistance technique.**
- Die Kamera kann mit Hilfe der entsprechenden Schraube scharf eingestellt werden. Weitere Informationen erhalten Sie bei unserem Kundenservice.
- Es posible modificar el enfoque de la telecámara regulando el tornillo. Para más información, contacte con el servicio de asistencia técnica.
- U kunt de beeldscherp van de camera met behulp van de speciale schroef afstellen. Wend u tot de technische assistentie voor overige informatie
- É possível alterar a focagem da câmara intervindo sobre o expresso parafuso. Para maiores informações fazer referência ao serviço de assistência técnica
- Można zmienić ustawienie ostrości telekamery za pomocą specjalnej śruby. W celu uzyskania dodatkowych informacji, należy się zwrócić do Serwisu technicznego.

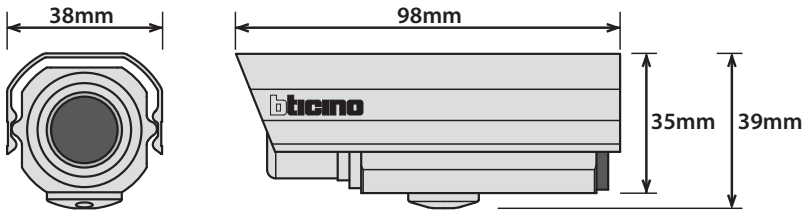
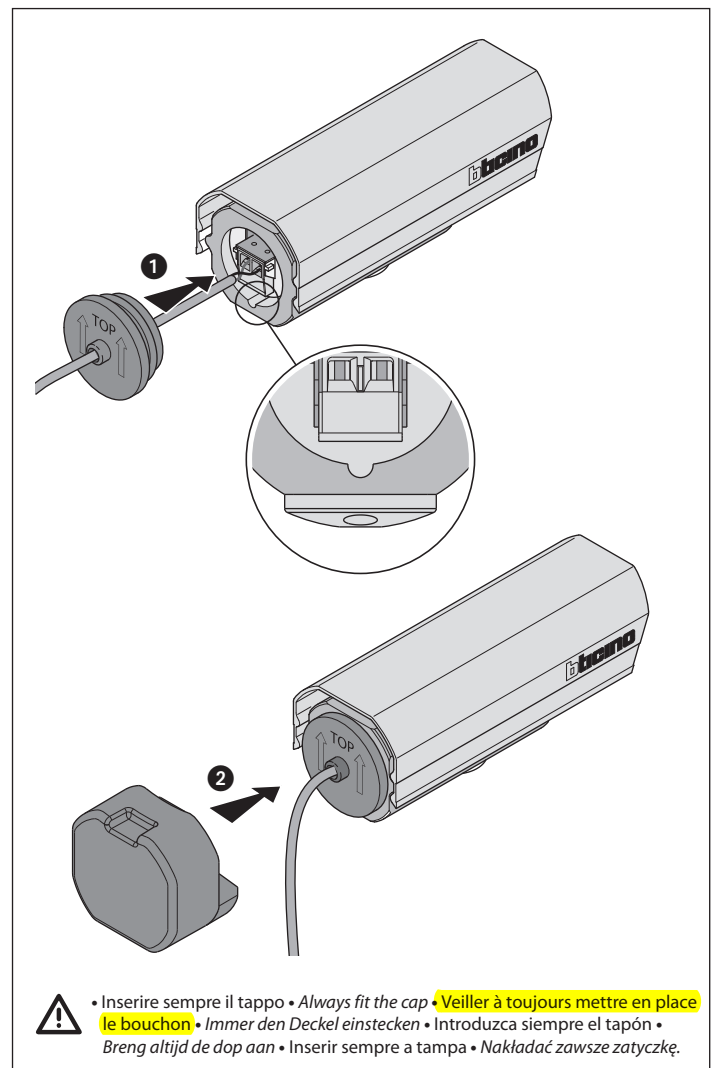
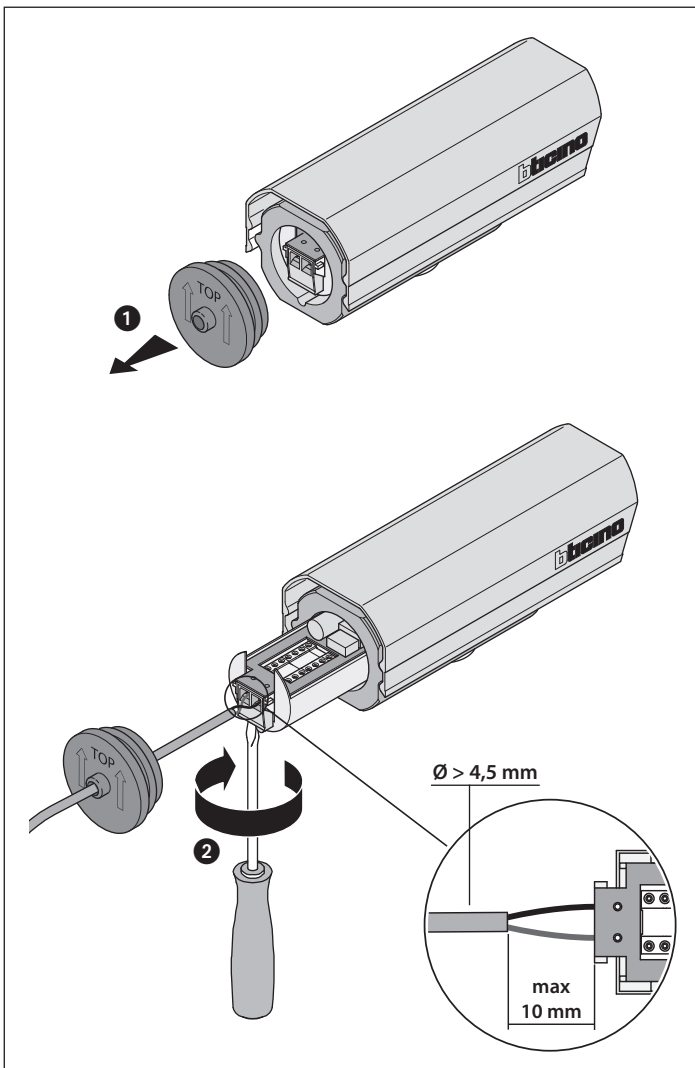

- ⚠ • Inserire sempre il tappo • Always fit the cap • **Veiller à toujours mettre en place le bouchon** • Immer den Deckel einstecken • Introduzca siempre el tapón • Breng altijd de dop aan • Inserir sempre a tampa • Nakładać zawsze zatyczkę.

- Configurazione standard
- Standard configuration
- Configuration standard
- Standard-Konfiguration

- Configuración estándar
- Standaard configuratie
- Configuração standard
- Konfiguracja standard

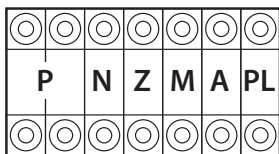

- Sede dei configuratori
- Configurator seat
- Logement configureurs
- Sitz der Konfiguratoren
- Alojamiento configuradores
- Plaats van de configuratiemodules
- Alojamento dos configuradores
- Miejsce konfiguratorów

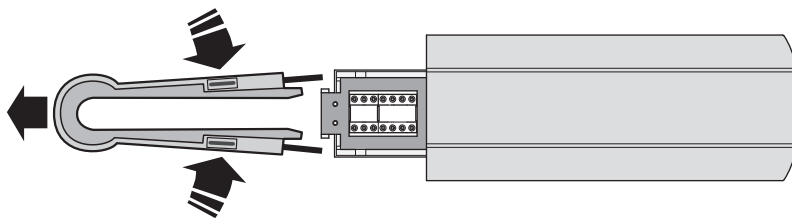

	P	N	Z	M	A/PL
IT	Indirizzo della telecamera	Indirizzo del posto interno chiamato in caso di allarme	Zona allarmata	M= 0 M= 1 – 9	Indirizzo del dispositivo di comando SCS abbinato alla telecamera Indirizzo del modulo scenari abbinato alla telecamera
UK	Camera address	Address of the internal unit called when there is an alarm	Alarmed zone	M= 0 M= 1 – 9	Address of the SCS control device coupled to the camera Address of the scenario module coupled to the camera
FR	Adresse de la télécaméra	Adresse du poste interne appelé en cas d'alarme	Zone en alarme	M= 0 M= 1 – 9	Adresse du dispositif de commande SCS associé à la caméra Adresse du module scénarios associé à la caméra
DE	Adresse der Kamera	Adresse der Hausstation, die im Alarmfall angerufen wird	Allarmierte Zone	M= 0 M= 1 – 9	Adresse der Steuervorrichtung SCS der Kamera zugeordnet Adresse des Szenarienmoduls das mit der Kamera verbunden ist
ES	Dirección de la telecámara	Dirección de la placa interior llamada en caso de alarma	Zona con modo de alarma	M= 0 M=1 – 9	Dirección del dispositivo de mando SCS asignada a la telecámara Dirección del módulo escenarios asignada a la telecámara
NL	Adres van de camera	Adres van de binnenpost die bij een alarmmelding opgeroepen wordt	Zone die alarm meldt	M= 0 M=1 – 9	Adres van de inrichting van bediening SCS gekoppeld aan de televisiecamera Adres van de module scenario's gekoppeld aan de televisiecamera
PT	Endereço da câmara	Endereço da unidade interna chamada em caso de alarma	Zona com sinalização alarma	M= 0 M=1 – 9	Endereço do dispositivo de comando SCS unido com a câmara Endereço do módulo dos cenários unido com a câmara
PL	Adres telekamery	Adres miejsca wewnętrznego wywołanego w przypadku alarmu	Strefa objęta alarmem	M= 0 M=1 – 9	Adres urządzenia sterującego SCS połączonego z telekamerą Adres modułu scenariuszy połączonego z telekamerą

- Configurazione per associazione a più PE audio • Configuration by associating several audio EP's • Configuration pour association à plusieurs PE audio
- Konfiguration für die Zuteilung mehrerer Audio-Türstationen • Configuración para asociación a varias placas exteriores audio • Configuratie voor associatie met meerdere audio EP • Configuração por associação de várias UE áudio • Konfiguracja w celu połączenia z większą liczbą miejsc zewnętrznych audio

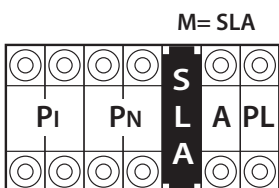

- Pi – Pn= Range PE audio associati alla telecamera (max. 5)
- Pi – Pn= Audio EP Range associated with a camera (max. 5)
- Pi – Pn= Nombre PE audio associés à la caméra (max. 5)
- Pi – Pn= Range der Audio-Türstationen die der Kamera zugeteilt sind (max. 5)
- Pi – Pn= Campo placa exterior audio asociados a la telecámara (máx. 5)
- Pi – Pn= Audio EP rangen gekoppeld aan de televisiecamera (max. 5)
- Pi – Pn= Range PE áudio associados à câmara (5 ao máximo)
- Pi – Pn= Zasięg miejsc zewnętrznych audio połączonych z telekamerą (maks. 5)

	Pi	Pn	A/PL
IT	Indirizzo primo PE associato	Indirizzo ultimo PE associato	Indirizzo del comando SCS abbinato alla telecamera
UK	First associated EP address	Last associated EP address	Address of the SCS control combined with a camera
FR	Adresse premier PE associé	Adresse dernier PE associé	Adresse de la commande SCS associée à la caméra
DE	Adresse der ersten zugeteilten Türstation	Adresse der letzten zugeteilten Türstation	Adresse der SCS Steuerung die der Kamera zugeteilt ist
ES	Dirección primera placa exterior asociada	Dirección última placa exterior asociada	Dirección del comando SCS combinado a la telecámara
NL	Adres eerste geassocieerd EP	Adres laatste geassocieerd EP	Adres van de bediening SCS gekoppeld aan de televisiecamera
PT	Endereço primeira UE associada	Endereço última UE associada	Endereço do comando SCS combinado com a câmara
PL	Adres pierwszego połączonego miejsca zewnętrznego	Adres ostatniego połączonego miejsca zewnętrznego	Adres urządzenia sterującego SCS połączonego z telekamerą

IT Per installazione considerare la telecamera come un posto esterno video. Per interfacciare la telecamera con sistemi antintrusione e automazione utilizzare l'interfaccia F422 come da guida My-Home.

Avvertenze

Per attuare il medesimo carico sia dalla T/C che dal sistema automazione utilizzare l'art. F411/2 configurando punti luce (PL) diversi e parallelando i contatti.

UK For installation consider the camera as a video entrance panel. To interface the camera with burglar-alarm and automation systems use interface F422 as in the My Home guide.

Warnings

To actuate the same load, both from the Camera and from the automation system, use item F411/2, thus configuring different light points (PL) and paralleling the contacts.

FR Pour l'installation, considérer la caméra comme un poste externe vidéo. Pour interfacer la caméra avec des systèmes anti-intrusion et automation, utiliser l'interface F422 comme indiqué dans le guide My-Home.

Avertissements

Pour appliquer la même charge, aussi bien depuis la caméra que depuis le système d'automatisation, utiliser l'article réf. F411/2 en configurant des points lumière (PL) différents et en mettant les contacts en parallèle.

DE Zur Installation die Kamera als Videotürstation betrachten. Um die Kamera an andere Diebstahlschutzsysteme und Automationsanlagen anzuschließen, die Schnittstelle F422 laut Anweisungen des Handbuchs My Home einsetzen.

Hinweise

Um dieselbe Stromlast sowohl von der Kamera als auch vom Automationsssystem aus zu erzeugen, Art. F411/2 verwenden und unterschiedliche Lichtpunkte (PL) konfigurieren und die Kontakte in Reihe schalten.

ES Para la instalación considere la telecámara como una placa exterior video. Para conectar la telecámara con los sistemas de alarma intrusión y automatización, utilice la interfaz F422 como se describe en la Guía My-Home.

Advertencias

Para actuar la misma carga ya sea desde la telecámara como desde el sistema de automatización, utilice el art. F411/2 configurando puntos de luz (PL) diferentes y paralelando los contactos.

NL Voor de installatie de televisiecamera beschouwen als een extern video punt. Voor de uitvoering van een interface van de televisiecamera met de systemen van anti-indringing en automatisering, de interface F422 gebruiken zoals in de gids My Home.

Waarschuwingen

Om dezelfde lading te activeren zowel vanop de televisiecamera als vanop het systeem automatisering, het art. F411/2 gebruiken en hierbij de verschillende lichtpunten (PL) configureren en de contacten parallel plaatsen.

PT Para realizar a instalação considerar a câmara como uma unidade externa vídeo. Para interligar a câmara com sistemas anti-intrusão e automação utilizar a interface F422 como guia de My Home.

Advertências

Para realizar a mesma carga quer da câmara quer do sistema de automação, utilizar o art. F411/2 configurando pontos de luz (PL) diferentes e colocando os contactos em paralelo.

PL W celu zainstalowania uznać telekamerę jako miejsce zewnętrzne wideo. W celu sprzężenia telekamery z systemem zabezpieczającym przed kradzieżą oraz z systemem automatyzacji, zastosować interfejs F422 według przewodnika My-Home

Instrukcje

Aby tak samo naładować zarówno z telekamery, jak i z systemu automatyzacji zastosować art. F411/2, konfigurując różne punkty światła i równolegle ustawiając kontakty.

IT Caratteristiche

- Custodia	Alluminio
- Sensore	1/3" a colori CMOS
- Assorbimento	65 mA max.
- Obiettivo	f: 6 mm; F: 2,3 mm
- Alimentazione	18 – 27 Vdc da BUS
- Elementi dell'immagine	628 (H) x 586 (V)
- Risoluzione orizzontale	330 linee TV al centro dell'immagine
- Illuminazione minima della scena ripresa	2 lux; F 2,0
- Temperatura di funzionamento	(-20) – (+70) °C; RH 95% max
- Grado di protezione	IP65

Avvertenze

- Non orientare la telecamera verso il sole anche se non si è in fase di ripresa.
- Non riprendere in presenza di luce eccessivamente intensa.

FR Caractéristiques

- Coffret	Aluminium
- Détecteur	1/3" couleur CMOS
- Absorption	65 mA max.
- Objectif	f: 6 mm; F: 2,3 mm
- Alimentation	18 – 27 Vcc via BUS
- Éléments de l'image	628 (H) x 586 (V)
- Définition horizontale	330 lignes TV au centre de l'image
- Éclairage minimum de la scène filmée	2 lux; F 2,0
- Température de fonctionnement	(-20) – (+70) °C; RH 95% max
- Degré de protection	IP65

Avertissements

- Ne pas orienter la télécaméra vers le soleil, même si elle n'est pas en phase de prise.
- Ne pas faire de prises en présence d'éclairage excessivement intense.

UK Features

- Case	Alluminium
- Colour sensor	1/3" CMOS
- Absorption	max. 65 mA
- Lens	f: 6 mm; F: 2.3 mm
- Power supply	18 – 27 Vdc from BUS
- Image elements	628 (H) x 586 (V)
- Horizontal resolution	330 TV lines in the middle of image
- Minimum lighting of the scene filmed	2 lux; F 2.0
- Operating temperature	(-20) – (+70) °C; RH 95% max
- Degree of protection	IP65

Warnings

- Do not direct the camera toward the sun even when not filming.
- Do not film when there is too much light.

DE Eigenschaften

- Gehäuse	Aluminium
- Aufnahmeelement zu	1/3" farbig CMOS
- Stromaufnahme	65 mA max.
- Objektiv	f: 6 mm; F: 2,3 mm
- Speisung	18 – 27 Vdc von BUS
- Bildelemente	628 (H) x 586 (V)
- Horizontalauflösung	330 Zeilen TV in der Bildmitte
- Mindestbeleuchtung der Szen	2 lux; F 2,0
- Betriebstemperatur	(-20) – (+70) °C; RH 95% max
- Schutzklasse	IP65

Hinweise

- Die Kamera nicht gegen die Sonne richten auch wenn sie nicht gerade aufnimmt
- Nicht bei intensivem Licht aufnehmen

ES**Características**

- Cubierta Aluminio
- Sensor de 1/3" en color CMOS
- Potencia absorbida 65 mA máx.
- Objetivo f: 6 mm; F: 2,3 mm
- Alimentación 18 – 27 Vdc desde BUS
- Elementos de la imagen 628 (H) x 586 (V)
- Definición horizontal 330 líneas TV en el centro de la imagen
- Iluminación mínima de la escena filmada 2 lux; F 2,0
- Temperatura de funcionamiento (-20) – (+70) °C; RH 95% máx
- Grado de protección IP65

Advertencias

- No oriente la telecámara hacia el sol inclusive si no está filmando
- No filme a la presencia de luz excesivamente intensa

PT**Características**

- Caixa Alumínio
- Sensor de 1/3" em cores CMOS
- Absorção 65 mA máx.
- Objectivo f: 6 mm; F: 2,3 mm
- Alimentação 18 – 27 Vdc proveniente de BUS
- Elementos da imagem 628 (H) x 586 (V)
- Definição horizontal 330 linhas TV no centro da imagem
- Iluminação mínima da cena filmada 2 lux; F 2,0
- Temperatura de funcionamento (-20) – (+70) °C; RH 95% máx
- Grau de protecção IP65

Advertências

- Não dirigir a câmara para o sol mesmo se não estiver a filmar
- Não filmar quando há muita luminosidade

NL**Eigenschappen**

- Omhulsel Aluminium
- Kleurensensor 1/3" CMOS
- Stroomopname 65 mA max.
- Objectief f: 6 mm; F: 2,3 mm
- Voeding 18 – 27 Vdc van BUS
- Elementen van het beeld 628 (H) x 586 (V)
- Horizontale resolutie 330 TV-lijnen in het midden van het beeld
- Minimum verlichting van het genomen beeld 2 lux; F 2,0
- Werkings temperatuur (-20) – (+70) °C; RH 95% max
- Graad van bescherming IP65

Waarschuwingen

- De televisiecamera niet naar de zon richten ook al staat ze niet in fase van opname
- Niet filmen in aanwezigheid van een te hevige lichtsterkte

PL**Dane**

- Obudowa Aluminium
- Czujnik 1/3" kolorowy CMOS
- Pochłanianie maks. 65 mA
- Obiektyw f: 6 mm; F: 2,3 mm
- Zasilanie 18 – 27 Vdc z BUS
- Elementy obrazu 628 (H) x 586 (V)
- Rozdzielczość pozioma 330 linii TV pośrodku obrazu
- Oświetlenie minimalne filmowanego ujęcia 2 lux; F 2,0
- Temperatura funkcjonowania (-20) – (+70) °C; RH maks. 95%
- Stopień wodoodporności IP65

Instrukcje

- Nie kierować telekamery do słońca nawet jeśli się nie filmuje
- Nie filmować w zbyt intensywnym świetle