



Commande RF 4 scénarios

5738 48 HA/HB4589
5738 49 672 40 L/N4589N 663099

Description

Dispositif de commande radio pour la mémorisation et la gestion de 4 scénarios max.

Caractéristiques techniques

Alimentation : 1 batterie au lithium 3 V type CR2032
Durée de la batterie : 5 ans
Température de fonctionnement : 5 – 45 °C
Technologie : Radio 2,4 GHz standard ZigBee®
Portée : 150 m en l'absence d'obstacle, 15 m en présence de murs en ciment

Données dimensionnelles

Dimensions hors tout : 2 modules

Configuration

Système radio : de type à auto-apprentissage "Push and Learn".

Installation filaire : si le dispositif est intégré à l'installation Automatisation à BUS par l'intermédiaire de l'interface Passerelle SCS/ZigBee, il est possible de gérer des scénarios mémorisés dans le module scénarios F420 dont l'adresse doit être indiquée en plaçant les configurateurs dans les logements A, PL et M comme indiqué :

Utilisation avec module scénarios F420:

A = Pièce

PL = Point lumière

M = modalité de fonctionnement (1 – 4). Associe aux 4 touches, les scénarios mémorisés par le module scénarios (max. 16). La correspondance entre les 4 touches de la commande et les numéros des scénarios mémorisés dans le module est la suivante:

Configurateur en M	Scénario mémorisé
1	scénario 1 – 4
2	scénario 5 – 8
3	scénario 9 – 12
4	scénario 13 – 16

Programmation des scénarios

Pour programmer, modifier ou éliminer un scénario, il est nécessaire d'activer la programmation du module F420 de telle sorte que le LED d'état soit de couleur verte (appuyer sur la touche de blocage/déblocage du module scénarios pendant au moins 0,5 seconde) puis effectuer les opérations suivantes :

1. Appuyer pendant 4 secondes sur une des quatre touches de la commande à laquelle on souhaite associer le scénario ; le LED correspondant se met à clignoter ;
 2. Programmer le scénario en intervenant sur les commandes concernées appartenant aux différentes fonctions : Automatisation, Thermostat, Diffusion sonore, etc ;
 3. Confirmer le scénario en appuyant brièvement sur la touche correspondante de la commande pour quitter la programmation ;
 4. Pour modifier ou créer de nouveaux scénarios à associer aux autres touches, répéter la procédure à partir du point 1 ;
- Pour sélectionner un scénario programmé, il suffit d'appuyer brièvement sur la touche correspondante de la commande scénario.

NOTES :

Après avoir effectué les opérations nécessaires, il est recommandé de bloquer la programmation en appuyant sur la touche de blocage/déblocage du module scénarios pendant au moins 0,5 seconde, de telle sorte que le LED correspondant devienne rouge.

Pour éliminer un scénario, procéder comme suit :

1. Le module scénarios doit être placé en mode de programmation ;
 2. Appuyer sur le bouton correspondant au scénario à éliminer pendant au moins 10 secondes : le LED correspondant clignote alors rapidement pendant 2 secondes environ, pour indiquer que le scénario a été éliminé. Si le LED ne clignote pas, cela indique que l'opération a échoué ;
- Pour effacer toute la mémoire, intervenir sur le module scénarios en maintenant enfoncée pendant 10 secondes la touche DEL ; ensuite, le LED jaune "effacement scénario" clignote rapidement.

Vue frontale

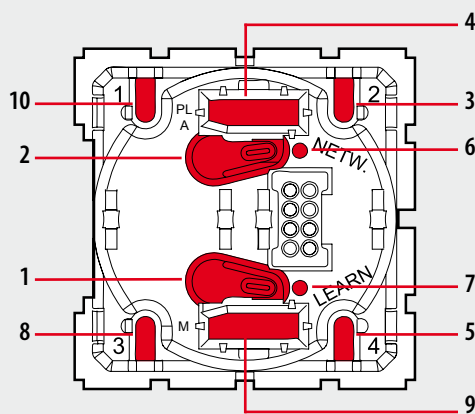
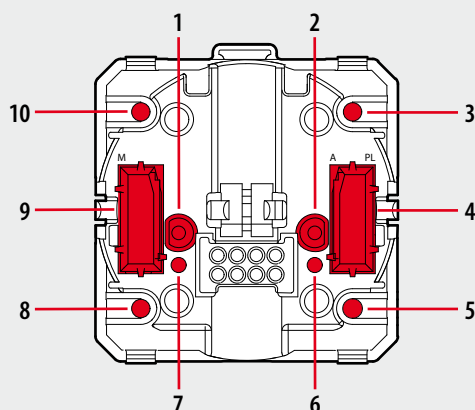

Légende

1. Touche APPRENTISSAGE
2. Touche RÉSEAU
3. Touche Scénario N° 2
4. Logement configurateurs (A, PL)
5. Touche Scénario N° 4
6. LED indicateur RÉSEAU
7. LED indicateur APPRENTISSAGE
8. Touche Scénario N° 3
9. Logement configurateur (M)
10. Touche Scénario N° 1