

## Prises affleurantes Céliane

Référence(s) : 671 31/32

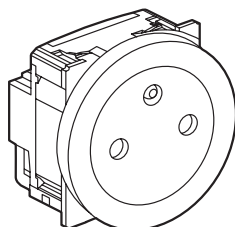

671 31

### 1. CARACTÉRISTIQUES GÉNÉRALES

Prises de courant au standard Franco-Belge.

### 2. GAMME

	Désignation	Réf.	Nbre de modules	Mode connexion	Poids (g)	Caractéristiques
	Prise de courant affleurante Blanche	671 31	2	Auto.	34,3	16 A - 250 VAC
	Prise de courant affleurante Titane	671 32	2	Auto.	34,3	16 A - 250 VAC

### 3. MISE EN SITUATION

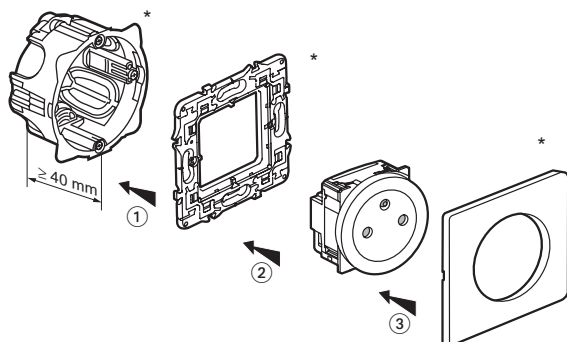

\* non livrés avec le mécanisme

- 1 - On clippe le mécanisme sur le support.
- 2 - On visse l'ensemble mécanisme/support sur la boîte d'encastrement.
- 3 - On clippe la plaque sur le support.

Peut être équipé de toutes les finitions Céliane.  
Montage en multiposte en horizontal et vertical.

### 4. COTES D'ENCOMBREMENT

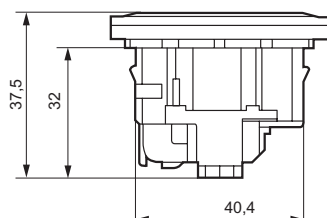

### 5. RACCORDEMENT

Nombre de bornes	3
Type de bornes	automatique
Longueur de dénudage	13 mm
Capacités des bornes	2 x 2,5 mm <sup>2</sup>

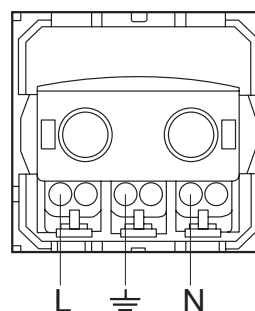

### 6. FONCTIONNEMENT

L'introduction d'une fiche au standard normalisé se fait "en 2 temps". Un appui léger permet de déverrouiller la façade, un appui plus fort permet d'enfoncer la fiche comme dans une prise classique.



### 7. CARACTÉRISTIQUES TECHNIQUES

#### 7.1 Caractéristiques générales

Essais aux chocs : IK 04  
Pénétration des corps solides/liquides : IP 31

#### 7.2 Caractéristiques matières

Socle : Polycarbonate  
Enjoliveur : ABS (RAL 9003)

## 7. CARACTÉRISTIQUES TECHNIQUES (suite)

### 7.3 Caractéristiques électriques

Autoextinguibilité : 650°C/30 s

Tension : 250 VAC

Intensité : 16 A

Fréquence : 50/60 Hz

### 7.4 Caractéristiques climatiques

Températures de stockage : - 10°C à + 70°C

Températures d'utilisation : - 5°C à + 50°C

## 8. ENTRETIEN

Nettoyage superficiel au chiffon.

Ne pas utiliser : acétone, dégraissant, trichloréthylène

### 8.1 Tenue aux produits de nettoyage.

Tenue aux produits suivants : Hexane (EN 60669-1), Alcool à brûler,

Eau savonneuse, Ammoniac dilué, Javel pure diluée à 10%,

Produit à vitre, Lingettes pré-imprégnées.

### 8.2 Tenue aux produits de nettoyage type hôpital.

Tenue aux produits suivants : Anios, Surfanos, Bactillysine.

**Attention** : Pour l'utilisation de produits d'entretien spécifiques autres, un essai préalable est nécessaire.

## 9. CONFORMITÉ - AGRÉMENTS

Agréments en cours : NF - BBJ