

TELPASS

Notice de montage



Alimentation filtrée, redressée et régulée

1) Règles générales d'installation :

- Les alimentations doivent être raccordées au réseau (basse tension 230Vca) à l'aide d'une protection adaptée. Cette protection doit être conforme aux normes produits la concernant. Les alimentations doivent être installées dans des armoires ou coffrets prévus pour appareils électriques DIN. Elles ne doivent pas être exposées à des écoulements ou à des pulvérisations d'eau. Ne pas boucher leurs ouvertures d'aération.
- S'assurer que pendant les opérations d'installation des appareils, l'alimentation ne soit pas raccordée au réseau.
- Avant de mettre sous tension l'installation, vérifier que le câblage est correct et s'assurer que la tension du réseau est compatible avec celle de l'alimentation. Le montage doit être effectué conformément aux normes et règlements d'installation applicables. L'installation et le montage d'appareils électriques doivent être effectués exclusivement par du personnel qualifié.

2) Vérifications avant mise sous tension:

Vérifier la compatibilité de tension entre l'alimentation et le produit à alimenter : 12Vcc

Vérifier la consommation de courant de l'appareil à alimenter, celle-ci doit être inférieure au courant nominal que délivre cette alimentation (1A).

A) Caractéristiques techniques électriques :

- Tension de sortie : 12Vcc
- Courant nominal : 1A
- Protégée par fusibles réarmables en entrée et en sortie. (Après une surcharge ou un C.C pour réarmer le fusible débrancher le réseau pendant 1 mn).

CONFORME AUX NORMES EUROPÉENNES

EN 55022	EN 61000-4-2	EN 61000-4-5
EN 61000-3-2	EN 61000-4-3	EN 61000-4-6
EN 61000-3-3	EN 61000-4-4	EN 61000-4-11

B) Caractéristiques techniques mécaniques :

- Enveloppe 8 modules DIN.
- Classe II installée dans un tableau ou coffret électrique (voir normes d'installation).
- Raccordement sur borniers à vis.

SORTIES BORNIERES	TENSION
7 - 8	0 V DC
9 - 10	+12 V DC
N	230 V AC
L	230 V AC

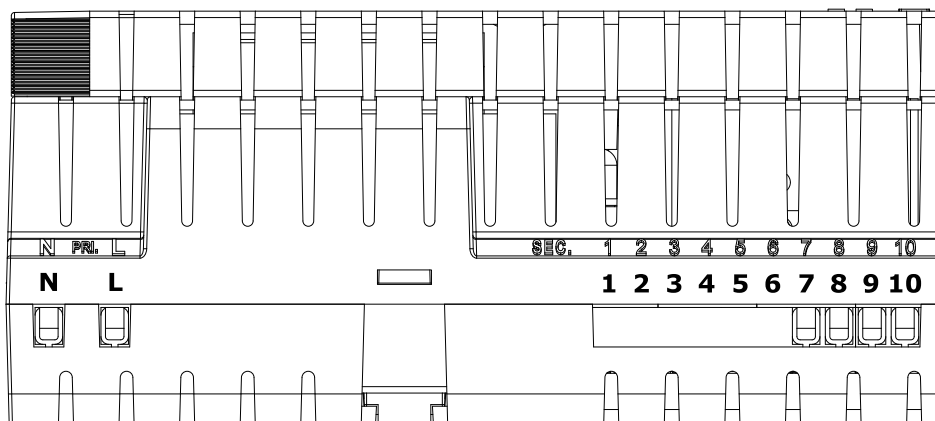

Cette alimentation est conforme à la directive européenne sur le marquage CE intégrant le respect des normes de sécurité électriques et les normes d'environnement C.E.M. (Compatibilité Electromagnétique), dédiées à ce type de produit.



Sommaire

Description générale	Page 2
Présentation du Telpass	Page 3
Installation du Telpass	Page 5
Raccordements :	
Schéma 1 - Installation avec gâche à émission de courant	Page 6
Schéma 2 - Installation avec gâche à rupture de courant ou ventouse < 800mA	Page 7
Schéma 3 - Installation avec gâche à rupture de courant ou ventouse > 800mA	Page 8
Schéma 4 - Installation avec 2 gâches à émission de courant "Fonction SAS"	Page 9
Programmation par la façade :	
Fonctionnalités accessibles	Page 10
Arborescence des menus	Page 11
Entrée en programmation	Page 12
Enregistrement " <i>basique</i> " d'un résident	Page 12
Enregistrement " <i>avancée</i> " d'un résident	Page 14
Modification d'un résident	Page 16
Suppression d'un résident	Page 16
Paramétrage	Page 17
Notice utilisateur	Page 18
Liste des résidents	Page 20



Description générale

Performances ● Appel portier sur les téléphones :

Les appels du Telpass sont reçus sur les téléphones fixes ou sans fils des appartements, ou même sur GSM. L'ouverture de la porte est possible en tapant * * sur le téléphone.

● Répertoire :

Capacité de gérer jusqu'à 50, 100 ou 1000 noms. Possibilité d'associer un message particulier pour chaque nom (chaque message fera diminuer la capacité du répertoire d'un nom).

Recherche possible par défilement à l'aide de 2 boutons poussoirs ou appel direct par clavier (numéro abrégé).

● Transfert d'appel portier sur un deuxième numéro :

Possibilité de mémoriser 2 numéros de téléphone pour chaque nom. En cas de ligne occupée, ou en fonction d'un horaire, possibilité de transférer l'appel du Telpass sur le deuxième numéro.

● Raccordement sur un PABX :

Possibilité de raccorder le Telpass derrière un auto-commutateur privé (ligne analogique obligatoire). Pour les immeubles de bureaux, ce système permet de recevoir les appels du Telpass sur les téléphones de bureaux et d'ouvrir la porte sans taxation téléphonique.

● Clavier codé intégré :

Fonction clavier codé avec codes d'accès individuel (jusqu'à 1000 codes, 1 par nom) ou code d'accès unique. 4 codes d'accès service et possibilité d'ouverture libre avec plage horaire.

● Professions libérales :

Jusqu'à 10 appels spécifiques dédiés à la profession libérale. Ils apparaissent en priorité sur le défilement de noms, en fonction d'une plage horaire dédiée, l'appel ouvre automatiquement la porte.

● Fonction liste rouge :

Possibilité d'occulter des noms de manière générale avec plage horaire, ou de manière individuelle. Exemple : à partir de 22H seuls les codes d'appel apparaissent à l'écran au lieu des noms.

● Exclusion d'appels :

Chaque résident, depuis son téléphone, a la possibilité de désactiver l'appel du Telpass.

● Horloge interne :

La platine Telpass est dotée d'une horloge interne pour la gestion de plages horaires. Mise à l'heure d'usine. Passage heure d'été/hiver automatique.

Caractéristiques techniques

● Alimentation :

12 Vcc -5% +20%

● Sortie :

Relais 1 : Contact NO - NF libre de tout potentiel (5A résistif 24V - 0,5A selfique 24V)

Relais 2 : Contact NO - NF libre de tout potentiel (5A résistif 24V - 0,5A selfique 24V)

● Signalisation :

Afficheur graphique rétroéclairé

● Degré de protection :

IP54

IK8

● Température de fonctionnement : - 20°C à + 50°C

● Fermeture : 4 vis spéciales antivandales (livrées avec outil spécial)

● Consommation :

En veille : 180mA

Maximum : 500mA

Présentation du Telpass

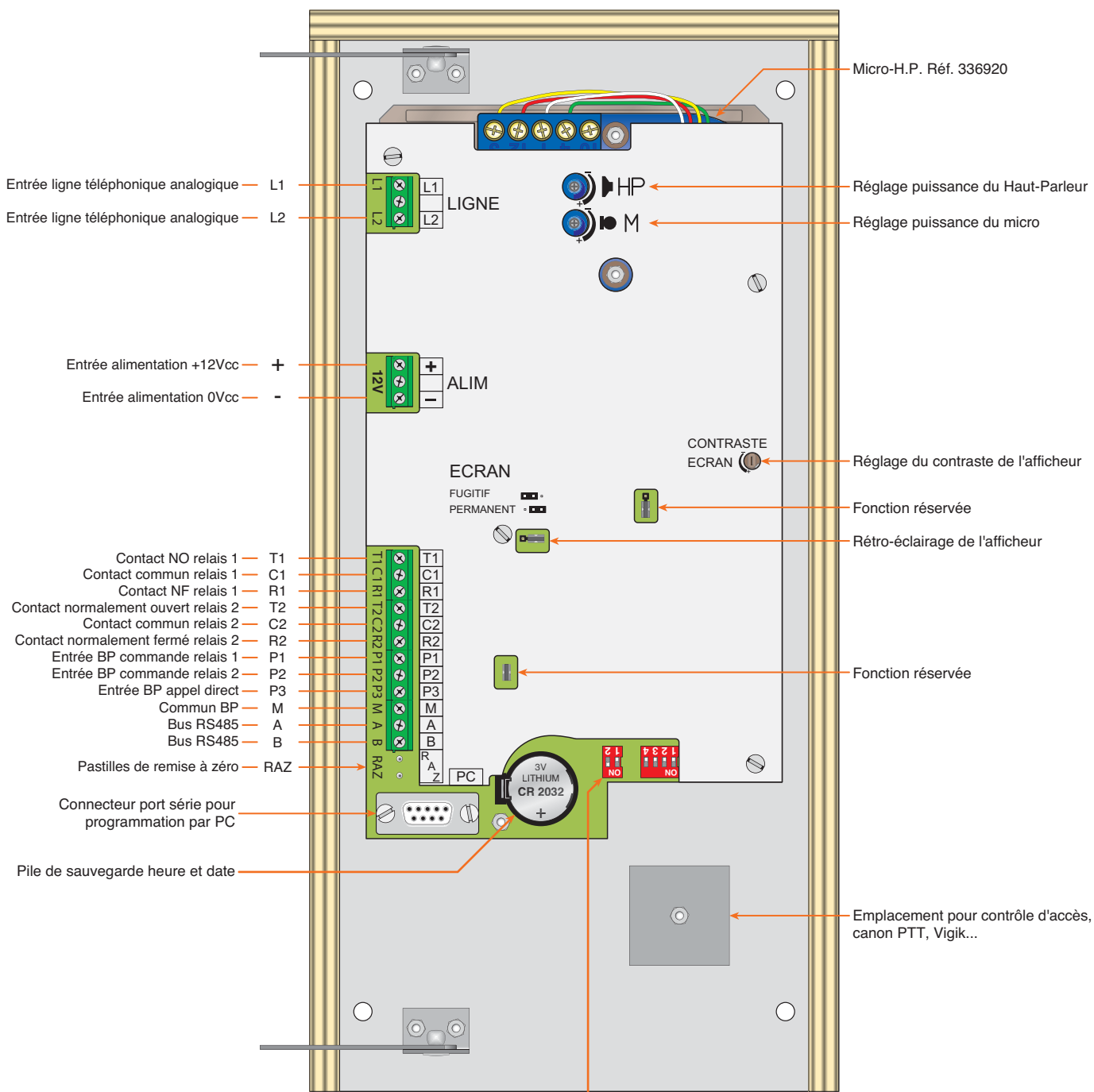

Micro-interrupteurs de configuration

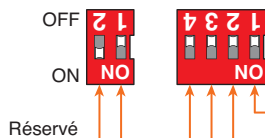

N°1 : Remise à zéro générale (configuration d'usine)	
ON	A basculer sur ON et faire un shunt sur RAZ
OFF	Positionnement normal de fonctionnement

N°2 : Remise à zéro du code maître (11111)	
ON	A basculer sur ON et remettre sur OFF
OFF	Positionnement normal de fonctionnement

Remise à zéro générale :

- 1 - Basculer le micro-interrupteur N°1 sur ON
- 2 - Faire un shunt sur les deux pastilles "RAZ" (1 seconde)
- 3 - Attendre l'affichage "POUR CHERCHER UN NOM" sur l'afficheur
- 4 - Re-basculer le micro-interrupteur N°1 sur OFF







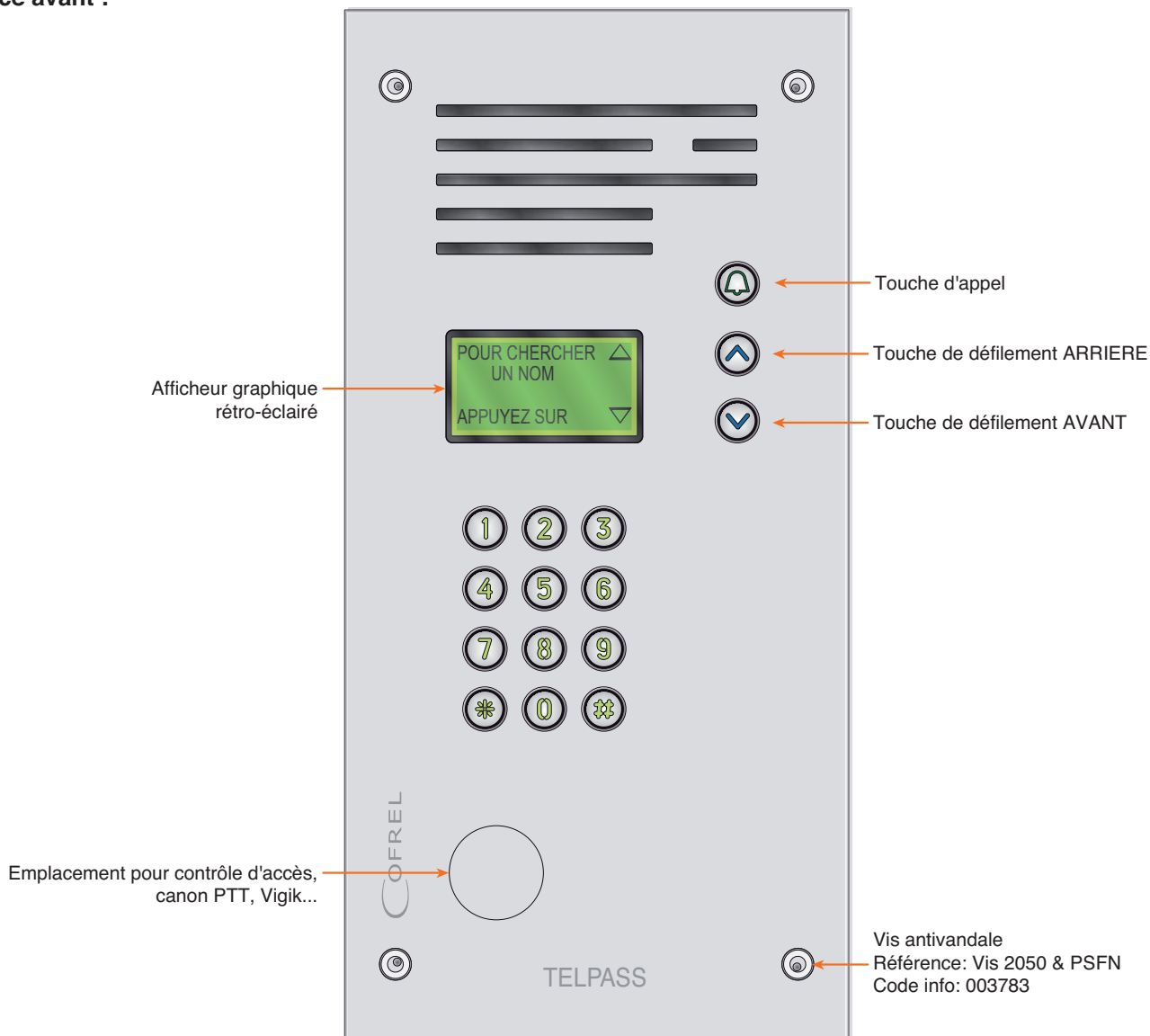





Présentation du Telpass

● Face avant :



● Fonction des touches :

 A-B-C	 D-E-F	 G-H-I
 J-K-L	 M-N-O	 P-Q-R
 S-T-U	 V-W-X	 Y-Z
 Supprimer	 Fin	 Valider/Espace



Installation du Telpass

● Prépositionnement de l'appareil :

- Avant d'effectuer la pose du boîtier, prépositionner l'appareil à l'emplacement voulu en tenant compte de ses cotes d'encombrement, des normes générales d'installation de produits dits "courants faibles", des normes particulières liées au type de bâtiment (handicapés, par exemple).
Au besoin dévisser les écrous de maintien des charnières pour faciliter l'encastrement.
- Lors de la pose du Telpass, prévoir le passage de câbles en bas à droite de la boîte d'encastrement.
- Prévoir des câbles différents pour la ligne PTT, et les circuits de commande et puissance.
- S'assurer que la surface sur laquelle le joint va être appliqué, soit lisse, dépoussiérée, plane et exempte de fissure de manière à assurer une bonne étanchéité.





Schéma de câblage

Schéma 1 Installation avec gâche à émission de courant

- A** Pour alimenter le Telpass, utiliser impérativement l'alimentation livrée: A12VCC.
- B** Il est conseillé de raccorder une protection contre les surtensions entre l'arrivée et l'entrée de ligne téléphonique du produit (PLT1). La protection sera placée le plus près possible du Telpass.

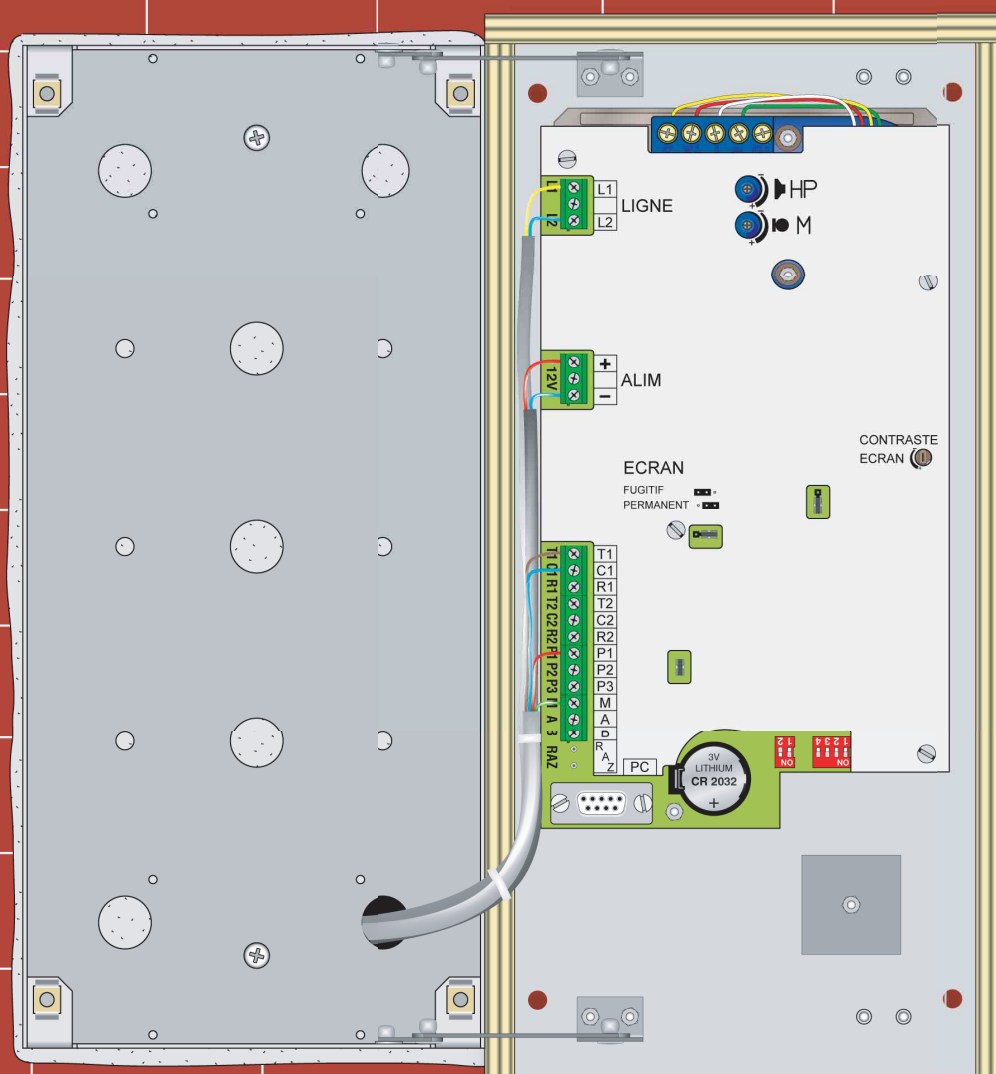
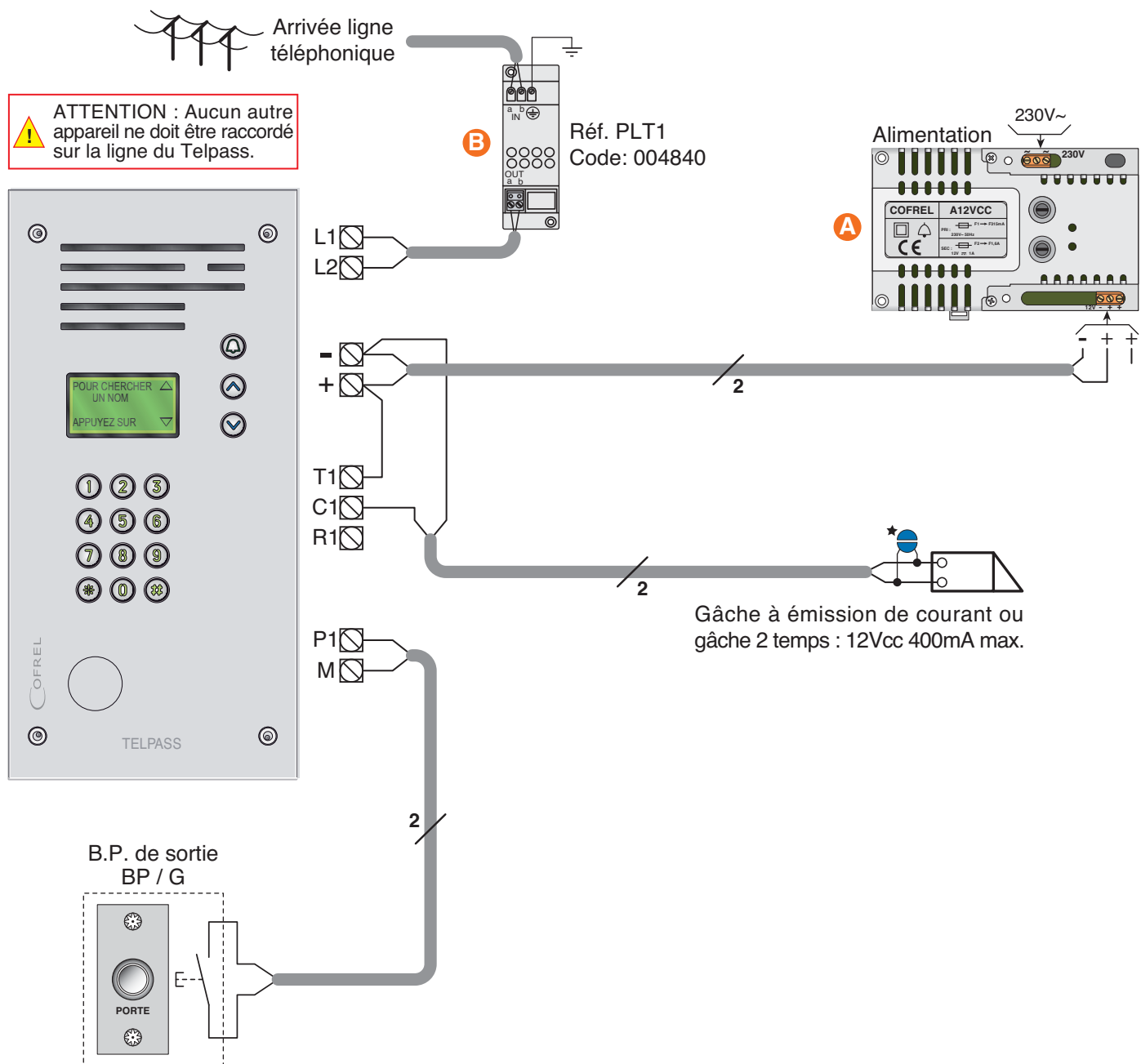

Le B.P. de sortie, la gâche ainsi que la protection de ligne téléphonique sont à commander séparément.

* Si autre produit que Cofrel, raccorder impérativement une varistance sur la gâche électrique (livrée avec le Telpass).



Schéma de câblage

Schéma 2 Installation avec gâche à rupture de courant ou ventouse

- A** Pour alimenter le Telpass, utiliser impérativement l'alimentation livrée: A12VCC.
- B** Il est conseillé de raccorder une protection contre les surtensions entre l'arrivée et l'entrée de ligne téléphonique du produit (PLT1). La protection sera placée le plus près possible du Telpass.
- C** L'alimentation des organes d'ouverture sera effectuée par une alimentation dédiée (ex. AL12-2, AR12-2, BAS30SP) en fonction du type d'organe.

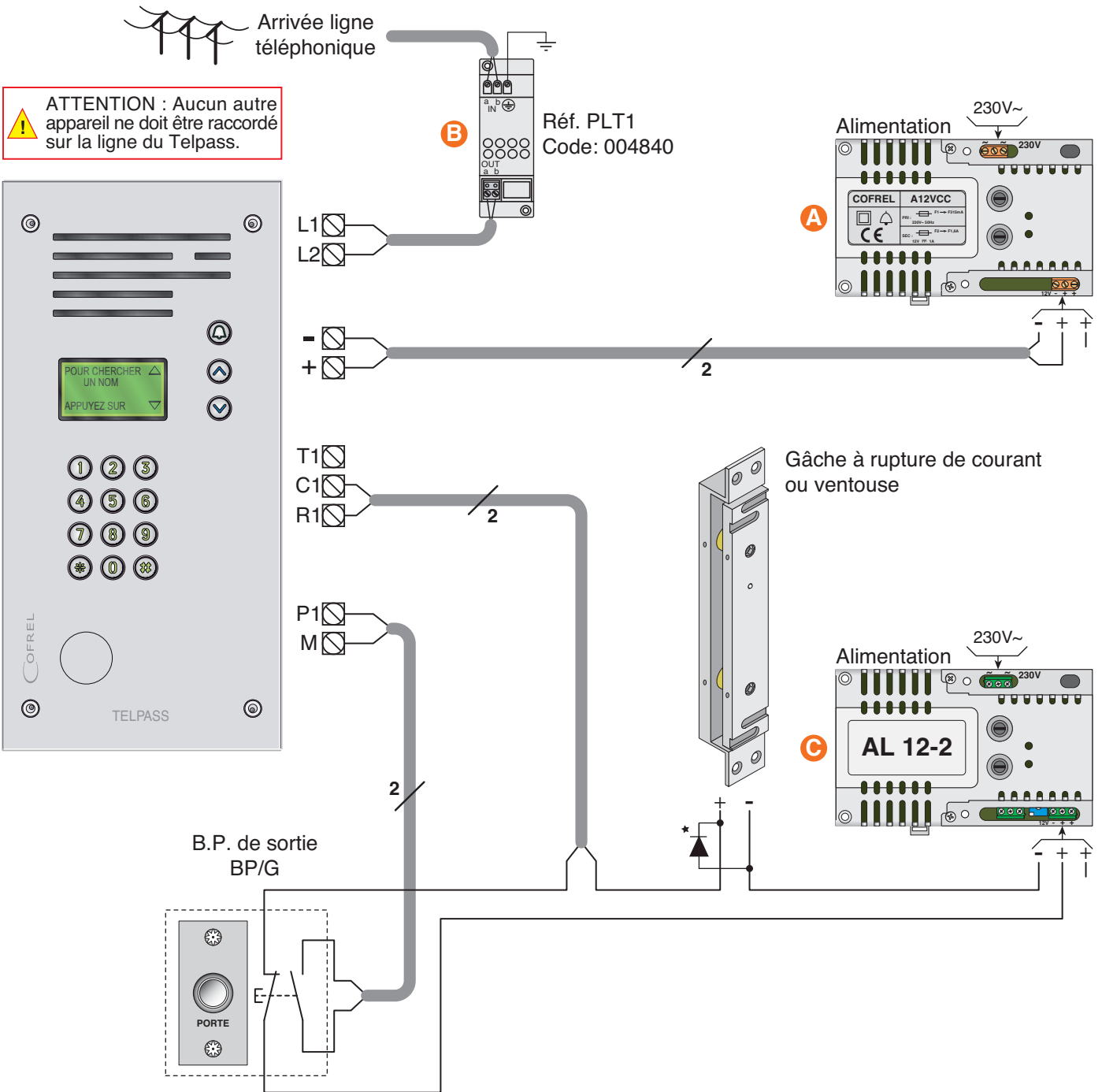

Le B.P. de sortie, la gâche ainsi que la protection de ligne téléphonique sont à commander séparément.

*Vérifier qu'il existe une protection contre les surtensions sur les organes de fermeture. Si tel n'est pas le cas, raccorder impérativement une diode de type 1N4007. La cathode de la diode doit être reliée sur la borne positive (+) de l'organe de fermeture.

Equivalence cathode



Schéma de câblage

Schéma 3 Installation avec gâche à rupture de courant ou ventouse > 500mA

- A** Pour alimenter le Telpass, utiliser impérativement l'alimentation livrée: A12VCC.
- B** Il est conseillé de raccorder une protection contre les surtensions entre l'arrivée et l'entrée de ligne téléphonique du produit (PLT1). La protection sera placée le plus près possible du Telpass.
- C** L'alimentation des organes d'ouverture sera effectuée par une alimentation dédiée (ex. AL12-2, AR12-2, BAS30SP) en fonction du type d'organe.
- D** Pour alimenter des organes d'ouverture d'une intensité supérieure à 500mA, utiliser impérativement un relais de découplage réf. 336220.

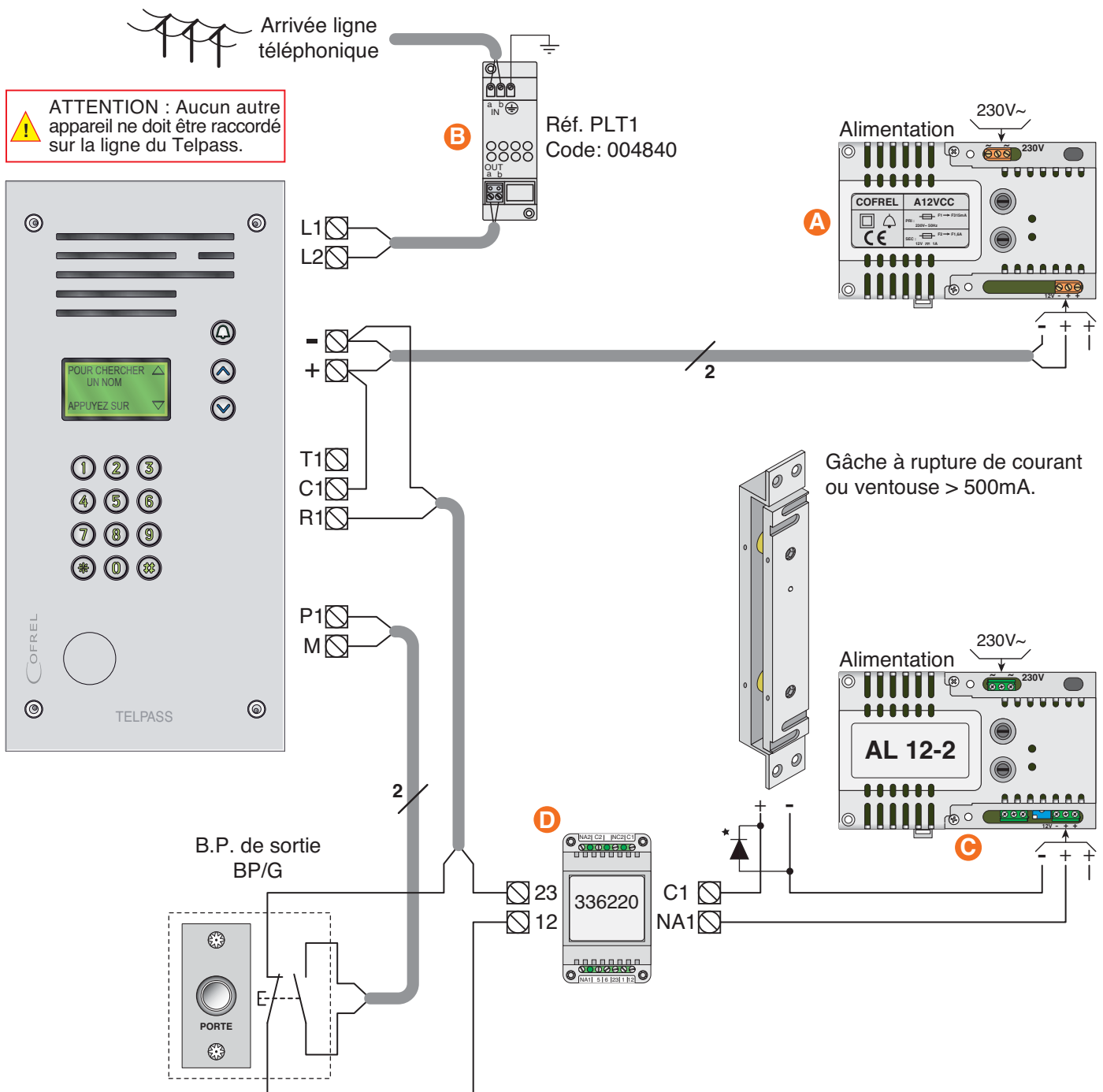

Le B.P. de sortie, la gâche, le relais ainsi que la protection de ligne téléphonique sont à commander séparément.

*Vérifier qu'il existe une protection contre les surtensions sur les organes de fermeture. Si tel n'est pas le cas, raccorder impérativement une diode de type 1N4007. La cathode de la diode doit être reliée sur la borne positive (+) de l'organe de fermeture.

Equivalence cathode



Schéma de câblage

Schéma 4 Installation avec 2 gâches à émission de courant "Fonction SAS"

- A** Pour alimenter le Telpass, utiliser impérativement l'alimentation livrée: A12VCC.
- B** Il est conseillé de raccorder une protection contre les surtensions entre l'arrivée et l'entrée de ligne téléphonique du produit (PLT1). La protection sera placée le plus près possible du Telpass.
- C** Utiliser un enroulement différent pour alimenter les deux gâches.

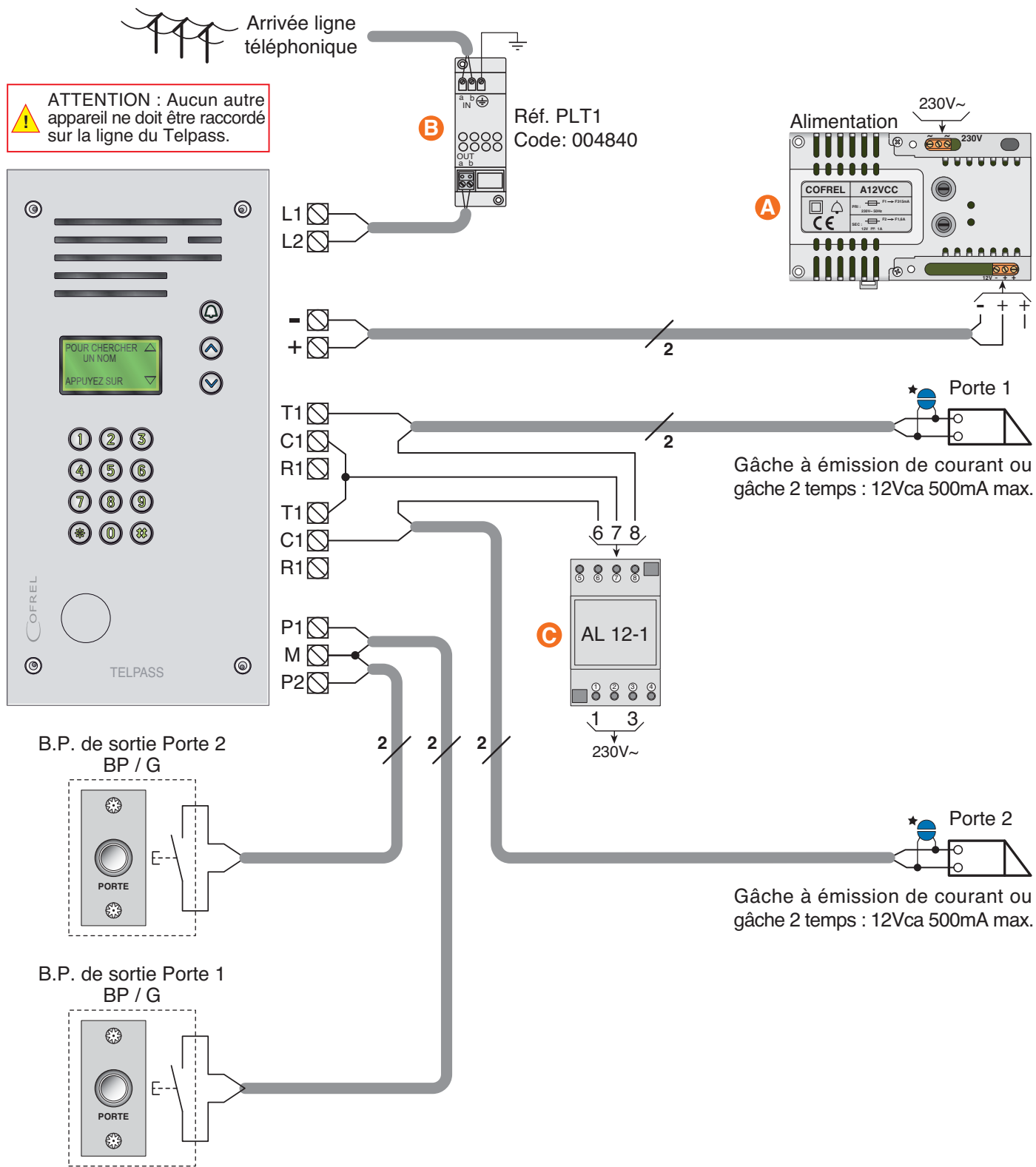

Les B.P. de sortie, les gâches, l'alimentation gâches ainsi que la protection de ligne téléphonique sont à commander séparément.

* Si autre produit que Cofrel, raccorder impérativement une varistance sur la gâche électrique (livrée avec le Telpass).



Fonctionnalités accessibles

● **Remarque :**

Toutes les fonctionnalités ne sont pas accessibles par la programmation en façade. Pour avoir accès à l'ensemble des fonctionnalités, il conviendra d'utiliser le logiciel TELPASS installé sur un PC.

● **Les fonctionnalités accessibles par la façade sont les suivantes :**

- Enregistrement d'un résident.
- Modification d'un résident.
- Suppression d'un résident.
- Réglage des temporisations d'ouverture portes.
- Modification des codes d'ouverture portes.
- Modification du code maître (code d'entrée en programmation).

● **Les fonctionnalités accessibles par le logiciel sont les suivantes :**

- Sauvegarde des données sur le PC.
- Paramétrage du Telpass derrière un autocom.
- Enregistrement d'une plage horaire pour la fonction "jour/nuit" générale.
- Enregistrement d'une plage horaire pour la fonction "occultation des noms".
- Activation/désactivation de la fonction "transfert des appels".
- Activation/désactivation de la fonction "comptage des appels".
- Activation/désactivation de la fonction "SAS".
- Activation/désactivation de la fonction "profession libérale".
- Activation/désactivation du basculement automatique heure été/hiver.
- Activation/désactivation du module optionnel de synthèse vocale.
- Modification du message d'accueil.
- Modification du code maître (code d'entrée en programmation).
- Modification de la temporisation de conversation maximum (d'usine: 45s).
- Modification de la temporisation d'ouverture de la porte 1.
- Activation/désactivation d'un code commun pour l'ouverture de la porte 1.
- Modification du code d'ouverture de la porte 1.
- Modification de la temporisation d'ouverture de la porte 2.
- Activation/désactivation d'un code commun pour l'ouverture de la porte 2.
- Modification du code d'ouverture de la porte 2.
- Enregistrement de plages horaires pour un accès libre journalier.
- Enregistrement de 4 services avec plages horaires et code individuel.
- Visualisation, impression, enregistrement, modification et suppression de résidents avec la possibilité de rajouter un message individuel de 160 caractères maximum.
- Toutes les fonctions accessibles par la façade.



Programmation par la façade

● Arborescence des menus :

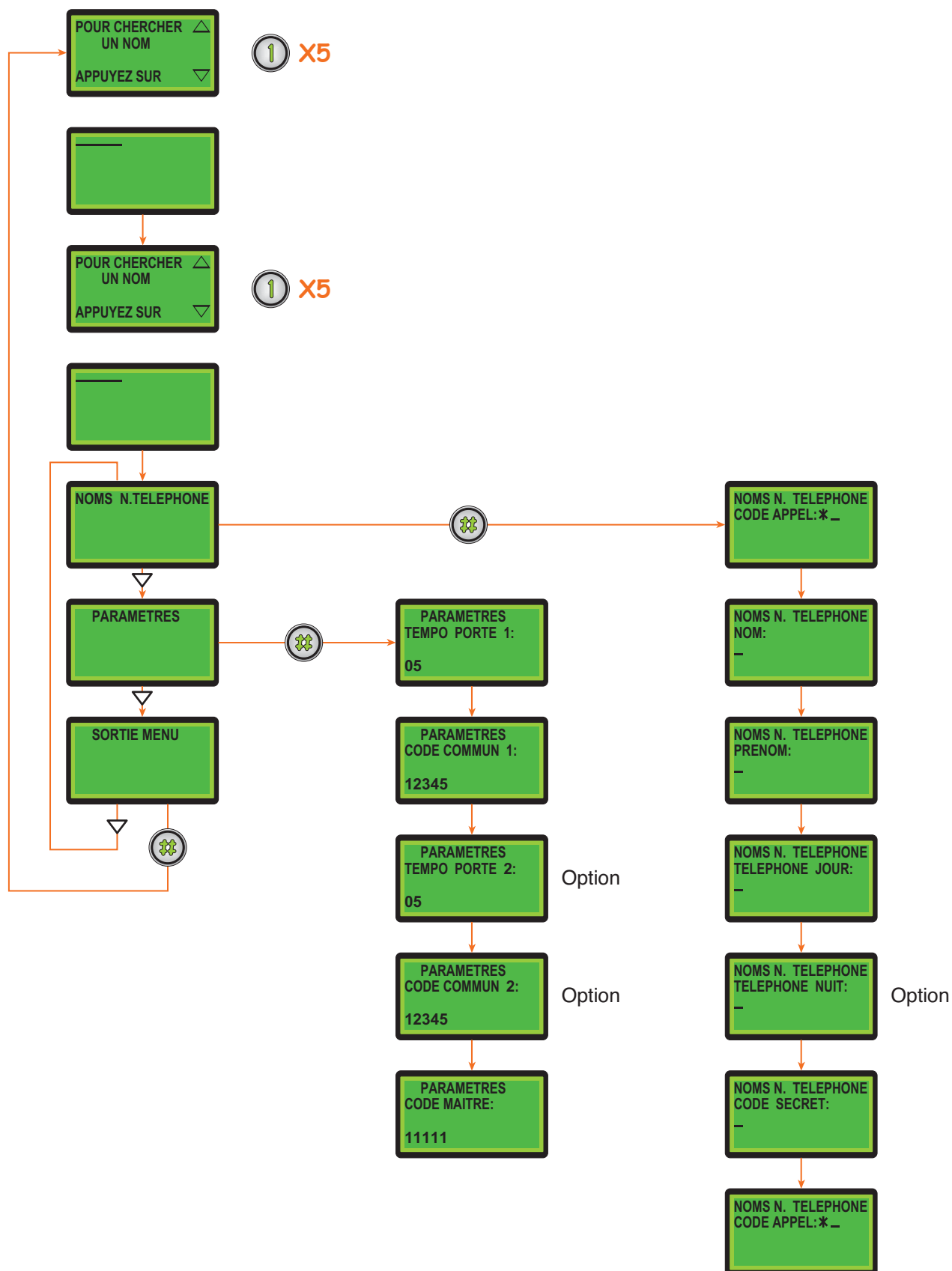



Programmation "basique" par la façade

● Entrée en programmation

Lorsque le message de veille est affiché, composer 2 fois le code d'entrée en programmation (Code d'usine : 11111).

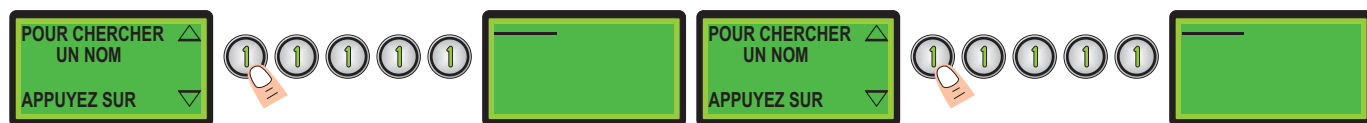

Dans le cas où le message suivant s'affiche :



- 1- Erreur de saisie (recommencer la saisie).
- 2- Mauvais code maître (se reporter à la page 3 pour réinitialiser le code maître).

● Enregistrement d'un résident

Après avoir saisi le code maître, appuyer sur la touche # pour rentrer dans le menu "NOMS N. TELEPHONE" et rentrer le premier code d'appel à 4 chiffres (dans cet exemple 0001).

Le code d'appel peut être compris entre 0000 et 9999; celui-ci peut être par exemple le numéro d'appartement.



Pour rentrer le nom du résident, utiliser les touches numérotées de 0 à 9. Valider chaque lettre avec la touche #. En cas d'erreur de saisie, utiliser la touche correction ^ et pour faire un espace, utiliser la touche #.



Exemple pour M. DUPOND :



Procéder de la même manière pour rentrer le prénom. Composer ensuite le numéro de téléphone du résident (de 1 à 14 chiffres) et appuyer sur la touche Entrée v. Exemple :



S'affiche alors la possibilité de rentrer un numéro de téléphone nuit. Cette option qui permet de se faire appeler sur un deuxième numéro (téléphone portable par ex.), est configurable avec le logiciel PC. (Définition des plages horaires, validation des fonctions de paramétrage accessibles par l'utilisateur).

Appuyer sur la touche Entrée v pour passer cette option.





Programmation "basique" par la façade

Rentrer ensuite un code secret à 5 termes, propre à chaque résident (sans utiliser les touches * et #).
 Ce code aura pour fonction de donner la possibilité au résident de paramétrer l'affichage de son nom sur le Telpass ainsi que le choix du numéro sur lequel il désire être appelé et tout cela directement depuis son téléphone.
 Exemple :



L'enregistrement du nom est maintenant terminé. Pour enregistrer un autre nom, procéder de la même manière.
 Pour revenir au menu principal, appuyer sur la touche #.



Pour sortir de programmation, utiliser les touches ^ ou v jusqu'à l'affichage "SORTIE MENU" et appuyer sur #.





Programmation "avancée" par la façade

● Entrée en programmation

Lorsque le message de veille est affiché, composer 2 fois le code d'entrée en programmation (Code d'usine : 11111).

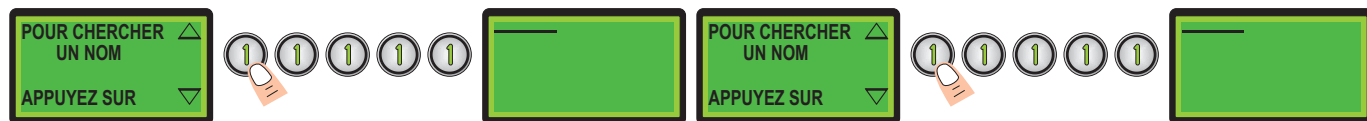

Dans le cas où le message suivant s'affiche :



- 1- Erreur de saisie (recommencer la saisie).
- 2- Mauvais code maître (se reporter à la page 3 pour réinitialiser le code maître).

● Enregistrement d'un résident

Après avoir saisi le code maître, appuyer sur la touche # pour rentrer dans le menu "NOMS N. TELEPHONE" et rentrer le premier code d'appel à 4 chiffres (dans cet exemple 0001).

Le code d'appel peut être compris entre 0000 et 9999; celui-ci peut être par exemple le numéro d'appartement.



Pour rentrer le nom du résident, utiliser les touches numérotées de 0 à 9. Valider chaque lettre avec la touche #. En cas d'erreur de saisie, utiliser la touche correction ^ et pour faire un espace, utiliser la touche #.



Exemple pour M. DUPOND :



Procéder de la même manière pour rentrer le prénom.

Composer ensuite le numéro de téléphone du résident (de 1 à 14 chiffres) et appuyer sur la touche Entrée v. Exemple :



S'affiche alors la possibilité de rentrer un numéro de téléphone nuit. Cette option qui permet de se faire appeler sur un deuxième numéro (téléphone portable par ex.), est configurable avec le logiciel PC. (Définition des plages horaires, validation des fonctions de paramétrage accessibles par l'utilisateur).

Rentrer un numéro ou appuyer sur la touche Entrée v pour passer cette option.

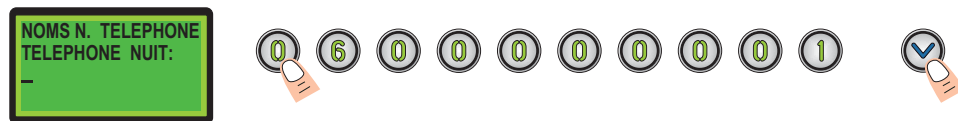



Programmation "avancée" par la façade

Après avoir enregistré les numéros de téléphone et dans le cas où il n'y a pas de code d'accès commun, donc un code individuel pour l'ouverture de porte, rentrer un code à 5 termes (sans utiliser les touches * et #).

Cette fonction ne s'affiche que dans le cas où il n'y a pas de code d'accès commun.

Exemple :



Rentrer ensuite un code secret à 5 termes, propre à chaque résident (sans utiliser les touches * et #).

Ce code aura pour fonction de donner la possibilité au résident de paramétrer l'affichage de son nom sur le Telpass ainsi que le choix du numéro sur lequel il désire être appelé et tout cela directement depuis son téléphone.

Exemple :



Comme pour l'enregistrement d'un code individuel, cet affichage n'apparaîtra que dans le cas où il n'y a pas de code d'accès commun.

Par défaut le résident n'est autorisé à ouvrir que la porte N°1 (relais 1). Pour modifier cette configuration, effacer le chiffre 1 à l'aide de la touche correction ^ et saisir une nouvelle configuration comme expliqué ci-dessous.

Chiffre 1 = Ouverture porte 1 (relais 1)

Chiffre 2 = Ouverture porte 2 (relais 2)

Chiffre 3 = Ouverture portes 1 & 2 simultanément "fonction sas" (relais 1 & 2)

Exemple pour l'ouverture des deux portes :

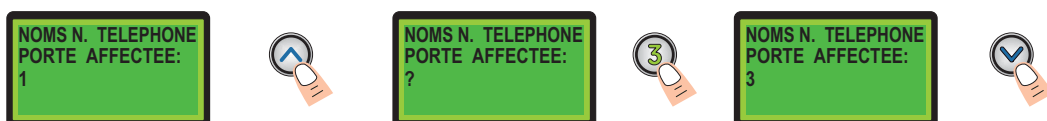

L'enregistrement du nom est maintenant terminé. Pour enregistrer un autre nom, procéder de la même manière.

Pour revenir au menu principal, appuyer sur la touche #.

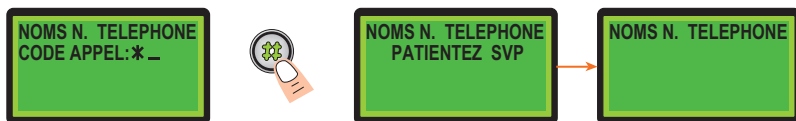

Pour sortir de programmation, utiliser les touches ^ ou v jusqu'à l'affichage "SORTIE MENU" et appuyer sur #.





Programmation par la façade

● Modification d'un résident

Après être rentré en programmation (voir page 12), appuyer sur la touche # pour rentrer dans le menu "NOMS N. TELEPHONE" et rentrer le code d'appel à 4 chiffres correspondant au résident sur lequel des modifications sont à effectuer.

Exemple :



Pour modifier le nom, appuyer sur la touche correction ^ et saisir le nouveau nom à l'aide des touches numérotées de 0 à 9. Valider chaque lettre avec la touche #. En cas d'erreur de saisie, utiliser la touche correction ^ et pour faire un espace, utiliser la touche #. Pour ne pas modifier le nom, appuyer sur entrée v.



Exemple :



Procéder de la même manière pour modifier le prénom, le ou les numéros de téléphone, le code individuel etc. Dans le cas où il n'y a pas de modification à apporter, appuyer sur la touche Entrée v pour passer au menu suivant.

Lorsque les modifications sont terminées, appuyer sur la touche # pour enregistrer les changements. Pour sortir de programmation, utiliser les touches ^ ou v jusqu'à l'affichage "SORTIE MENU" et appuyer sur #.



● Suppression d'un résident

ATTENTION : pour supprimer un résident, l'option "comptage des appels" doit être désactivée via le logiciel. Après être rentré en programmation (voir page 12), appuyer sur la touche # pour rentrer dans le menu "NOMS N. TELEPHONE" et rentrer le code d'appel à 4 chiffres correspondant au résident à supprimer. Exemple :



Appuyer plusieurs fois sur la touche correction pour supprimer entièrement le nom, et appuyer deux fois sur la touche * pour supprimer définitivement le résident. Pour enregistrer les modifications, appuyer sur la touche #.

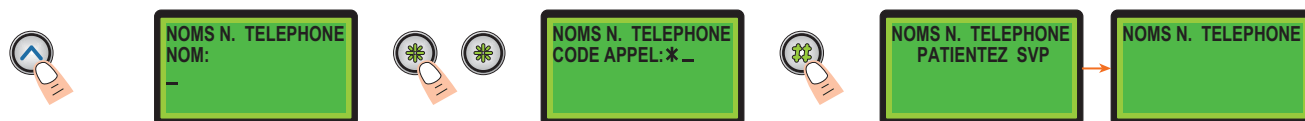

Pour sortir de programmation, utiliser les touches ^ ou v jusqu'à l'affichage "SORTIE MENU" et appuyer sur #.



Programmation par la façade

● Paramétrage

Après être rentré en programmation (voir page 12), appuyer sur les touches **▲** ou **▼** jusqu'à l'affichage du menu "PARAMETRES" et appuyer sur #.

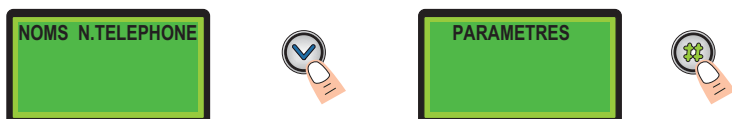

Par défaut la temporisation de la porte 1 (relais 1) est réglée à 5 secondes. Pour modifier cette temporisation, appuyer sur la touche correction **▲** et rentrer une nouvelle temporisation comprise entre 01 & 99 secondes, et valider **▼**. Exemple pour une temporisation de 3 secondes :



Dans le cas où un code commun est utilisé pour l'ensemble des résidents, celui-ci est par défaut 12345. Pour le modifier utiliser la touche correction **▲** pour effacer tous les caractères, et rentrer un nouveau code à 5 termes sans utiliser les touches * et #.

Exemple :



Si une deuxième porte est utilisée, procéder de la même manière que ci-dessus. Il est possible de rentrer le même code que celui utilisé par la porte 1, dans le cas par exemple de l'utilisation d'un sas.

Dans ce cas, les 2 portes s'ouvriront simultanément (avec la possibilité d'avoir une temporisation plus longue pour la porte 2).

Il s'affiche alors le code maître actuellement utilisé (d'usine 11111), il est fortement conseillé de le modifier pour garantir la sécurité du site.

Pour le modifier, appuyer sur la touche correction **▲** pour effacer tous les caractères, et rentrer un nouveau code à 5 termes sans utiliser les touches * et #.

ATTENTION : le code maître doit être différent des codes d'ouverture porte(s).

Exemple



Pour sortir de programmation, utiliser les touches **▲** ou **▼** jusqu'à l'affichage "SORTIE MENU" et appuyer sur #.









Notice utilisateur

● Utilisation de la platine de rue

● Appel d'un résident :

Pour chercher un nom, appuyer sur les flèches de défilement pour visualiser la liste des résidents, ou rentrer directement le code d'appel du résident précédé de la touche étoile. Pour appeler appuyer sur .

Lors de l'appel, plusieurs cas de figure sont possibles :

- Le correspondant est absent : après environ 5 sonneries, le Telpass raccroche: 
- Le correspondant répond : sur l'afficheur du Telpass, un logo animé montre que la communication est établie: 
- Le correspondant est déjà en ligne et il ne possède pas l'option double appel: 

Suivant la configuration :

- Sans un "numéro de nuit" mémorisé : Le Telpass indique que la ligne est occupée et raccroche.
- Avec un "numéro de nuit" mémorisé : La journée, le Telpass indique que la ligne est occupée et appelle directement sur le deuxième numéro mémorisé (numéro de nuit).
- Avec un "numéro de nuit" mémorisé : La nuit, le Telpass indique que la ligne est occupée et raccroche.

● Ouverture de la porte :

- Lorsque le résident est en ligne avec son visiteur, celui-ci peut décider d'ouvrir la porte principale en appuyant deux fois sur la touche * de son combiné ou en option d'ouvrir la porte secondaire (SAS) en appuyant deux fois sur la touche # de son combiné.

- Pour ouvrir la porte à partir de la platine de rue, taper le code d'ouverture à 5 termes sur le clavier du Telpass.

- Pour ouvrir la porte à partir d'un téléphone sans avoir été appelé, il faut composer le numéro de téléphone du Telpass (coût d'une communication sauf dans le cas de l'utilisation d'un autocommutateur privé).

Lorsque le Telpass décroche, composer le code secret à 5 termes et le valider en appuyant sur la touche #. Si un bip court est émis, le code est correct. Dans le cas où deux bips courts sont émis, le code est incorrect. Composer ensuite * * pour l'ouverture de la porte principale ou # # pour l'ouverture de la porte secondaire. Dès l'ouverture de la porte, le Telpass raccrochera.

ATTENTION : Le combiné téléphonique doit être obligatoirement configuré en Fréquence vocale "FV". En cas de doute, se reporter à la notice d'utilisation du téléphone.

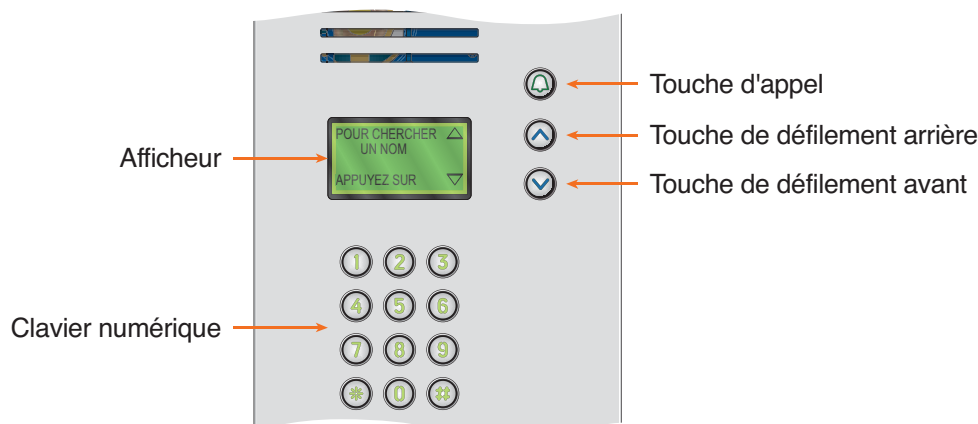



Notice utilisateur

● Données personnelles :

Code d'appel	Nom	Prénom	Téléphone jour	Téléphone nuit	Code individuel	Code secret
*						

● Données de l'immeuble :

Code d'ouverture Porte 1	Code d'ouverture Porte 2	N° de téléphone du Telpass

● Transfert d'appel :

Le transfert d'appel permet par une simple manipulation de basculer les appels du portier Telpass sur un deuxième numéro d'appel (appelé : "téléphone nuit"). Dans le cas où un numéro de téléphone portable est enregistré, le résident peut rester en contact permanent avec ses visiteurs. Il est possible à distance d'ouvrir la porte, comme sur un téléphone domestique.

Appel du portier sur le numéro de téléphone principal (téléphone jour) :

Décrocher votre téléphone et composer le numéro du Telpass Attendre que le Telpass décroche Composer votre code secret Valider **#** BIP Composer : **# 1**

Appel du portier sur le numéro de téléphone secondaire (téléphone nuit) :

Décrocher votre téléphone et composer le numéro du Telpass Attendre que le Telpass décroche Composer votre code secret Valider **#** BIP Composer : **# 0**

● Désactivation de l'appel :

Cette fonction permet d'activer ou désactiver l'appel du portier sur le téléphone. Lorsque l'appel est désactivé, vous serez injoignable à partir de la platine de rue Telpass.

Activation de l'appel :

Décrocher votre téléphone et composer le numéro du Telpass Attendre que le Telpass décroche Composer votre code secret Valider **#** BIP Composer : **# 4**

Désactivation de l'appel :

Décrocher votre téléphone et composer le numéro du Telpass Attendre que le Telpass décroche Composer votre code secret Valider **#** BIP Composer : **# 3**

● Liste rouge :

Cette fonction permet d'afficher ou non votre nom et prénom sur la platine de rue Telpass. Dans le cas où vous avez choisi de ne pas afficher vos nom et prénom (liste rouge) le visiteur devra connaître votre code d'appel pour pouvoir vous appeler.

Activation liste rouge :

Décrocher votre téléphone et composer le numéro du Telpass Attendre que le Telpass décroche Composer votre code secret Valider **#** BIP Composer : **# 5**

Désactivation liste rouge :

Décrocher votre téléphone et composer le numéro du Telpass Attendre que le Telpass décroche Composer votre code secret Valider **#** BIP Composer : **# 6**

ATTENTION : Il se peut que la ligne du Telpass soit occupée, dans ce cas recommencer plus tard.
Chacune de ces manipulations engendre le coût d'une communication sauf dans le cas de l'utilisation d'un autocommutateur privé.



Programmation par la façade

● Liste des résidents

* * * * *	* * * * *	* * * * *	* * * * *	* * * * *	* * * * *	* * * * *	* * * * *	* * * * *	* * * * *	* * * * *	* * * * *	* * * * *	* * * * *	* * * * *	* * * * *	* * * * *	Code d'appel
																	Nom
																	Prénom
																	Téléphone jour
																	Téléphone nuit
																	Code individuel
																	Code secret
																	Porte

CODE MAÎTRE

CODE COMMUN PORTE 1

CODE COMMUN PORTE 2

TEMPORISATION PORTE 1

TEMPORISATION PORTE 2



Programmation par la façade

● Liste des résidents

* * * * *	* * * * *	* * * * *	* * * * *	* * * * *	* * * * *	* * * * *	* * * * *	* * * * *	* * * * *	* * * * *	* * * * *	* * * * *	* * * * *	* * * * *	* * * * *	* * * * *	Code d'appel
																	Nom
																	Prénom
																	Téléphone jour
																	Téléphone nuit
																	Code individuel
																	Code secret
																	Porte

CODE MAÎTRE

CODE COMMUN PORTE 1

CODE COMMUN PORTE 2

TEMPORISATION PORTE 1

TEMPORISATION PORTE 2



Bticino

5 rue Jean Nicot

93691 Pantin Cedex

Tél.: 01.48.10.44.00

Fax: 01.48.10.44.44

www.bticino.fr