

AXOLUTE

Video Display

349311

349312

349313

Notice d'emploi



1 Introduction et fonctions de base	5
■ Informations générales	6
■ Video Display: utilisez-la dès à présent!	6
✓ Touches fonctions interphone vidéo	
✓ Touches de navigation	
■ Fonctions depuis menu	8
✓ Réglage volume	
✓ Réglage moniteur	
✓ Orientation Caméras	
✓ Sélection sonneries	
✓ Recherche-personne	
2 Anomalies et solutions	15
✓ Modalité Push to Talk	

1 Introduction et fonctions de base

- Informations générales
- Video Display: utilisez-la dès à présent!
 - ✓ Touches fonctions interphone vidéo
 - ✓ Touches de navigation
- Fonctions depuis menu
 - ✓ Réglage volume
 - ✓ Réglage moniteur
 - ✓ Orientation Caméras
 - ✓ Sélection sonneries
 - ✓ Recherche-personne



1

1 Introduction et fonctions de base

■ Informations générales

La Video Display offre, outre les fonctions standard d'interphone vidéo et de contrôle vidéo, la possibilité d'interagir avec l'installation My Home.

Intégration à My Home

• Scénarios:

Permet l'exécution des scénarios mémorisés dans le module scénarios.

• Alarmes:

Signale les dernières alarmes déclenchées et la partialisation de l'installation.

• Diffusion sonore:

Permet de gérer la diffusion sonore numérique BTicino.

• Thermorégulation:

Permet de visualiser et de régler la température dans les différentes pièces de l'habitation ainsi que de visualiser l'état de la centrale.

Note sur le moniteur LCD

Le moniteur LCD a été réalisé en recourant à une technologie avancée de haute précision. Il est toutefois possible qu'apparaissent jusqu'à 5 petits points noirs et/ou lumineux (rouges, bleus ou verts) de manière continue sur le moniteur LCD. Ce phénomène est le résultat normal du processus de production et n'est en aucun cas le signe d'un fonctionnement anormal et/ou défectueux.



AVERTISSEMENTS

- L'utilisation impropre de la Video Display et de tous les dispositifs qui lui sont raccordés invalide la garantie!
- Pour le nettoyage, faire exclusivement usage d'un chiffon humide ou antistatique. Éviter d'utiliser alcool et détergents chimiques.

■ Video Display: utilisez-la dès à présent!

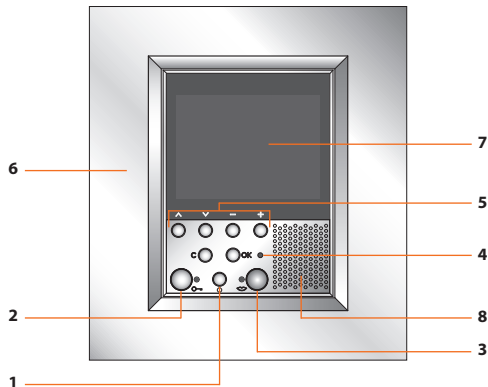

1 - Touche allumage poste externe et cycler

2 - Touche serrure

3 - Touche de connexion

4 - Voyant exclusion appel*

5 - Touches de navigation

6 - Micro

7 - Moniteur LCD couleur de 2,5"

8 - Haut-parleur

* S'allume quand le volume des sonneries est programmé sur 0.

✓ Touches fonctions interphone vidéo**Activation Poste Externe/Cyclage**

Active l'allumage du Poste externe associé et, si présents, permet la visualisation cyclique des autres Postes Externes/caméras.

**Touche serrure**

Sur appel, ouvre la serrure du Poste Externe dont provient l'appel, en condition de repos celle du Poste Externe associé. Le voyant confirme l'activation.

**Touche connexion**

Active/désactive la connexion audio.
En cas de réception d'un appel, le voyant clignote; Appuyer une fois pour répondre: le voyant reste allumé fixe.
Au repos, active la fonction recherche-personne (si prévue).

✓ Touches de navigation**Touche OK**

Permet d'accéder au menu et de confirmer la sélection effectuée.

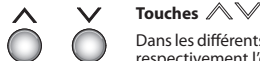
**Touches ^ v**

Dans les différents menus, permettent de sélectionner respectivement l'option précédente ou suivante.

**Touches = +**

Dans les différents menus, permettent de modifier les valeurs programmées.
En connexion audio/vidéo permettent l'accès rapide aux réglages de volume et moniteur.

**Touche C**

Pour revenir à la page précédente. Quand est visualisée la première page, éteint le moniteur.

1 Introduction et fonctions de base

■ Fonctions depuis menu

À l'aide de la touche **OK**, il est possible d'accéder au menu principal:

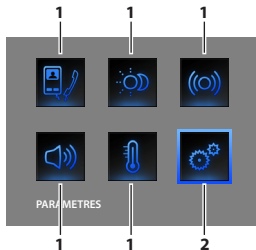

Il est possible de sélectionner les fonctions voulues parmi celles disponibles à l'aide des touches **▲ ▼** :

- 1) Sous-menus et commandes
- 2) Par l'intermédiaire de l'icône Paramètres, il est possible d'accéder à une série de réglages/services décrits ci-après.

Ci-après sont indiquées trois solutions disponibles de composition du menu principal:

- menu avec fonctions de **COMMUNICATION**;
- menu avec fonctions **DOMOTIQUES**;
- menu **PERSONNALISÉ**.

Pour plus de détails, consulter la Notice d'installation présente sur le CD fourni avec le dispositif.

COMMUNICATION

Exemple de menu principal avec programmation des seules commandes de **COMMUNICATION**.

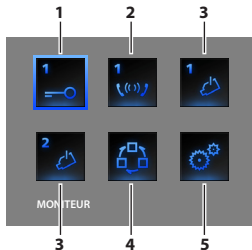

- 1) Activation
- 2) Intercommunicant
- 3) Télécaméras
- 4) Cycler télécaméras
- 5) Réglages

DOMOTIQUE

Exemple de menu principal avec sous-menus de communication et domotique.

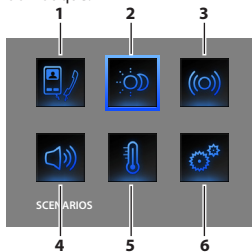

- 1) Communication
- 2) Scénarios
- 3) Alarmes
- 4) Diffusion sonore
- 5) Thermorégulation
- 6) Réglages

MENU PERSONNALISÉ

Le menu personnalisé permet une utilisation plus intuitive des fonctions de la Video Display. Le menu affiche en effet uniquement les fonctions effectivement présentes sur l'installation My Home et le texte de chaque commande peut être personnalisé lors de l'installation.

L'utilisation du menu personnalisé offre en outre:

- La possibilité de disposer, dans le menu principal ou sur une autre page, des fonctions BUREAU PROFESSIONNEL, MAINS LIBRES, CHERCHE-PERSONNE et MULTIMÉDIA, qui différemment sont accessibles uniquement depuis le menu PARAMÈTRES.

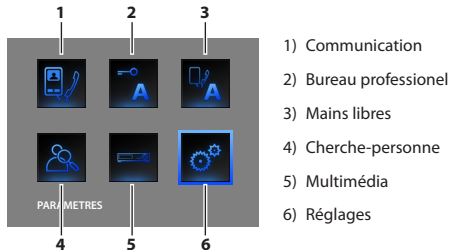

- 1) Communication
- 2) Bureau professionnel
- 3) Mains libres
- 4) Cherche-personne
- 5) Multimédia
- 6) Réglages

Dans les tableaux ci-dessous, l'installateur doit avoir indiqué la configuration exacte de la Video Display; **si tel n'est pas le cas, la lui demander.**

COMMUNICATION	
FONCTIONS	DESCRIPTION

DOMOTIQUE	
SOUS-MENU	PRÉSENCE SYSTÈME
SCÉNARIOS	<input type="checkbox"/>
ALARMES	<input type="checkbox"/>
DIFFUSION SONORE	<input type="checkbox"/>
THERMORÉGULATION	<input type="checkbox"/>
INTERFACE MULTIMÉDIA	<input type="checkbox"/>

1 Introduction et fonctions de base

✓ Réglage volume

NOTE: durant un appel sur interphone vidéo, il est possible d'accéder directement au menu Réglages en appuyant sur la touche **-** ou **+**.

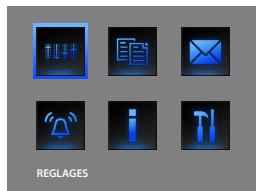

^ v
○ ○ Sélectionner Réglages

○ OK Appuyer sur **OK** pour accéder au menu

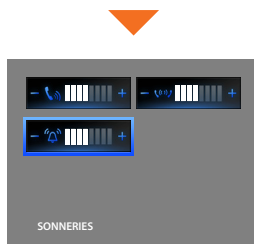

^ v
○ ○ Sélectionner une des options du menu (Sonneries par exemple)

- +
○ ○ Régler le volume au niveau voulu

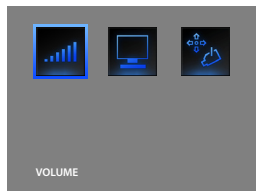

○ OK Appuyer sur **OK** pour confirmer



PHONIQUE PE = volume audio en cas de conversation avec le poste externe



INTERCOM = volume audio en cas de conversation intercommunicante



SONNERIES = niveau du volume pour toutes les sonneries

✓ Réglage moniteur

NOTE: Durant un appel sur interphone vidéo, il est possible d'accéder directement au menu Réglages en appuyant sur la touche **-** ou **+**.

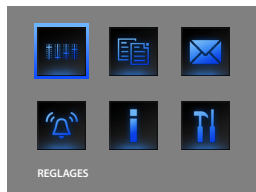

Sélectionner Réglages



Appuyer sur **OK** pour accéder au menu

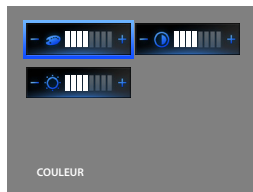

Sélectionner une des options du menu (Contraste par exemple)



Sélectionner Moniteur



Appuyer sur **OK** pour confirmer

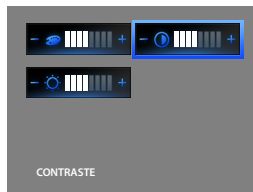

Effectuer le réglage

1 Introduction et fonctions de base

✓ Orientation Caméras

NOTE: le menu est accessible uniquement lors de la connexion au poste externe, à condition que ce dernier ait prévu pour l'orientation des caméras.

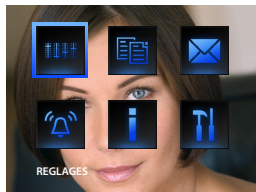

Sélectionner
Réglages



Appuyer sur **OK** pour
accéder au menu

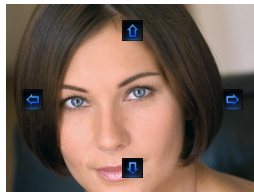

Pour régler
correctement
l'orientation de la
caméra

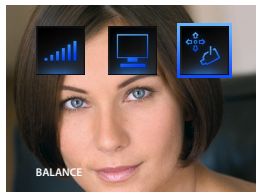

Sélection
Orientation



Appuyer sur **OK**
pour confirmer

✓ Sélection sonneries

Permet d'associer une des seize mélodies à chaque événement d'appel.

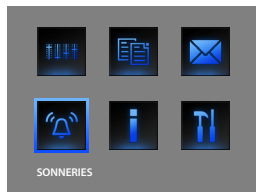

Sélectionner Sonneries

Appuyer sur **OK** pour accéder au menu



Sélectionner l'évènement

Appuyer sur **OK** pour confirmer



Choisir la mélodie

Régler le volume

Sélectionner Confirmer et appuyer sur **OK** pour mémoriser la sélection et revenir à la page précédente.

APPEL DEPUIS PE = appel depuis le poste externe (S=0 o S=1).

INTERCOM INTERNE = appel depuis intercommunicant présent dans l'appartement.

INTERCOM EXTERNE = appel depuis intercommunicant présent dans un autre appartement.

APPEL A L'ÉTAGE = appel provenant du bouton près de la porte d'entrée.

1 Introduction et fonctions de base

✓ Cherche-personne

Si l'installation est prévue à cet effet, par l'intermédiaire de l'icône présente dans le menu principal, il est possible d'envoyer un appel "Cherche-personne" sur l'installation:



  Sélectionner
Cherche-personne

 **OK** Appuyer sur **OK**
pour confirmer

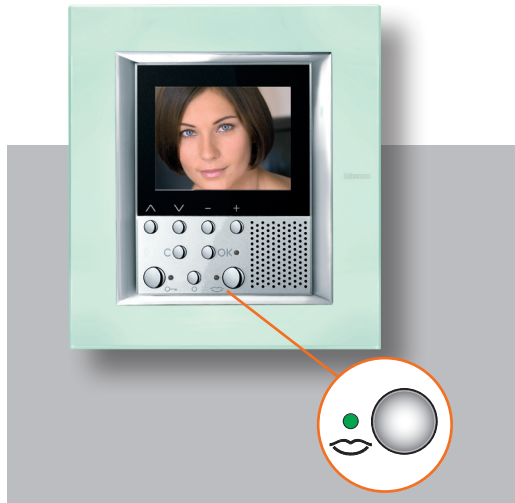

Une fois la communication activée, la voix est diffusée sur toute l'installation.



Il est possible d'activer directement la fonction cherche-personne en appuyant sur la touche  (à condition qu'elle ait été configurée par l'installateur).

2 Anomalies et solutions

- ✓ Modalité Push to Talk



2

2 Anomalies et solutions

PROBLÈME	SOLUTIONS
En appuyant sur la touche Activation poste externe/Cycler (○) aucune image n'apparaît	<ul style="list-style-type: none">- le canal audio/vidéo pourrait être occupé, attendre qu'il se libère (de 1 à 3 minutes) et effectuer une nouvelle tentative.
En appuyant sur la touche OK le menu ne s'allume pas et le poste interne émet le signal "occupé"	<ul style="list-style-type: none">- le canal audio/vidéo est occupé, attendre qu'il se libère (de 1 à 3 minutes) et effectuer une nouvelle tentative.
Appelé, le poste interne ne sonne pas	<ul style="list-style-type: none">- s'assurer que l'appel n'a pas été exclu (voyant exclusion appel allumé);- contrôler la configuration des dispositifs
Sur le poste externe, la personne qui parle est difficilement audible	<ul style="list-style-type: none">- parler à une distance maximum de 40 cm du micro de la Video Display;- faire contrôler par l'installateur les réglages du poste externe et au besoin abaisser le volume du micro;- il est possible de communiquer en modalité PUSH TO TALK (voir description page suivante).
Sur le poste interne, la personne qui parle est difficilement audible	<ul style="list-style-type: none">- contrôler le réglage des volumes sur la Video Display;- s'assurer de l'absence de bruits élevés à proximité de la Video Display;- il est possible de communiquer en modalité PUSH TO TALK (voir description page suivante).

✓ Modalité Push to Talk

Réception d'un appel provenant du poste externe.



Appuyer sur la touche Connexion pour répondre à l'appel.
Le voyant Connexion s'allume.

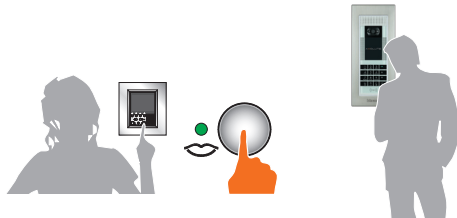

Durant la conversation, il est possible d'activer la fonction PUSH TO TALK.
Appuyer sur la touche Connexion pendant au moins 2 secondes pour
parler avec le poste externe.
Le voyant reste allumé.

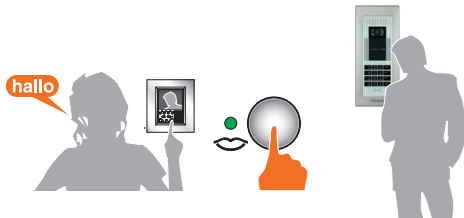

2 Anomalies et solutions

Relâcher la touche pour pouvoir écouter depuis le poste externe.
Le voyant devient rouge.



Pour mettre fin à la connexion, appuyer brièvement sur la touche
connexion.
Le voyant s'éteint.

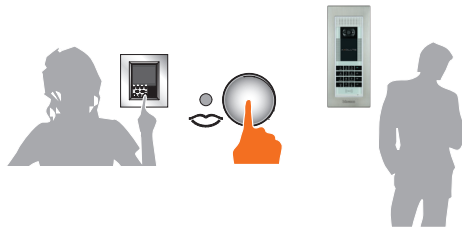

BTicino SpA
Via Messina, 38
20154 Milano - Italy
www.bticino.com