

# Soleidou VISION

Radiateur Super Fonte active® à inertie dynamique®  
et à véritable Chaleur Douce Intégrale®



BVCert. 6020118

## Notice d'installation et d'utilisation

A lire attentivement avant toute opération et à conserver



### Qualité certifiée

Nos appareils sont conçus, développés  
et fabriqués en France dans nos usines.

# DEMARRAGE RAPIDE

## - Mise en marche / Arrêt chauffage de l'appareil :

Appuyer sur  pour mettre l'appareil en marche ou pour l'arrêt chauffage de votre appareil.

Nota : Pour la mise en marche, pousser le bouton vers le bas et relâcher : l'interrupteur est sur la position 1. Pour l'arrêt complet de l'appareil, effectuer la même manipulation pour mettre l'interrupteur sur la position 0













## - Réglage de la température souhaitée :

Pour ajuster la température souhaitée, appuyer sur + ou -.



## - Sélection du mode de fonctionnement

Appuyer sur  pour choisir le mode de fonctionnement

FONCTION	APPUYEZ SUR	AFFICHAGE	RESULTAT OBTENU
CONFORT			Maintient la température Confort
ÉCONOMIQUE			Maintient la pièce à la température Economique
HORS-GEL			Maintient la pièce à une température Hors Gel
PROGRAMMATION FIL PILOTE	 3s*		L'appareil est en communication avec une centrale de programmation ou un gestionnaire d'énergie par l'intermédiaire du fil pilote
PROGRAMMATION « INTEGREE »			

\* L'appui 3s sur la touche  permet d'alterner entre la programmation fil pilote et la programmation «PREDEFINIE»

## - La fonction «Fenêtre Ouverte»

Appuyer sur  pour activer ou désactiver la fonction «Fenêtre Ouverte».

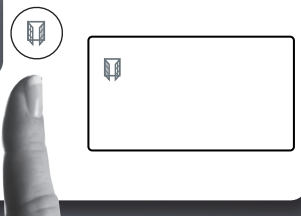



**Lire attentivement la notice (\*) d'installation et d'utilisation, notamment les consignes ci-dessous.**



**Caution, hot surface  
Attention surface très chaude.**

**ATTENTION - Certaines parties de ce produit peuvent devenir très chaudes et provoquer des brûlures. Il faut prêter une attention particulière en présence d'enfants et de personnes vulnérables.**

Cet appareil n'est pas prévu pour être utilisé par des personnes (y compris les enfants) dont les capacités physiques, sensorielles ou mentales sont réduites ou des personnes dénuées d'expérience ou de connaissance, sauf si elles ont pu bénéficier, par l'intermédiaire d'une personne responsable de leur sécurité, d'une surveillance ou d'instructions préalables concernant l'utilisation de l'appareil.

Il convient de maintenir à distance les enfants de moins de 3 ans, à moins qu'ils ne soient sous une surveillance continue.

Les enfants ne doivent ni jouer, ni brancher, ni régler, ni nettoyer l'appareil, et ni réaliser l'entretien.



**IMPORTANT : NE PAS COUVRIR.**

Si l'appareil est recouvert, il y a risque de surchauffe. Le logo ci-dessus rappelle ce risque.

Il est donc formellement interdit de couvrir ou d'obstruer les entrées ou les sorties d'air au risque d'incidents ou de dégradations de l'appareil.

Veillez à ne rien introduire dans l'appareil

Le raccordement électrique de cet appareil doit impérativement être effectué hors tension par une personne qualifiée.

Toutes les interventions sur les appareils doivent être effectuées hors tension et par un personnel qualifié et agréé.

- L'installation doit comporter un dispositif de coupure omnipolaire ayant une distance d'ouverture des contacts d'au moins 3 mm.
- L'alimentation électrique doit être protégée par un dispositif différentiel résiduel de courant assigné au plus égal à 30 mA, notamment dans le cas d'une installation dans un local contenant une baignoire ou une douche.
- Si le câble d'alimentation est endommagé, il doit être remplacé par le fabricant, son service après-vente ou une personne de qualification similaire afin d'éviter un danger.
- L'appareil ne doit pas être installé sous une prise de courant.
- Pour l'installation de l'appareil, veuillez vous reporter au chapitre 2 (installation et fixation) et au chapitre 3 (raccordement électrique).

*(\*) La présente notice a été établie au moment de la fabrication de l'appareil et conformément aux normes en vigueur à cette date.*

*La société se réserve le droit de modifier à tout moment la notice d'installation et d'utilisation afin de prendre en compte les normes et l'évolution de celles-ci.*

	- Démarrage rapide	page 2
	- Sécurité	page 3
	- Sommaire	page 5
	- Avant propos	page 5
1.	- Recommandations de mise en place	page 6
2.	- Installation et fixation	page 7
3.	- Raccordement électrique	page 9
4.	- Comment utiliser votre appareil	page 10
	4.1 Mise en marche/arrêt chauffage de l'appareil	page 10
	4.2 Mode Confort / Réglage de la température de consigne	page 11
	4.3 Le sélecteur de Mode	page 11
	4.4 Mode programmation	page 12
	4.5 Verrouillage parental	page 13
	4.6 Les fonctions économiques	page 14
	4.6.1 Mode économique "Eco"	page 14
	4.6.2 Dérogation en mode Hors-Gel "HG"	page 14
	4.6.3 Détecteur d'absence	page 15
	4.6.4 Détecteur de fenêtre	page 17
	4.6.5 L'indicateur de conso.	page 17
	4.6.6 Température idéale	page 18
	4.6.7 La programmation intégrée	page 19
	4.7 Affichage de l'heure	page 22
	4.8 Mise à l'heure de l'horloge	page 22
	4.9 iProg - Auto apprentissage	page 23
	4.10 Verrouillage et paramétrage des fonctions annexes	page 25
5.	- Conseils / Entretien	page 26
6.	- Aide aux diagnostics	page 27
7.	- Caractéristiques	page 29
8.	- Identification de votre appareil	page 30



### Qualité certifiée

Nos appareils sont conçus, développés  
et fabriqués en France dans nos usines.

## AVANT PROPOS :

- Vous venez d'acquérir ce Radiateur Super Fonte active® à inertie dynamique et à Véritable Chaleur Douce Intégrale® Soleidou Vision d'Applimo et nous vous remercions de ce choix, témoignant ainsi de votre confiance.
- Cet appareil a été étudié, conçu et réalisé avec soin pour vous donner entière satisfaction.
- Il est important de bien lire cette notice en entier avant l'installation et la mise en route de votre appareil.
- Il est recommandé de conserver cette notice, même après installation de votre appareil.

# 1

## RECOMMANDATIONS DE MISE EN PLACE

- Cet appareil de chauffage électrique direct est destiné à assurer le chauffage d'ambiance des locaux de type habitat ou assimilables, individuels ou collectifs, neufs ou existants.

- L'appareil peut être installé dans le volume 2 ou 3 des salles d'eau.

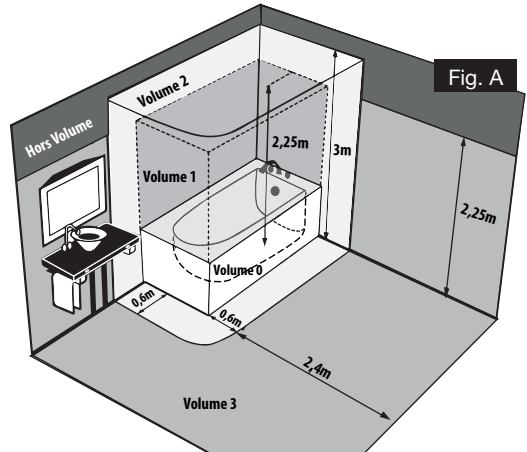

### Installation des appareils

L'installation doit être conforme aux normes en vigueur dans le pays d'installation (NFC 15-100 pour la France).



**IMPORTANT :**  
**NE PAS COUVRIR L'APPAREIL**

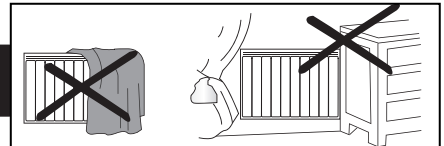

- Si l'appareil est recouvert, il y a risque de surchauffe.

- Le logo ci-dessus rappelle ce risque.

- Il est donc formellement interdit de couvrir ou d'obstruer les entrées ou les sorties d'air au risque d'incidents ou de dégradations de l'appareil.

- Éviter d'installer l'appareil dans un courant d'air susceptible de perturber sa régulation.

- Respecter les distances minimum d'installation au sol, aux parois, aux meubles, etc... (Fig.B).

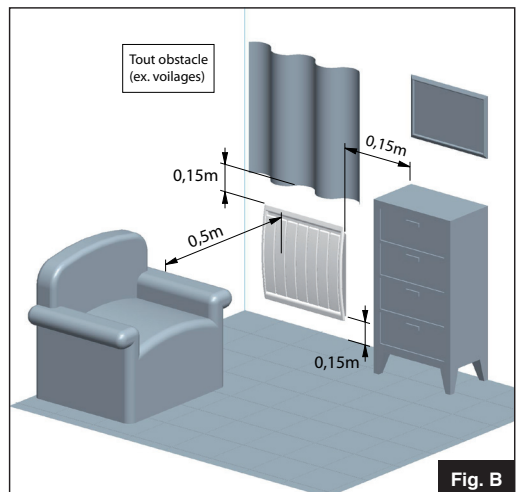

# 2

## INSTALLATION ET FIXATION

### Vous aurez besoin de :

- Pour monter votre appareil (éléments non fournis)

1 perceuse/visseuse



1 tournevis cruciforme



Cheilles et Visserie (suivant votre support mural)



- Pour le raccordement électrique (éléments non fournis)

1 tournevis plat



**Fig. C** Modèle Horizontal

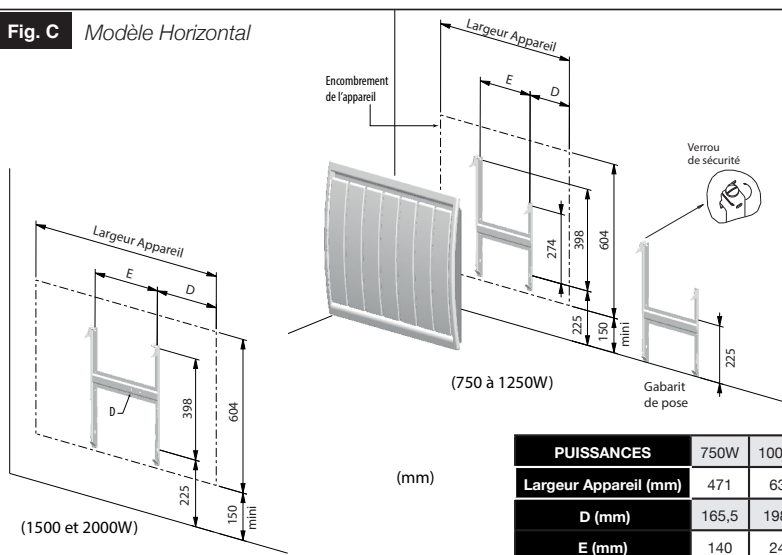

Modèle Bas **Fig. D**

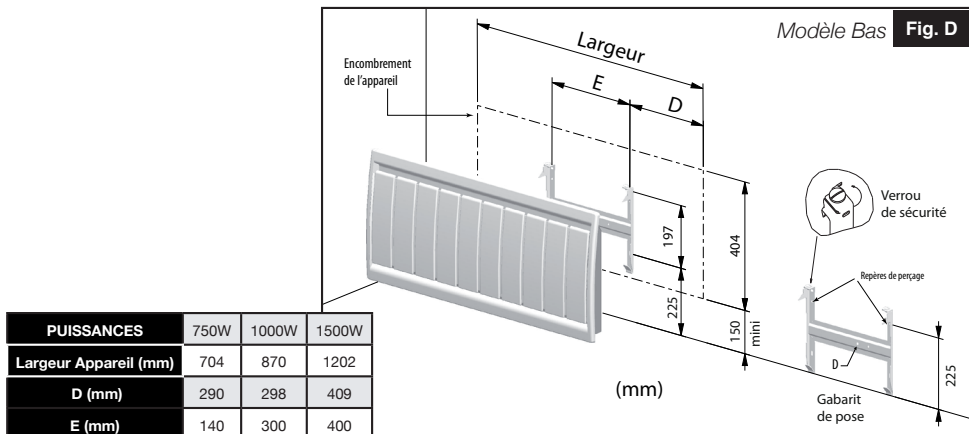

- Pour faciliter l'obtention de la cote minimale de 150mm (bas de l'appareil par rapport au sol), il suffit de placer le dossier contre le mur, pattes inférieures posées au sol, pour avoir grâce aux repères de perçage, la fixation inférieure du dossier.

- Choix de la cheville en fonction de la nature de votre mur et du poids de l'appareil.

- Déverrouiller le dossier en agissant à l'aide d'un tournevis sur le (s) verrou (s) de sécurité dans le sens des aiguilles d'une montre puis ôter le dossier de l'appareil (Fig.C).
- Fixer le dossier sur la paroi à l'aide de 4 vis minimum (diam. 6 mm) en s'assurant de l'orienter dans le bon sens et à la bonne hauteur (Fig. C).
- Positionner l'appareil sur le dossier.
- Verrouiller le dossier en agissant à l'aide d'un tournevis sur le (s) verrou (s) de sécurité dans le sens inverse des aiguilles d'une montre (Fig. C).



Pour un meilleur maintien de l'appareil au mur, il est possible de rajouter 2 vis de fixation sur chaque montant du dossier (Rep. D Fig.C/D/E). Il est recommandé d'utiliser des rondelles pour améliorer la tenue du dossier.

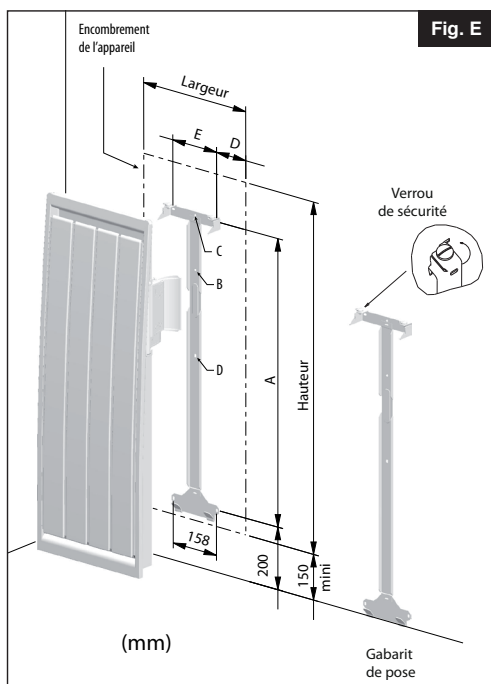

- Déverrouiller le dossier en agissant à l'aide d'un tournevis sur les verrous dans le sens des aiguilles d'une montre puis ôter le dossier de l'appareil (Fig.E).

- Positionner le dossier contre le mur, en s'assurant de l'orienter dans le bon sens, pattes inférieures posées au sol, et tracer le trou (Rep. C Fig. E).

- Placer le trou du dossier (Rep. B Fig. E) au niveau de la trace précédemment repérée sur le mur (Rep. C Fig. E). Pointez les trous des pattes inférieures et supérieures. Percez aux diamètres appropriés aux chevilles et vis.

- Fixer le dossier au mur à l'aide de 4 vis (diam. 6mm) - Fig. E

- Reverrouiller le dossier en agissant à l'aide d'un tournevis sur les verrous dans le sens inverse des aiguilles d'une montre (Fig. E).

PUISSANCES	1000W	1500W	2000W
Largeur Appareil (mm)	373	373	456
Hauteur (mm)	1050	1485	1485
D (mm)	106,5	106,5	108
E (mm)	160	160	240
A (mm)	859,5	1294,5	1294,5



**Veillez lire attentivement les règles de sécurité (voir pages 3 & 4) avant le raccordement de l'appareil.**

- L'installation doit être conforme aux normes en vigueur dans le pays d'installation (NFC 15-100 pour la France).

- Vérifier le serrage correct des fils dans les bornes de la boîte de raccordement murale.

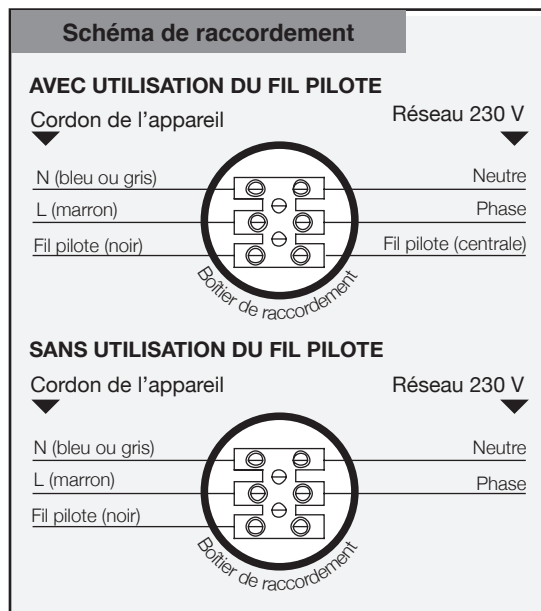

**RESPECTER LE SENS DE BRANCHEMENT :**  
**MARRON = PHASE,**  
**BLEU ou GRIS = NEUTRE,**  
**NOIR = FIL PILOTE**

Le fil noir ne doit en aucun cas être raccordé à une borne de terre ou au fil VERT / JAUNE.

Mode	Signal à transmettre	Mesure par rapport au neutre
Confort	—	0 Volt
Eco	⌋	230 Volts
Hors-gel	⌋	115 Volts négatif
Arrêt Chauffage	⌋	115 Volts positif
Conf. -1°C	$3s \overline{\wedge} 297s$	230 Volts/3s
Conf. -2°C	$7s \overline{\wedge} 293s$	230 Volts/7s

**NOTA :** Les ordres de programmation sont distribués par les signaux ci-dessus, mesurés par rapport au Neutre.

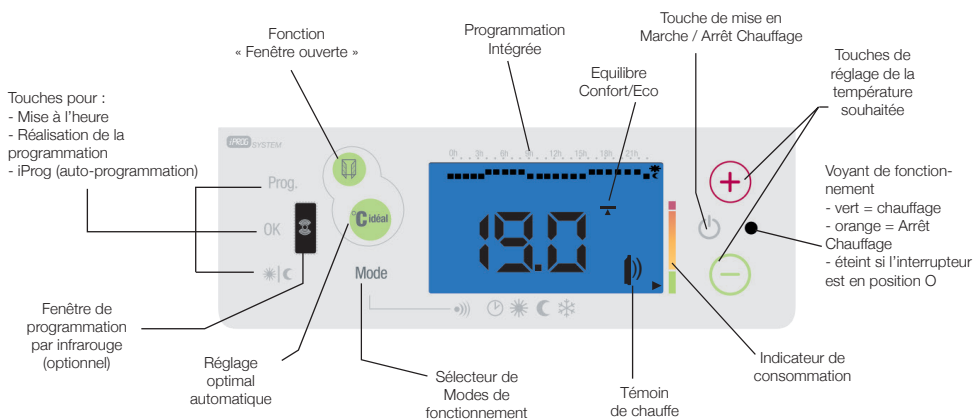

- Pour la mise en marche, pousser le bouton vers le bas et relacher : l'interrupteur est sur la position 1.
- Pour l'arrêt complet de l'appareil, effectuer la même manipulation pour mettre l'interrupteur sur la position 0



Veillez à enlever la pellicule de protection du boîtier de commande.

#### 4.1 - MISE EN MARCHÉ / ARRÊT CHAUFFAGE DE L'APPAREIL :

Pour la mise en marche de l'appareil, ne pas oublier de mettre l'interrupteur situé sur le côté latéral gauche du boîtier de commande, sur la position 1 en position basse.

Pour la mise en marche, appuyer sur  l'écran affiche la température de Confort : 19.0°C.

Pour l'arrêt chauffage, appuyer sur  l'écran s'éteint.

Un voyant «orange» vous indique que l'appareil est toujours sous tension.

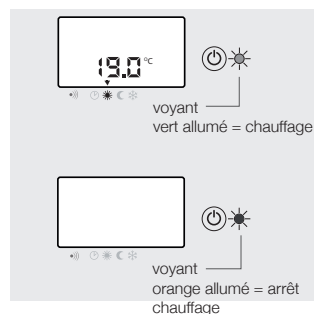

- L'appareil conserve les réglages en mémoire, même en cas de coupure secteur.

- Le témoin de chauffe  vous indique la mise en chauffe de votre appareil. Lorsque la température souhaitée est stabilisée, il s'allume et s'éteint selon les besoins de chauffe.



## 4.2 - MODE CONFORT / RÉGLAGE DE LA TEMPÉRATURE DE CONSIGNE :

Appuyer sur **+** ou **-**, pour augmenter ou diminuer la température de consigne souhaitée.

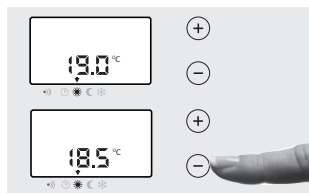

*Pour que la température se stabilise à la valeur souhaitée, fermer les portes de la pièce.*

## 4.3 - LE SÉLECTEUR DE MODE :

Effectuer des appuis successifs sur **Mode**



*Le sélecteur de mode vous permet de sélectionner 6 fonctions.*

VOUS SOUHAITEZ	APPUYER SUR	UTILISEZ LA FONCTION	L'ECRAN AFFICHE
Maintenir la pièce à une température Confort.	<b>Mode</b>	<b>CONFORT</b>	
Maintenir la pièce à une température Economique.	<b>Mode</b>	<b>ÉCONOMIQUE</b>	
Maintenir la pièce à une température Hors Gel.	<b>Mode</b>	<b>HORS-GEL</b>	
Un abaissement automatique de la consigne, lors de votre absence	<b>Mode</b>	<b>DÉTECTEUR DE PRESENCE</b>	
Avant de pouvoir activer tout mode de programmation, vous reporter au paragraphe "Réglage de l'horloge et du jour".			
Appliquer l'ordre envoyé par votre centrale de programmation ou votre gestionnaire d'énergie.	<b>Mode</b>	<b>PROGRAMMATION FIL PILOTE</b>	
Appliquer votre programme défini dans la programmation intégrée	<b>Mode</b> 3s*	<b>PROGRAMMATION INTEGREE</b>	

\* L'appui 3s sur la touche **Mode** permet d'alterner entre la programmation fil pilote et la programmation «INTEGREE»

## 4.4 - MODE PROGRAMMATION :



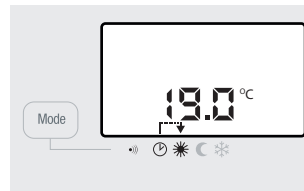

Appuyer sur  pour afficher  .



*Nota* : L'appui 3s sur la touche  permet d'alterner entre la programmation fil pilote et la programmation «INTEGREE»





Ce mode permet le fonctionnement par fil pilote de votre appareil de chauffage par l'intermédiaire d'une centrale de programmation ou d'un gestionnaire d'énergie.

ORDRES ENVOYES PAR LE FIL PILOTE	L'ECRAN AFFICHE	RESULTAT OBTENU
<b>Arrêt chauffage</b>		Arrêt instantané du chauffage
<b>Eco.</b>		Fonctionnement en mode Eco
<b>Conf-1</b>		Abaissement de la température de 1°C par rapport à la position Confort.
<b>Conf-2</b>		Abaissement de la température de 2°C par rapport à la position Confort.
<b>Hors Gel</b>		Maintient la température de la pièce afin d'éviter tout risque de gel.

## PARTICULARITÉS



Dans le cas des modes de forçage Confort, Economique et Hors-Gel, les ordres Hors-Gel et Arrêt chauffage envoyés par la centrale de programmation ou le gestionnaire de tarification sont prioritaires.

Fonctions choisies	Centrale de programmation ou gestionnaire d'énergie	
	Ordre envoyé par fil pilote : HG	Ordre envoyé par fil pilote : Arrêt chauffage
Confort		
ECo		
HG		

### 4.5 - VERROUILLAGE PARENTAL :

Appuyer sur + et – jusqu'à l'affichage du symbole 

Si vous appuyer sur n'importe quelle touche du clavier, l'écran affiche 

Le clavier est verrouillé et aucune action n'est possible.

Pour supprimer le verrouillage, appuyez sur + et – jusqu'à la disparition du symbole

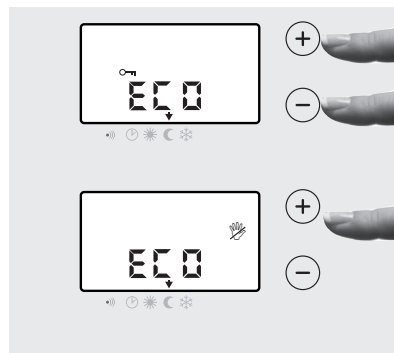

Cette fonction verrouille toute manipulation du boîtier de commande quelque soit le mode pour éviter son dérèglement, notamment par un enfant.

## 4.6 - LES FONCTIONS ÉCONOMIQUES :

### 4.6.1- Mode Economique « ECO » :

Appuyez successivement sur **Mode** jusqu'à ce que le mode Economique «**ECO**» s'affiche.

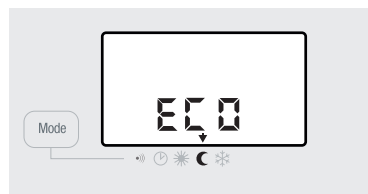

Pour visualiser la consigne **ECO**

Appuyer bref sur **+** ou **-**

Pour modifier la consigne **ECO** :

en mode **ECO**, appuyez sur **Mode** 3s jusqu'à ce que la consigne **ECO** clignote.

Appuyer sur **+** ou **-** pour modifier.

Pour valider, appuyez sur **Mode**.



En cas d'absence de 2h à 48h, il est conseillé d'utiliser ce mode de fonctionnement, pour un maximum d'économie, . Le chauffage s'arrête le temps que la température de la pièce s'abaisse à la température ECO réglée.

### 4.6.2- Mode Hors-Gel «HG» :

Appuyer successivement sur **Mode** jusqu'à ce que le mode Hors-Gel «**HG**» s'affiche.



Utiliser ce mode de fonctionnement en cas d'absence de longue durée en période froide. Il permet de maintenir une température minimum hors gel dans la pièce à condition d'avoir fermé toutes les portes et fenêtres. Il est aussi nécessaire que les autres appareils de chauffage ne soient pas à l'arrêt.



#### 4.6.3- Détecteur d'absence : ●)))

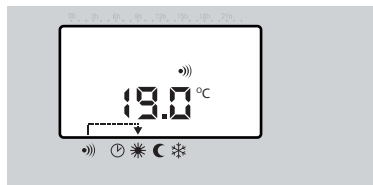

Appuyer sur la touche **Mode** pour sélectionner le mode détection. Le symbole ●))) apparaît.



En cas d'absence prolongée, l'appareil diminue progressivement sa consigne de température. Lorsqu'il détecte une présence, il réagit et revient dans le mode de fonctionnement défini par l'utilisateur.

#### Choix du mode de fonctionnement du détecteur de présence

En mode veille (écran éteint), appuyer pendant 10 secondes simultanément sur  et sur  jusqu'à ce que s'affiche l'option de détection 1, 2 ou 3.

- Appuyer sur  ou  pour choisir l'option de détection.

- Appuyer sur **MODE** pour valider.

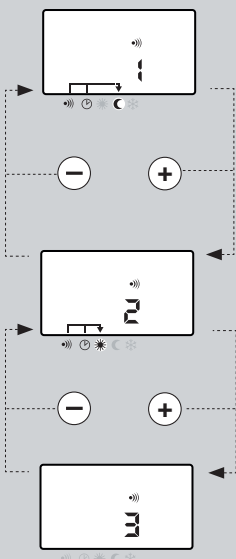

#### **Option 1 :** **(mode par défaut) :**

L'ordre Eco de la programmation **est prioritaire** même si il y a une détection de présence.

#### **Option 2 :**

L'ordre Eco de la programmation **n'est pas prioritaire**. Si il y a une détection de présence, l'appareil passe en confort.

#### **Option 3 :**

L'appareil ne suit plus les ordres de la programmation.







Rappel : dans tous les cas les ordres HORS GEL et ARRÊT du fil pilote sont prioritaires.

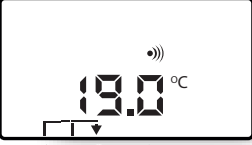

**OPTION**  
Détection



**Priorité à l'économie**  
Mode de fonctionnement détecteur de mouvement AVEC programmation



	Ordre Fil Pilote	Résultat
 absence	Confort	Passage progressif en ECo (en 1h30)
	ECO	Mode ECo
 mouvement	Confort	Passage immédiat en Confort
	ECO	Mode ECo

**OPTION**  
Détection





**Priorité au confort**  
Mode de fonctionnement détecteur de mouvement AVEC programmation







	Ordre Fil Pilote	Résultat
 absence	Confort	Passage progressif en ECo (en 1h30)
 mouvement	ECO	Mode Confort

**OPTION**  
Détection





**Economie sans programmation**  
Mode de fonctionnement détecteur de mouvement SANS programmation











		Résultat
 absence	-	Passage progressif en ECo (en 1h30)
 mouvement	-	Mode Confort

#### 4.6.4 - Détecteur de Fenêtre ouverte :

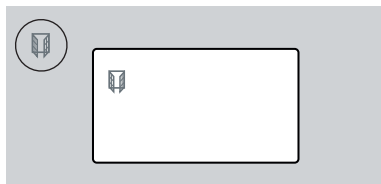
Pour activer ou désactiver la fonction, appuyer environ 1 seconde sur  , le symbole  s'affiche ou disparaît.

Si une détection de fenêtre ouverte s'est produite, appuyer sur  pour réinitialiser la fonction.



Cette fonction coupe automatiquement le chauffage en cas de détection d'une baisse de température dans la pièce (Ex : une fenêtre ou une porte ouverte). Le voyant vert et le symbole  clignotent et indiquent que l'appareil ne chauffe plus. Après avoir fermé la fenêtre, réinitialiser la fonction en appuyant sur .

#### 4.6.5 - L'indicateur de consommation :

C'est un indicateur comportemental qui vous renseigne si votre réglage et l'utilisation de votre appareil sont économiques ou non :

- $\leq 19^{\circ}\text{C}$  (indicateur vert) = économique
- $\geq 24^{\circ}\text{C}$  (indicateur rouge) = moins économique.

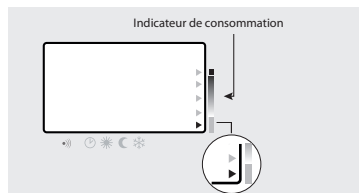

- Lors de chaque réglage de la température ( avec les touches + et -), la flèche clignote quelques secondes, puis disparaît de l'écran.
- Pour une meilleure harmonie de votre rythme de vie, il est conseillé de laisser la température de consigne à  $19^{\circ}\text{C}$ , afin de concilier économies d'énergie et confort.

## 4.6.6 - Fonction température idéale :

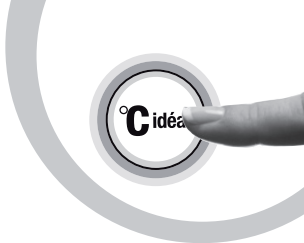

### Réinitialisation :

Appuyer brièvement sur  pour réinitialiser le mode de fonctionnement standard (Usine) :

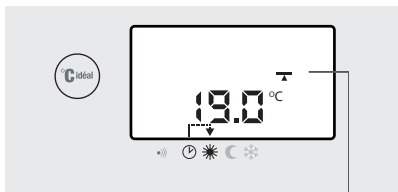

- Réglage du mode **ECO** à 15,5°C
- Réglage du mode **CONFORT** à 19°C
- Retour automatique au mode de fonctionnement en cours



### Optimisation de la consommation :

Appuyer 3 secondes sur  et relâcher la touche lorsque l'afficheur débute le défilement des différents réglages.

Cette fonction permet de paramétrer le fonctionnement et faire un maximum d'économie d'énergie :

- Réglage du mode **ECO** à 15,5°C
- Réglage du mode **Confort** à 19°C
- Activation de la fonction **Fenêtre ouverte** 
- Activation du mode **Programmation**
- Activation du mode **détection d'absence** 

Affichage de ce symbole :  :  
équilibre entre Confort (soit 19,0°C) et Economie (soit 15,5°C).



Cette touche permet quelque soit la consigne en cours, de réinitialiser les réglages et d'optimiser votre consommation d'énergie.

## 4.6.7 -La programmation intégrée :

### «Les programmes pré-enregistrés ou à personnaliser»

- Le boîtier de commande conçu et livré avec un programme initial par défaut est prêt à fonctionner ou avec votre propre programme personnalisé.

- Le programme initial par défaut (réglage usine) est :

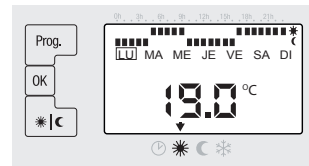

**Du lundi au vendredi :** Le réglage vous permet d'avoir la température de consigne Confort le matin de 5h à 9h et le soir de 17h à 23h.

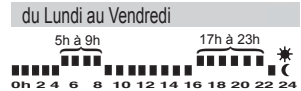

**Le week end :** Le réglage vous permet d'avoir la température de consigne Confort le week-end de 5h à 23h.

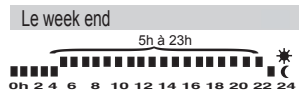

- Dans tous les cas, pour pouvoir utiliser les programmes prédéfinis, vous devez régler l'heure et le jour de votre appareil (réglage usine 00:00). Pour cela, reportez-vous au chapitre réglage de l'horloge.

- En cas de coupure de courant supérieure à 12 heures, vous devez aussi remettre à l'heure votre appareil.



### ■ Modifications des programmes : «Heure par Heure» ou «FP» (fil pilote)

La programmation personnalisée vous permet, pour chaque heure de la journée de régler soit en mode confort ☀ ou soit en mode Eco ☾.



OU

Pour modifier le programme :		Programmation personnalisée : HEURE par HEURE	Gestion journalière par une centrale de programmation ou un gestionnaire d'énergie
Appuyer brièvement sur <b>Prog.</b>	Sélectionner le jour avec + et - puis	Choisir l'heure à modifier avec + et - Modifier par ☀/☾ - Confort = ☀ - Eco = ☾	Appuyer 3s sur ☀/☾  A l'écran, s'affiche « FP »
	valider par <b>OK</b> .	valider par <b>OK</b> .	valider par <b>OK</b> .



Pour sortir : Appuyer sur **Prog** .

## ■ Copie d'un programme sur un autre jour :

Appuyer brièvement sur **Prog** .

Sélectionner le jour à copier avec + et - puis valider par **OK** .

Vérifier si le programme correspond à votre besoin puis valider par **OK**.





Positionnez vous sur le jour où vous souhaitez copier ce programme.

Appuyer 3s sur **OK** : le programme est recopié.

Valider par **OK** .

Sélectionner un autre jour ou sortir par **Prog** .

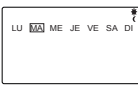
**Exemple : copie d'un programme vers un autre jour**

<p>Appuyer sur <b>Prog</b>. Sélectionner le jour à copier avec + et - puis</p>	<p>Vérifier si le programme correspond à votre besoin</p>	<p>Sélectionner le jour de recopie avec + et - puis</p>	<p>Appuyer 3s sur <b>OK</b> pour recopier le programme du lundi sur le mardi,</p>
 <p>3s</p>			
valider par <b>OK</b> .	valider par <b>OK</b> .		valider par <b>OK</b> .



Pour sortir :  
Appuyer sur **Prog** .

## ■ Copie d'un programme sur plusieurs jours (groupe jours) :

**Il existe 4 groupes de jours :**

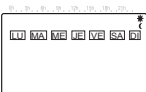
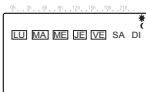
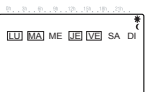
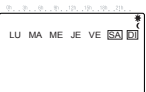
 <p>Lundi - Mardi - Mercredi Jeudi - Vendredi - Samedi - Dimanche</p>	 <p>Lundi - Mardi - Mercredi Jeudi - Vendredi -</p>	 <p>Lundi - Mardi Jeudi - Vendredi -</p>	 <p>Samedi - Dimanche</p>
--	--	---	--

Appuyer brièvement sur **Prog.**

Sélectionner le jour à copier avec **+** et **-** puis valider par **OK**.

Vérifier si le programme correspond à votre besoin puis valider par **OK**.

Appuyer 3s sur la touche **+** ou **-** pour accéder aux groupes jours.

sélectionner le groupe jours avec **+** ou **-**.

Valider en appuyant sur **OK** pour que la copie soit effective.

Appuyer sur **Prog** pour sortir.

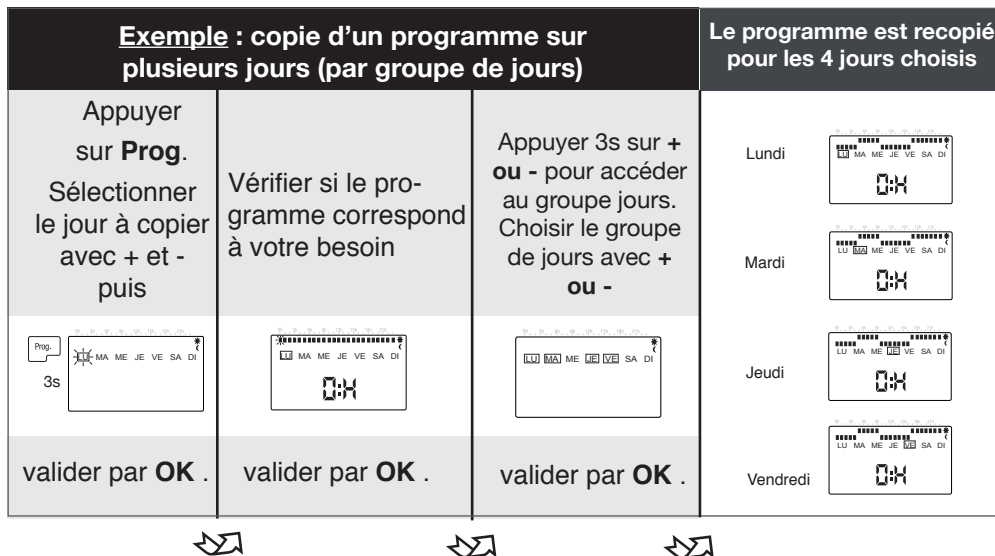

Pour sortir :  
Appuyer sur **Prog**.



### ■ Envoi de la programmation intégrée, par fil pilote, vers d'autres appareils :

Pour activer ou désactiver la fonction, appuyer pendant 10s sur **Prog** et **\*|C** jusqu'à ce que le symbole «**FP**» s'affiche ou disparaisse.

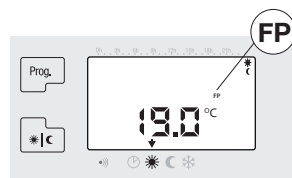

Cette fonction vous permet de transmettre, sur le fil pilote, la programmation intégrée que vous avez défini. vous pouvez ainsi gérer les autres appareils.

#### 4.7 - AFFICHAGE DE L'HEURE :

Appuyer sur OK pour afficher l'heure en cours.



#### 4.8 - MISE A L'HEURE DE L'HORLOGE, DE L'ANNÉE, DU MOIS ET DU JOUR :

- Dans tous les cas, pour pouvoir utiliser les programmes prédéfinis, vous devez régler l'heure et le jour de votre appareil (réglage usine 00:00).
- En cas de coupure de courant supérieure à 12 heures, vous devez aussi remettre à l'heure votre appareil.
- Dès le réglage de l'année, la gestion est automatique pour le passage heure d'été/heure d'hiver. Pour annuler ce réglage, mettre l'année sur 00 00.



##### Réglage de l'heure :

- Appuyer pendant 3s sur la touche PROG pour entrer dans le menu de programmation.

- Appuyer une 2ème fois pendant 3s sur la touche PROG pour permettre la mise à l'heure de l'horloge, de la date et année.

- L'heure s'affiche en clignotant. Modifier l'heure avec les touches + et -,  
- Valider avec la touche OK.

- Modifier les minutes avec les touches + et -,  
- Valider avec la touche OK.

- L'année s'affiche en clignotant. Modifier l'année avec les touches + et -,  
- Valider avec la touche OK.

- Le mois s'affiche en clignotant. Modifier le mois avec les touches + et -,  
- Valider avec la touche OK.

- Le jour s'affiche en clignotant. Modifier les jours de la semaine avec les touches + et -.

- Valider par la touche OK.

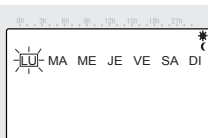

### A- L'Auto-apprentissage :

- Cette fonction permet de construire automatiquement le programme optimal en tenant compte de vos absences pour permettre un maximum d'économies d'énergies.
- Tous les jours, en fonction de la veille, les heures de changement de mode (éco->confort ou confort->éco) sont calculés pour garantir le meilleur compromis économie/confort, c'est la fonction optimisation.

### B- Activation et désactivation de l'Auto-apprentissage :



- En cas de coupure de courant supérieure à 12 heures, vous devez remettre à l'heure votre appareil.

Pour activer la fonction **iPROG**, appuyer 3s sur PROG





pour désactiver la fonction **iPROG**, appuyer à nouveau 3s sur PROG.



### C- Ajustement de la fonction d'optimisation :

- La fonction d'optimisation permet le meilleur compromis économie/confort. Ces plages d'optimisation calculées sont ajustables pour s'adapter à l'inertie de votre habitation. Le réglage possible de +/- 30 minutes par pas de 15 minutes

Appuyer sur  pour éteindre votre appareil.

Puis appuyer sur la touche  et  pendant 3 secondes.

Une fois que l'écran affiche  , appuyer alors sur la touche  pendant 3 secondes, le premier écran de paramètre apparaît.

Appuyer sur la touche  Pour passer d'un paramétrage à l'autre jusqu'à la fonction OP I.



- Si OP0, appuyer sur + ou - pour sélectionner OP1

Puis pour pouvoir ajuster la fonction "Auto-apprentissage", appuyer 3 secondes sur . Par défaut le réglage est sur 00min.

Appuyer sur + ou - pour augmenter ou diminuer le temps d'optimisation de la fonction.

- Exemple ci-contre d'un ajustement de temps de -15min.

Pour valider, appuyer sur la touche .

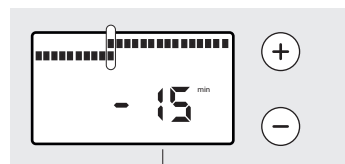
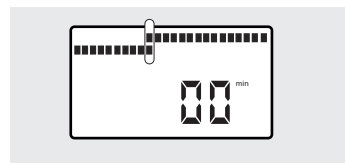

Exemple



- La touche "°C idéal" permet quelque soit la consigne en cours, de réinitialiser les réglages et d'optimiser votre consommation d'énergie (voir § fonction température idéale).



- Suivant le cas ci-dessus, si la fonction iProg est activée, elle restera activée ; si elle est désactivée, elle restera désactivée.

#### 4.10 - VERROUILLAGE ET PARAMETRAGE DES FONCTIONS ANNEXES :



Ce mode vous permet de verrouiller ou de déverrouiller certaines options et régler certains paramètres.

Eteindre puis appuyer sur la touche **Mode** et  pendant 3 secondes.



Une fois que l'écran affiche , appuyer alors sur la touche  pendant 3 secondes, le premier écran de paramètre apparaît.

Pour passer d'un paramétrage à l'autre, appuyer sur la touche **Mode**.

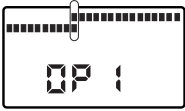
Écran de paramétrage	signification	choix avec les touches + ou -	Résultat obtenu
	Rétroéclairage de l'écran permanent ou limité à 15 secondes après la dernière manipulation		Rétroéclairage 15 secondes
		0	Rétroéclairage permanent
	Affichage de la température en degré Celcius ou en degré Fahrenheit	°C	Unité de degré Celsius
		°F	Unité de degré Fahrenheit
	Encadrement de consigne : Lorsque cette fonction est activée, le réglage de la température CONFORT est encadré. Vous ne pouvez pas augmenter ou diminuer cette température de +/-2°C		Encadrement activé
		0	Encadrement désactivé
	Fonction Optimisation : Lorsque cette fonction est activée, cela permet d'anticiper le meilleur rapport consommation énergétique et confort. (voir § "auto-apprentissage").		Activation de l'optimisation
		0	Désactivation de l'optimisation

**Retour au mode utilisateur**

■ Pour conserver les performances de l'appareil, il est nécessaire d'effectuer régulièrement un dépoussiérage de l'intérieur de celui-ci en passant l'aspirateur sur les entrées et sorties d'air.

■ Utilisez de préférence des produits nettoyants universels à base d'agents tensio-actifs (savon, ...) et un chiffon type microfibres. Pour un simple dépoussiérage, un chiffon suffit.

### Recommandations et conseils

Lors de la première chauffe, il peut s'échapper une odeur, ce phénomène disparaît après quelques minutes de fonctionnement.

Si votre installation est équipée d'un délesteur : Le délestage étant prioritaire, il est possible que l'appareil ne chauffe pas, en cas de surconsommation momentanée (lave-linge + four + fer à repasser...). Ceci est normal. Dès rétablissement d'une consommation normale, l'appareil se remettra en chauffe.

Prévu pour être raccordé à un réseau d'alimentation électrique 230V~ 50Hz.

**■ TOUTES LES INTERVENTIONS SUR NOS APPAREILS DOIVENT ÊTRE EFFECTUÉES HORS TENSION ET PAR UN PERSONNEL QUALIFIÉ ET AGRÉÉ.**

**■ NE JAMAIS UTILISER DE PRODUITS ABRASIFS OU À BASE D'ACÉTONE QUI RISQUERAIENT DE DÉTÉRIORER LE REVÊTEMENT DE L'APPAREIL.**

### - **Mise en harmonie des affichages (Thermostat/Thermomètre) :**

Exceptionnellement, il peut s'avérer que, dans certaines conditions, il y ait un écart de température entre l'affichage sur l'écran de votre appareil et celui de votre thermomètre. Dans ce cas, il est possible d'harmoniser ces 2 affichages. Pour cela :

Le thermostat étant sur mode CONFORT, appuyer 3s sur , deux cas peuvent se présenter :

1 - Soit l'affichage de la température de consigne clignote : l'harmonisation est alors possible.

- Modifier avec les touches + et –
- Valider par le sélecteur MODE

2 - Soit affichage de ce symbole “✋” : l'harmonisation est impossible.

Nota : Si aucune action sur les touches + et – pendant 15 secondes, l'afficheur revient à sa position initiale.



*Ce réglage ne peut être réalisé que si votre appareil est réglé entre 17 et 23°C.*

*Toutes les portes et les fenêtres doivent être fermées.*

*Attendre la stabilisation de la température dans la pièce (au moins 6h) et éviter autant que possible les allées et venues dans la pièce.*

*Le thermomètre de contrôle doit être placé au milieu de la pièce à 1m20 du sol. Ne pas le poser sur un meuble.*

**- Autres diagnostics :**

NATURE	VERIFICATION	ACTION
<b>L'appareil ne chauffe pas</b>	<ul style="list-style-type: none"> <li>■ S'assurer que l'interrupteur marche/arrêt est en position marche .</li> </ul>	<ul style="list-style-type: none"> <li>■ Si l'interrupteur est sur 0, mettre sur la position 1 (voir page 10).</li> </ul>
	<ul style="list-style-type: none"> <li>■ S'assurer que la fonction fenêtre ouverte n'est pas activée et qu'une fenêtre ou une porte n'est pas ouverte dans la pièce.</li> </ul>	<ul style="list-style-type: none"> <li>■ Réinitialiser la fonction en appuyant sur  et fermer la porte ou la fenêtre.</li> </ul>
	<ul style="list-style-type: none"> <li>■ Le témoin d'état de fonction est allumé, le témoin de chauffe est éteint.</li> </ul>	<ul style="list-style-type: none"> <li>■ Vérifier la valeur de la consigne.</li> <li>■ La température ambiante ne nécessite pas de chauffer.</li> <li>■ L'appareil est en ECO ou en délestage : s'assurer que le système de délestage n'a pas coupé l'alimentation de l'appareil.</li> </ul>
	<ul style="list-style-type: none"> <li>■ Le voyant de marche / arrêt chauffage ne s'allumepas.</li> </ul>	<ul style="list-style-type: none"> <li>■ S'assurer que les disjoncteurs d'installation sont enclenchés.</li> </ul>
<b>L'appareil chauffe tout le temps</b>	<ul style="list-style-type: none"> <li>■ Vérifier que le réglage de la température n'a pas été modifié.</li> </ul>	<ul style="list-style-type: none"> <li>■ Régler de nouveau la température.</li> </ul>
	<ul style="list-style-type: none"> <li>■ Vérifier que l'appareil n'est pas situé près d'une porte ouverte ou/et près d'un local non chauffé, ou dans un courant d'air.</li> </ul>	<ul style="list-style-type: none"> <li>■ Fermer la porte, mettre le local en chauffe ou supprimer le courant d'air.</li> </ul>
<b>L'appareil ne suit pas les ordres de programmation</b>	<ul style="list-style-type: none"> <li>■ Vérifier qu'il est en mode programmation</li> </ul>	<ul style="list-style-type: none"> <li>■ Mettre en mode programmation</li> </ul>
	<ul style="list-style-type: none"> <li>■ Vérifier la programmation</li> </ul>	<ul style="list-style-type: none"> <li>■ Réaliser la programmation</li> </ul>
<p><b>DANS TOUS LES AUTRES CAS, CONTACTEZ UNE PERSONNE QUALIFIÉE</b></p>		

REFERENCES	PUIS. (W)	INTENSITE (A)	HAUT. (mm)	LARG. (mm)	EPAIS. Appareil + fixation murale	POIDS Appareil seul (Kg)
------------	--------------	------------------	---------------	---------------	--	-----------------------------------

BAS	1277.2.BD	750W	3,3	404	720	120	15,0
	1277.3.BD	1000W	4,3	404	886	120	18,5
	1277.5.BD	1500W	6,5	404	1218	120	26,0

HORIZONTAL	1275.2.BD	750W	3,3	604	471	124	15,30
	1275.3.BD	1000W	4,3	604	637	124	21,80
	1275.4.BD	1250W	5,4	604	720	124	22,50
	1275.5.BD	1500W	6,5	604	886	124	28,20
	1275.7.BD	2000W	8,7	604	1218	124	40,50

VERTICAL	1276.3.BD	1000W	3,3	1050	373	147	15,0
	1276.5.BD	1500W	6,5	1485	373	147	18,5
	1276.7.BD	2000W	8,7	1485	456	147	26,0

### En option :

#### PIED DE SOUTIEN

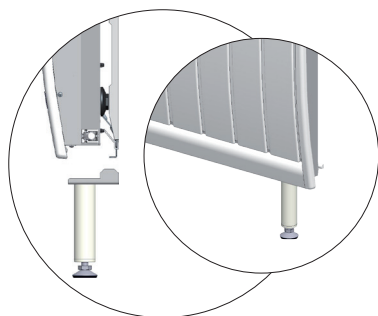

- Contacter votre revendeur.

#### K PROG

- Outil qui facilite la programmation de votre appareil.



### **IMPORTANT : LES CARACTÉRISTIQUES DE L'APPAREIL SONT INDIQUÉES SUR L'ÉTIQUETTE SIGNALÉTIQUE.**



Cette marque de conformité, délivrée par le L.C.I.E (Laboratoire Central des Industries Electriques) garantit les performances de ces appareils qui respectent les normes d'aptitude à la fonction en plus de l'ensemble des normes de sécurité en vigueur.

**Cat. C**

Les appareils portant cette estampille vous garantissent le niveau maximum de sécurité et de performance.



Cette marque de conformité, délivrée par le L.C.I.E (Laboratoire Central des Industries Electriques) garantit que ces appareils respectent l'ensemble des normes de sécurité en vigueur.



L'apposition de cette marque par le fabricant garantit que l'appareil respecte les directives communautaires européennes de sécurité (directive basse tension- dbt) et compatibilité électromagnétique (CEM).

**classe II**



Appareil de classe 2 : signifie que l'appareil est à double isolation et ne doit donc pas être raccordé au conducteur de protection (fil de terre).

**IP...**

Indice de Protection de l'enveloppe de l'appareil contre la pénétration des corps solides et liquides

**IK....**

Indice de résistance aux chocs de l'enveloppe de l'appareil.



**LES DÉCHETS ÉLECTRIQUES NE DOIVENT PAS ÊTRE JETÉS AVEC LES DÉCHETS MÉNAGERS. VEUILLEZ RECYCLER DANS LES CENTRES APPROPRIÉS.**

L'étiquette signalétique est placée en bas et à droite (côté commande) de votre appareil, elle permet de l'identifier.

Elle est composée de :

- La référence complète de l'appareil et son indice de fabrication (rep. A) à préciser pour le SAV.
- Sa puissance en Watt (rep. B).
- Les certificats de conformités (rep. E-C-D-F).
- N° du constructeur (rep X).

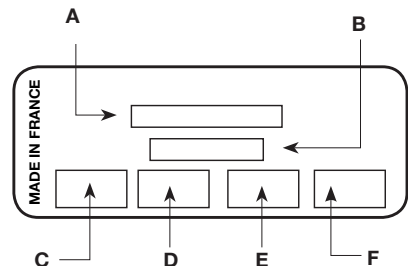

# NOTA

A series of horizontal dashed lines for writing notes.

## CONDITIONS DE GARANTIE

La Garantie est strictement limitée au remplacement gratuit ou à la réparation en usine de la pièce ou des pièces reconnues défectueuses. Le constructeur garantit ses appareils de chauffage électrique 2 ANS contre tous vices de fabrication. Dès que l'accord de principe est donné par le constructeur pour le retour des pièces, celles-ci doivent être expédiées franco de port et d'emballage dans les 15 jours. Les frais de démontage et de remontage ne peuvent en aucun cas être à titre de dommages et intérêts pour quelque cause que ce soit. Le constructeur ne peut en particulier être rendu responsable des conséquences directes ou indirectes des défectuosités tant sur les personnes que sur les biens et il est expressément stipulé que la charge d'installation des appareils ne lui incombe aucunement. La garantie ne peut pas intervenir si les appareils ont fait l'objet d'un usage anormal et ont été utilisés dans des conditions d'emploi autres que celles pour lesquelles ils ont été construits. Elle ne s'appliquera pas non plus en cas de détérioration ou accident provenant de négligence, défaut de surveillance ou d'entretien ou provenant d'une transformation du matériel.

### ASSURANCE DU PERSONNEL :

En cas d'accident survenant à quelque moment et pour quelque cause que ce soit, la responsabilité du constructeur est limitée à son personnel propre et à sa fourniture

### CONTESTATION :

Dans le cas de contestation, quelles que soient les conditions de vente et de paiement acceptées, le tribunal de commerce de Paris sera seul compétent. Les dispositions du présent bon de garantie ne sont pas exclusives du bénéfice au profit de l'acheteur de la garantie légale pour défauts et vices cachés qui s'applique en tout état de cause dans les conditions des articles 1641 et suivants du code civil.

Pour satisfaire à votre réclamation, veuillez rappeler les références portées sur la plaque signalétique fixée sur l'appareil.

## BON DE GARANTIE

TYPE : \_\_\_\_\_

PUISSANCE : \_\_\_\_\_

DATE DE  
FABRICATION : \_\_\_\_\_

DATE DE  
MISE EN SERVICE : \_\_\_\_\_

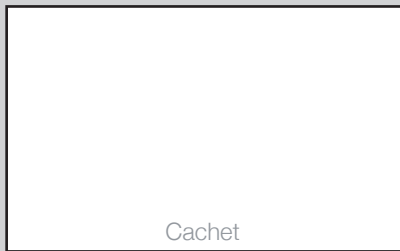

Cet appareil a été étudié, conçu et réalisé avec soin  
pour vous donner entière satisfaction.

