



SERIE AT1/FERNI | AT1/FERNI SERIES | SÉRIE AT1/FERNI | BAUREIHE AT1/FERNI | SERIE AT1/FERNI | SÉRIE AT1/FERNI

ELETTROSERRATURE
ELECTRIC LOCKS
SERRURE ÉLECTRIQUE
ELEKTROSCHLOß
ELECTROCERRADURAS
ELECTRISCHE SLOTEN



LOCK

Documentazione
Technica

15

rev. 2.0

09/2003

© CAME
CANCELLI
AUTOMATICI

119R15

I Caratteristiche tecniche Misure d'ingombro

- Gruppo composto da: elettroserratura, incontro a terra, controbocchetta, piastra a tettoia (che serve come dima per il montaggio), ponte raddrizzatore, viti per il fissaggio e n° 3 chiavi
- Completamente zincata.
- Alimentata con 12V, 15VA minimi e frequenza di 50Hz.
- Cilindro singolo (LOCK 81), cilindro doppio (LOCK 82).

GB Technical characteristics Overall dimensions

- Unit consisting of: electric lock, floor anchor plate, counter-plate, angled protective panel (used as a template for installation), rectifier bridge, fixing screws and 3 keys.
- Completely galvanized.
- Power supply: 12V, 15 VA (minimum), frequency 50 Hz.
- Single cylinder (LOCK 81) or double cylinder (LOCK 82).

F Caracteristiques techniques Mesures d'encombrement

- Groupe composé de: serrure électrique, plaque appliquée au sol, contre-plaque, pièce à saillie (servant de gabarit pour le montage), pont redresseur, vis pour la fixation et 3 clés.
- Entièrement galvanisée.
- Alimentation 12V, 15VA minimum, fréquence de 50 Hz.
- Cylindre unique (LOCK 81), double cylindre (LOCK 82).

D Technische Daten Abmessungen

- Bausatz bestehend aus: Elektroschloß, Bodenriegel, Gegenlager, Schirmplatte (dient als Montageschablone), Richtbrücke, Befestigungsschrauben und 3 Schlüssel.
- Vollkommen verzinkt.
- Stromversorgung 12V, min. 15VA, Frequenz 50Hz.
- Einzylinder (LOCK 81), Zweizylinder (LOCK 82).

E Características técnicas Dimensiones máximas

- Conjunto formado por: electrocerradura, placa en el suelo, contraplaca, pieza de protección (que sirve de plantilla para el montaje), puente rectificador, tornillos de fijación y n° 3 llaves.
- Totalmente cincada.
- Alimentada con 12V, 15VA mínimos y frecuencia de 50 Hz.
- Cilindro individual (LOCK 81), cilindro doble (LOCK 82).

NL Technische kenmerken Afmetingen

- Geheel bestaat uit: Electrisch slot, grondplaat, conter plaat, beshermingsplaat (dient ook als montage mal), gelijkrichter, bevestigingschroeven en 3 sleutels.
- Volledig gegalvaniseerd.
- Voeding: 12V, 15 VA (minimum), frequentie 50 Hz.
- Enkele cylinder (LOCK 81) of dubbele cylinder (LOCK 82).

MISURE D'INGOMBRO - OVERALL DIMENSIONS - MESURES D'ENCOMBREMENT ABMESSUNGEN - DIMENSIONES MAXIMAS - AFMETINGEN

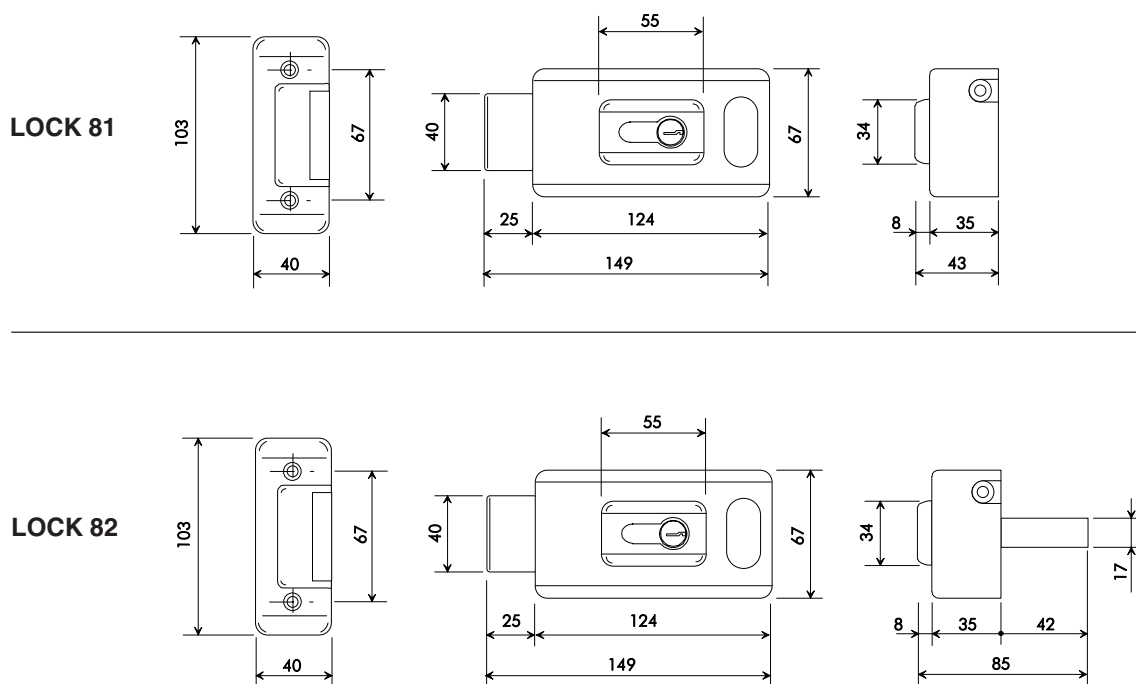

I Installazione Collegamenti

Installare il gruppo come da fig. 1 servendosi della dima (piastra a tettoia) e assicurarsi di lasciare uno spazio di 4 mm tra incontro a terra ed elettroserratura (fig. 2).

GB Installation Wiring diagram

Install the unit as shown in fig. 1 using the template (angled protective panel). Ensure that a 4 mm gap is left between the floor anchor plate and the electric lock (fig. 2).

F Application Branchement

Installer le groupe de la manière représentée sur la fig. 1 en utilisant le gabarit (pièce à saillie) et laisser une distance de 4 mm entre la plaque appliquée au sol et la serrure électrique (fig. 2).

D Installation Anschlußplan

Den Bausatz gemäß Abb. 1 mit Hilfe der Schablone (Schirmplatte) montieren und sicherstellen, daß zwischen Bodenriegel und dem Elektroschloß ein Abstand von 4 mm gewährleistet wird (Abb. 2).

E Aplicacion Conexion

Montar el conjunto según lo representado en la fig. 1 utilizando la plantilla (placa de cobertura) y dejando un espacio de 4 mm. entre la placa en el suelo y la electrocerradura (fig. 2).

NL Installatie Electrische AAnsluiting

Installeer het slot zoals Fig.1 met behulp van de bijgeleverde MAL (schuin geplooid stuk). Laat een speling van 4mm tussen het slot en de grondplaat Fig.2.

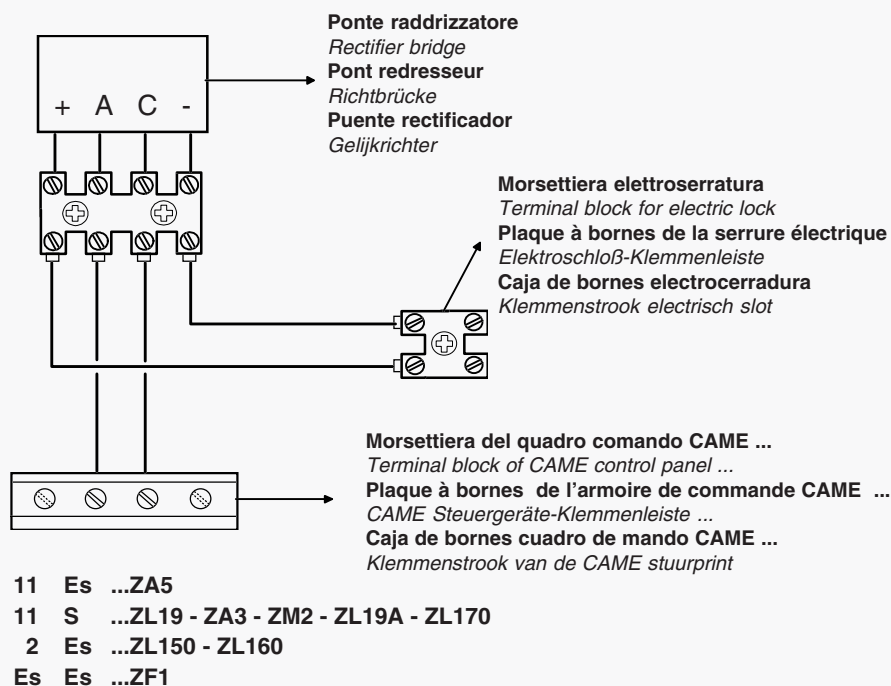
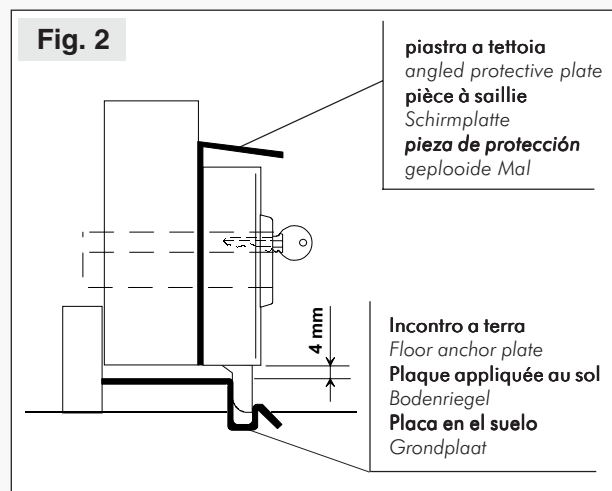
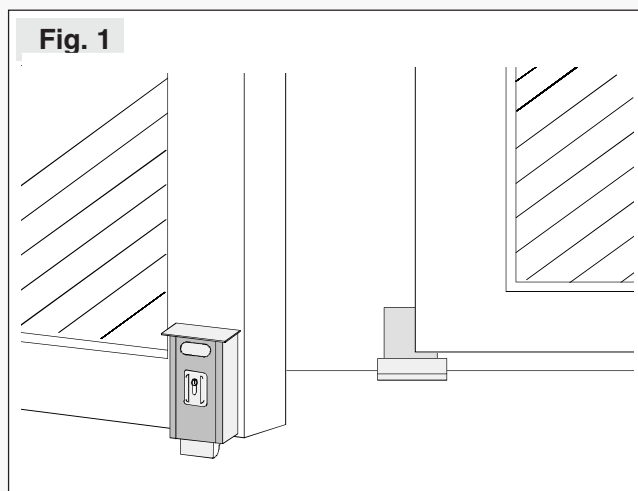

Tutti i dati sono stati controllati con la massima cura. Non ci assumiamo comunque alcuna responsabilità per eventuali errori od omissioni.

Toutes les données ont été contrôlées très soigneusement. Nous n'assumons de toute façon aucune responsabilité pour les erreurs ou omissions éventuelles.

Die Daten wurden mit höchster Sorgfalt geprüft. Für eventuelle Fehler oder Auslassungen übernehmen wir keine Haftung.

Todos los datos se han controlado con la máxima atención. No obstante no nos responsabilizamos de los posibles errores u omisiones.

De gegevens in deze handleiding werden nauwkeurig gecontroleerd. Wij wijzen iedere verantwoordelijkheid af in geval van drukfouten of vergissingen.



ASSISTENZA TECNICA
NUMERO VERDE
800 295830
WEB
www.came.it
E-MAIL



CAME CANCELLI AUTOMATICI S.P.A.
DOSSON DI CASIER (TREVISO)

☎ (+39) 0422 4940 ☎ (+39) 0422 4941

CAME LOMBARDIA S.R.L. COLOGNO M. (MI)

☎ (+39) 02 26708293 ☎ (+39) 02 25490288

CAME SUD S.R.L. NAPOLI

☎ (+39) 081 7524455 ☎ (+39) 081 7529109

CAME (AMERICA) L.L.C. MIAMI (FL)

☎ (+1) 305 5938798 ☎ (+1) 305 5939823

CAME AUTOMATISMOS S.A. MADRID

☎ (+34) 091 5285009 ☎ (+34) 091 4685442

CAME BELGIUM LESSINES

☎ (+32) 068 333014 ☎ (+32) 068 338019

CAME FRANCE S.A. NANTERRE CEDEX (PARIS)

☎ (+33) 01 46130505 ☎ (+33) 01 46130500

CAME GMBH KORNTAL BEI (STUTTGART)

☎ (+49) 07 15037830 ☎ (+49) 07 150378383

CAME GMBH SEEFELD BEI (BERLIN)

☎ (+49) 03 33988390 ☎ (+49) 03 339885508

CAME PL SP.ZO.O. WARSZAWA

☎ (+48) 022 8365076 ☎ (+48) 022 8369920

CAME UNITED KINGDOM LTD NOTTINGHAM

☎ (+44) 0115 9210430 ☎ (+44) 0115 9210431