

Ⓡ

**Scheda
elettronica
"CARICA"**

Ⓢ

**Electronic
"CHARGE"
card**

Ⓡ

**Carte
électronique
"CARICA"**

Ⓡ

**Elektronische
"LADE"-Karte**

Ⓡ

**Tarjeta
electrónica
"CARICA"**

•
nice[®]

CE

Français

Ce fascicule est destiné exclusivement au personnel technique qualifié pour l'installation
Aucune information contenue dans ce fascicule ne peut être considérée comme intéressante pour l'utilisateur!

La carte électronique "CARICA" est adaptée pour assurer la fonction de contrôle de la charge des batteries dans les actionneurs NICE avec moteurs fonctionnant à 24 Vcc (actionneur "ROBO PLUS", barrière levante "WIL" etc.).

DESCRIPTION:

Le produit se présente comme une carte embrochable adaptée pour le branchement au connecteur prévu à cet usage présent sur les centrales qui contrôlent les moteurs à 24 V. Généralement, ces centrales sont alimentées par le secteur normal de la ligne de distribution électrique; dans ces conditions, la carte CARICA maintient les batteries déconnectées et veille à leur recharge. Quand l'énergie électrique du secteur vient à manquer, la carte CARICA commute immédiatement les batteries pour qu'elles puissent fournir l'énergie nécessaire au fonctionnement du moteur.

BRANCHEMENTS ELECTRIQUES:

NOTE: L'installation et les interventions de maintenance successives doivent être effectuées exclusivement par du personnel qualifié et expérimenté, conformément aux prescriptions du DPR N°46 du 5/3/1990, dans le plein respect des normes UNI 8612 et suivant les meilleures indications dictées par les "règles de l'art". Qui effectue ces interventions se rend responsable des éventuels dommages qui en découlent.

ATTENTION: Les batteries, même quand elles sont neuves et qu'elles n'ont jamais été branchées à un circuit de recharge, contiennent toujours une partie d'énergie. Faire très attention aux connexions et respecter scrupuleusement la séquence d'opérations décrite ci-après.

- 1) Effectuer toujours d'abord l'installation de l'automatisation sans connecter la carte CARICA et les batteries. Avec un plus petit nombre de composants, le risque de pannes se réduit et si une panne se produit, la recherche de l'inconvénient est plus simple.
- 2) Avec l'alimentation normale du secteur, vérifier que l'automatisation fonctionne dans toutes ses parties. Couper l'alimentation au niveau de la centrale et attendre quelques secondes que les circuits se déchargent.
- 3) Brancher la carte CARICA dans le connecteur situé sur la centrale de contrôle du moteur.
- 4) Allumer maintenant l'alimentation électrique de la centrale de commande moteur.
- 5) Vérifier que la DEL rouge sur la carte CARICA s'allume puis contrôler qu'une tension d'environ 27,5 V est présente sur les deux bornes (cette tension représente la tension maximum de charge des batteries).

Faire particulièrement attention à l'opération successive: vous travaillez sur des circuits sous tension même si à un très bas voltage et par conséquent sans danger au niveau de la tension; toutefois, le courant en jeu, surtout celui qui est produit par les batteries, peut atteindre des niveaux très élevés avec tous les risques qui en découlent.

- 6) Connecter les deux batteries en série puis les connecter sur la borne prévue à cet effet sur la carte CARICA.

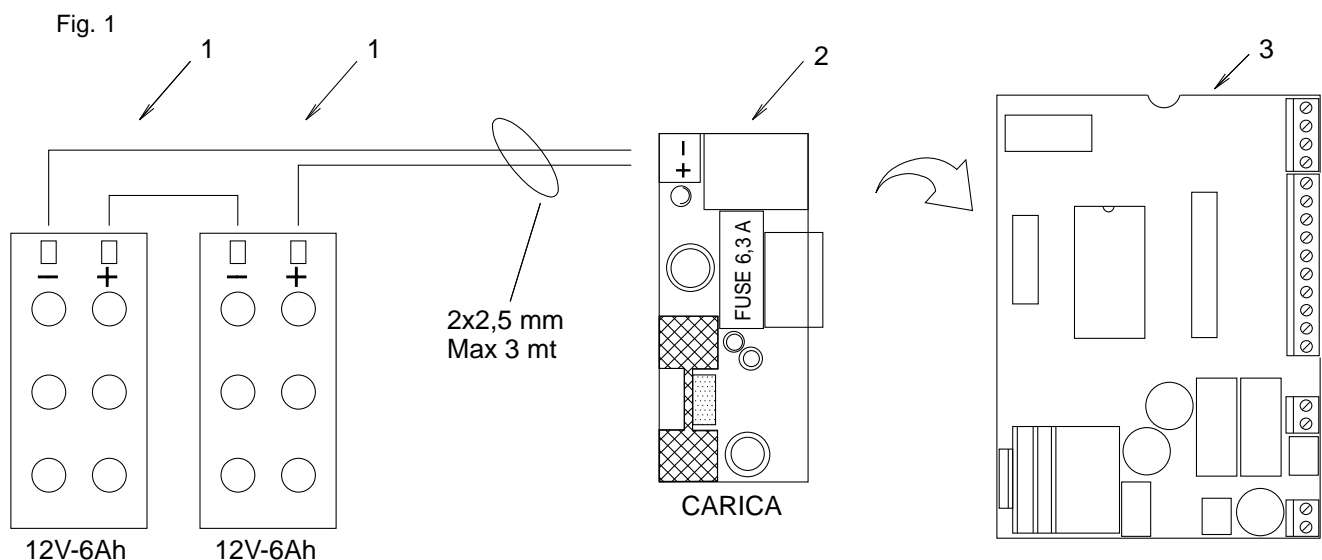

- ① Paire de batteries 12 Vcc minimum 6 Ah (pour un total de 24 Vcc 6 Ah)
- ② Carte CARICA
- ③ Centrale de contrôle moteur 24 Vcc (ROBO PLUS, WIL etc.)

7) Vérifier que la DEL rouge sur la carte CARICA est encore allumée en indiquant ainsi que les batteries se chargent correctement. Contrôler de nouveau la tension sur les deux bornes présentes sur la carte:

- A** - Si elle est inférieure à 18 Vcc, cela signifie que les batteries ne sont pas connectées correctement ou qu'elles sont en avarie
- B** - Si elle est inférieure à 25 Vcc, les batteries sont déchargées et il est préférable d'attendre qu'elles soient rechargées
- C** - Si elle est supérieure à 25 Vcc, les batteries sont chargées et il est possible d'effectuer les essais successifs.

8) Couper maintenant l'alimentation de secteur de la centrale et vérifier que l'automatisation continue à fonctionner régulièrement. Dans ce cas, la DEL rouge sur la carte doit être éteinte en indiquant ainsi que les batteries ne sont pas sous charge.

9) Rétablir l'alimentation de l'automatisation par le secteur et vérifier que la DEL rouge est maintenant allumée.

L'installation de la carte est ainsi terminée.

CARACTERISTIQUES TECHNIQUES DE LA CENTRALE

Alimentation	: Directement par la centrale
Batteries utilisables	: 2 batteries 12 V type hermétiques au plomb
Capacité de la batterie	: de 2 à 10 Ah (conseillée 6 Ah)
Tension de recharge	: 27,5 V Max
Courant de recharge	: 200 mA
Temps pour la recharge complète	: 24 h (pour les batteries d'une capacité de 6 Ah)
Température de fonctionnement	: -20 ÷ 70°C