

AKOR

UTILISATION
INSTALLATION
ENTRETIEN

VENTILATION
MECANIQUE
DOUBLE FLUX

Votre système de ventilation est un élément indispensable pour le confort dans votre habitation

NE JAMAIS ARRETER VOTRE GROUPE DE VENTILATION

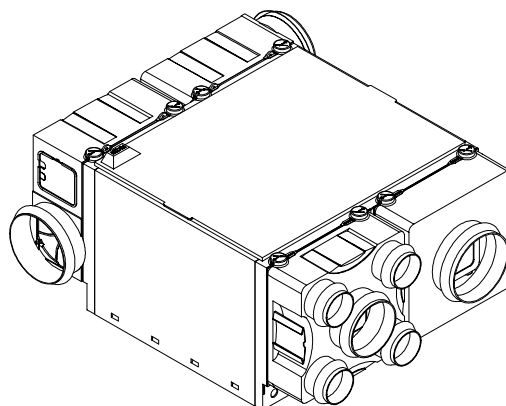

PRINCIPE DE FONCTIONNEMENT DE VOTRE VENTILATION DOUBLE FLUX AKOR

Votre groupe de ventilation double flux assure le renouvellement de l'air dans votre logement par des bouches d'extraction situées dans les pièces humides : cuisine, salle(s) de bains, WC, etc....L'air frais est amené mécaniquement par le même groupe de ventilation dans les pièces de vie : séjour, chambres...

Un échangeur de chaleur à haut rendement placé dans le groupe de ventilation récupère la chaleur véhiculée par l'air extrait entraînant ainsi un préchauffage de l'air neuf admis dans le logement. **Ce dispositif permet de réaliser des économies d'énergie importantes et d'assurer un confort thermique et acoustique accru.**

Votre groupe d'extraction possède deux vitesses de fonctionnement :

1^{ère} vitesse : permet un débit réduit de ventilation.

2^{ème} vitesse : permet un débit de pointe en cuisine afin d'évacuer les polluants lors de la préparation des repas (dégagement important de vapeur d'eau, fumées, odeurs etc...).

Ces deux vitesses sont commandées par un commutateur double placé généralement dans la cuisine. Le ventilateur d'insufflation et le ventilateur d'extraction peuvent être commandés indépendamment.

CONFIGURATION DE VOTRE GROUPE DE VENTILATION DOUBLE FLUX

Votre groupe de ventilation double flux se compose de :

- Un moto ventilateur d'extraction
- Un moto ventilateur d'insufflation
- Une face air neuf avec un piquage Ø150 et équipée d'un filtre
- Une face d'extraction composée d'un piquage Ø125 avec clapet modulateur, 4 piquages Ø80 avec 3 régulateurs 30 m³/h et un bouchon, et un filtre.
- Un caisson composé d'un couvercle amovible
- Un échangeur de chaleur à plaques (à l'intérieur du caisson)
- Une isolation thermique (non représentée)

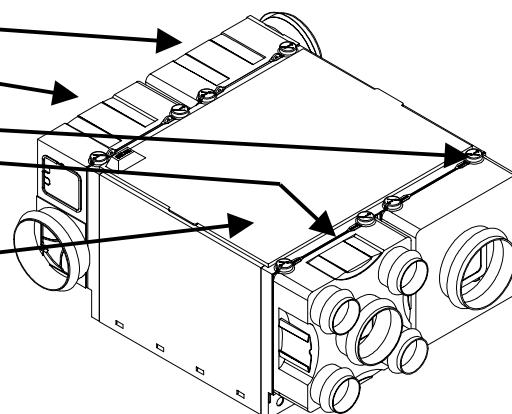

REGLAGE DU DEBIT CUISINE

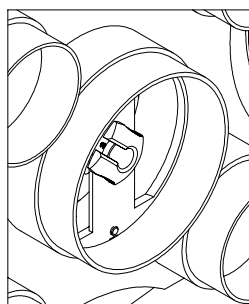

Logement type T2/3

Logement type T4

Logement type T5 et +

régler la manette du clapet cuisine sur la position 3

régler la manette du clapet cuisine sur la position 4

régler la manette du clapet cuisine sur la position 5/+

REGLAGE DES AUTRES PIÈCES HUMIDES

Conformément à la réglementation des logements, les débits sont :

	Logement T3 à T7
Salle(s) de bains ou de douches	30 m ³ /h
WC unique	30 m ³ /h
WC multiple	15 m ³ /h
Autres pièces humides : buanderie etc...	15 m ³ /h

régulateur réglé à 15 m³/h

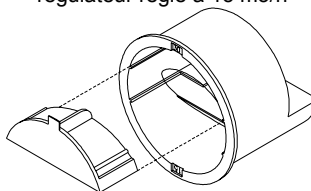

régulateur réglé à 30 m³/h

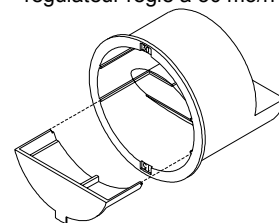

INSTALLATION DE VOTRE SYSTEME DE VENTILATION AKOR

L'installation et le raccordement doivent être effectués par du personnel qualifié.

RACCORDEMENT ELECTRIQUE

Le raccordement électrique doit être effectué selon le schéma indiqué ci-contre :

Prévoir :

- un dispositif de coupure omnipolaire avec une distance d'ouverture des contacts d'au moins 3 mm.
- un fusible 2A indépendant sur le tableau général pour la protection électrique.

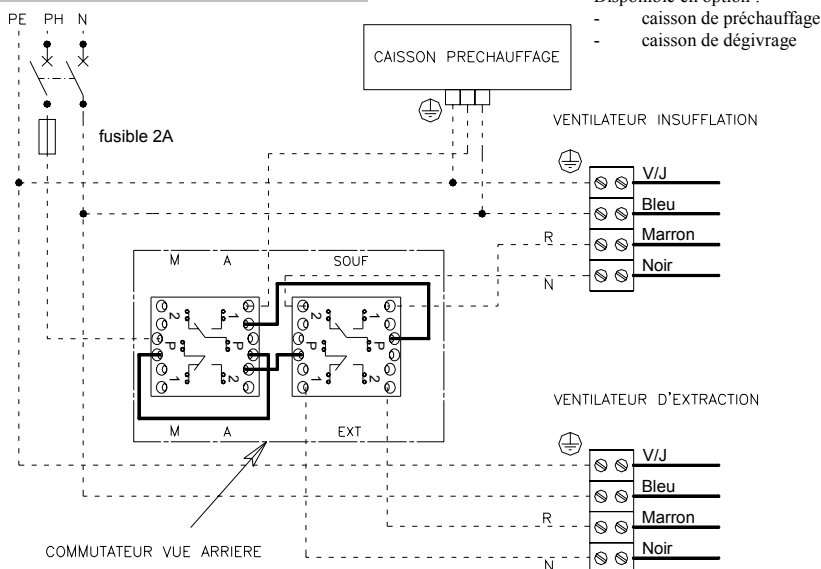

Disponible en option :
- caisson de préchauffage
- caisson de dégivrage

GRUPE DE VENTILATION

L'appareil est installé dans une pièce technique ou dans les combles. Il est conseillé de faire fonctionner l'appareil à plat posé sur une plaque de mousse ou de laine de verre afin d'éviter la transmission du bruit.

CONSEILS IMPORTANTS

- Prévoir un espace libre de 450 mm au dessus du groupe afin de pouvoir retirer l'échangeur lors des opérations de maintenance.
- Placer le groupe légèrement en pente afin que les condensats puissent s'écouler par la purge (placée sur le côté du groupe).
- Ne pas oublier de raccorder la purge par une conduite Ø15 mm connectée au réseau des eaux usées (prévoir une pente régulière et isoler la conduite afin d'éviter tout risque de gel).

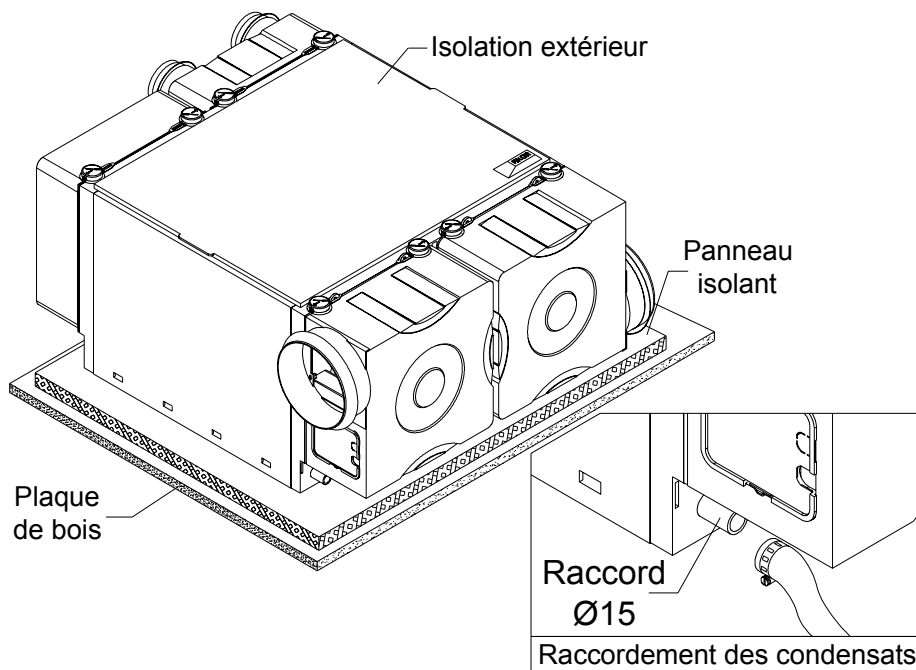

RESEAU D'EXTRACTION ET D'INSUFFLATION

- Le réseau est réalisé en gaine souple PVC isolé.
- Le réseau doit être le plus simple possible :
 - éviter les longueurs et coudes superflus.
 - faire des coudes de grands rayons.
 - en aucun cas la gaine ne doit être écrasée.
- le réseau d'extraction est réalisé avec de la gaine Ø125 mm pour la cuisine et Ø80 pour les autres pièces humides.
- Le rejet du groupe d'extraction est raccordé à une sortie de toiture avec de la gaine Ø150.
- Le réseau d'insufflation est réalisé avec des dérives Ø150/ Ø125/ Ø60. Dans le cas de grands logements, on peut utiliser une dérivation Ø150/Ø150/Ø150 afin de réaliser des réseaux d'insufflation en parallèle.
- La prise d'air neuf est réalisée avec de la gaine Ø150.

CONSEIL IMPORTANT : mettre une couche de laine de verre (70 mm) sur l'ensemble du réseau afin d'améliorer l'isolation du réseau.

NOMBRE DE BOUCHES D'EXTRACTION ET D'INSUFFLATION

		T2/3	T4/T5	T6/T7	GD
EXTRACTION	• Bouche cuisine	1	1	1	1
	• Bouche sanitaire 30 m ³ /h	1	2	2	4
	• Bouche sanitaire 15 m ³ /h	1	-	2	-
INSUFFLATION	• Bouches CD	4 à 6	5 à 7	7 à 9	9 à 12

REALISATION DES RESEAUX D'EXTRACTION ET D'INSUFFLATION

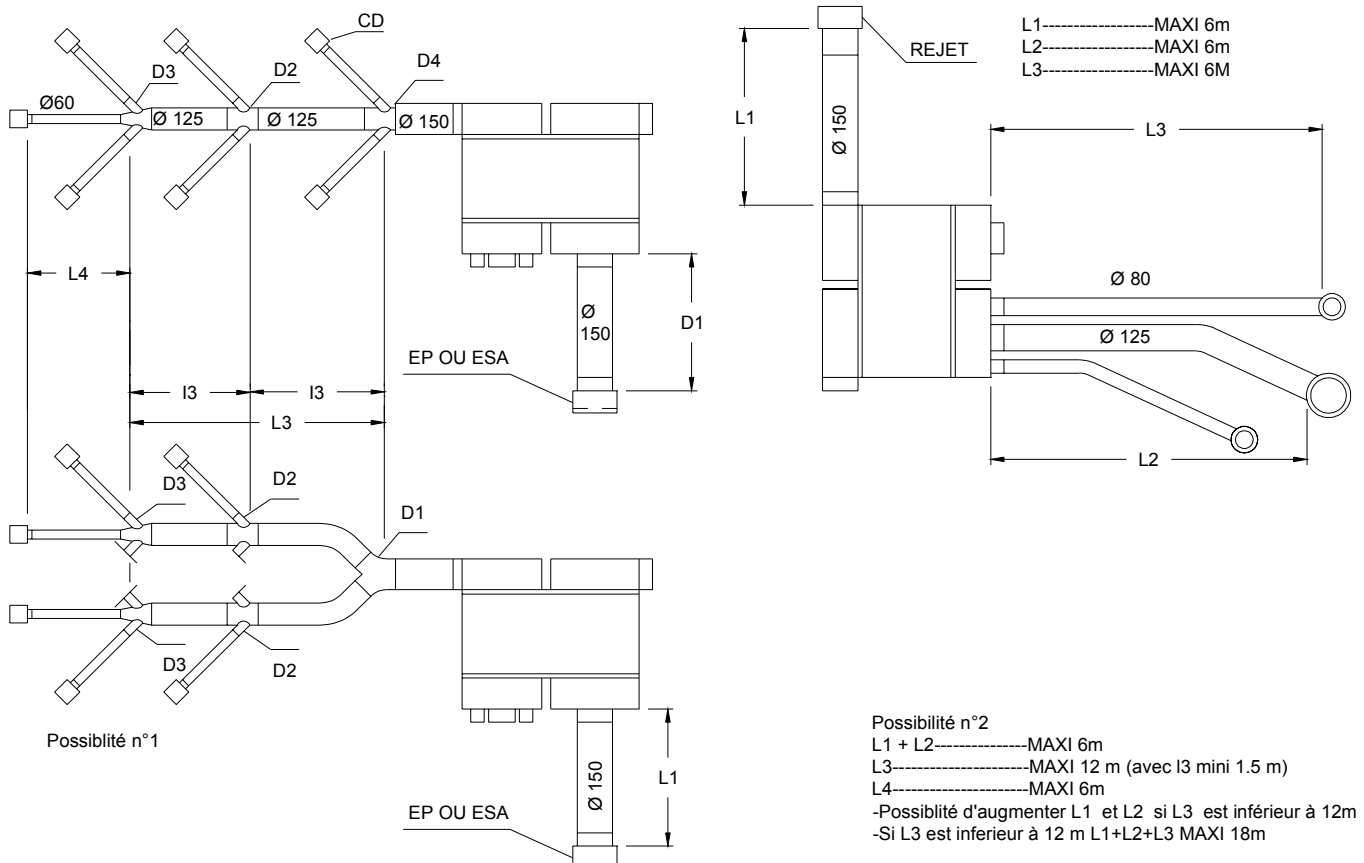

SCHEMA D'ENSEMBLE D'UNE INSTALLATION DE VMC DOUBLE FLUX

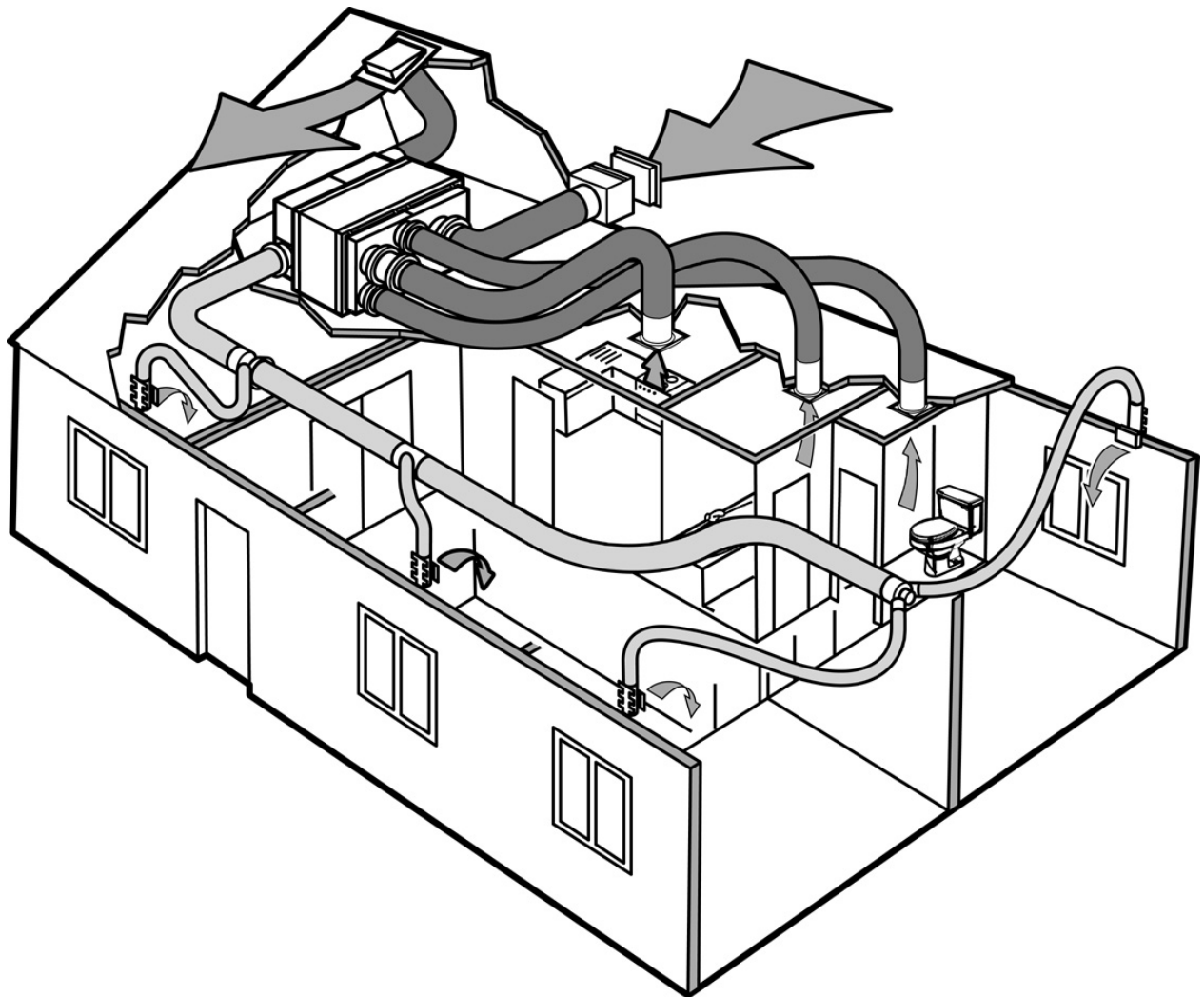

ENTRETIEN

IMPORTANT : avant toute intervention, METTRE VOTRE APPAREIL HORS TENSION

Ces opérations sont indispensables afin d'assurer un rendement optimal de votre ventilation double flux.

➤ **Tous les deux mois :**

Nettoyer les bouches d'extraction sanitaire et cuisine dans de l'eau tiède et savonneuse.
Dépoussiérer les bouches d'insufflation des pièces principales.

➤ **Deux fois par an :**

Nettoyer le filtre de la face d'extraction et le filtre de la face d'insufflation.
Nettoyer l'échangeur.
Ces éléments seront nettoyés avec un détergent à vaisselle dans de l'eau tiède.

➤ **Tous les ans :**

Enlever les gaines afin de dépoussiérer le clapet cuisine et les régulateurs.
Dépoussiérer l'intérieur du groupe d'extraction en dégrafant les clips à l'aide d'un tournevis.

CONSEIL : bien repérer les gaines avant démontage afin d'éviter tout risque d'erreur lors du remontage.

ATTENTION : pour toutes ces opérations, ne jamais utiliser de solvants.